



ОРДЕН
ЗНАК
ПОЧЕТА

СМЕНА

№4 АПРЕЛЬ

ЛИТЕРАТУРНО-ХУДОЖЕСТВЕННЫЙ ЖУРНАЛ

2023



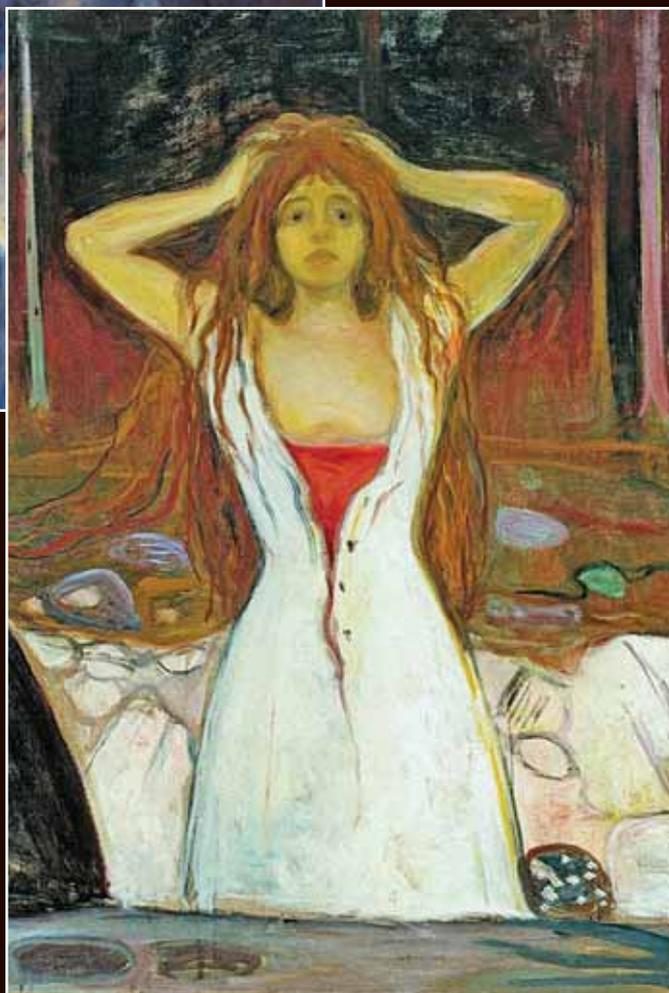
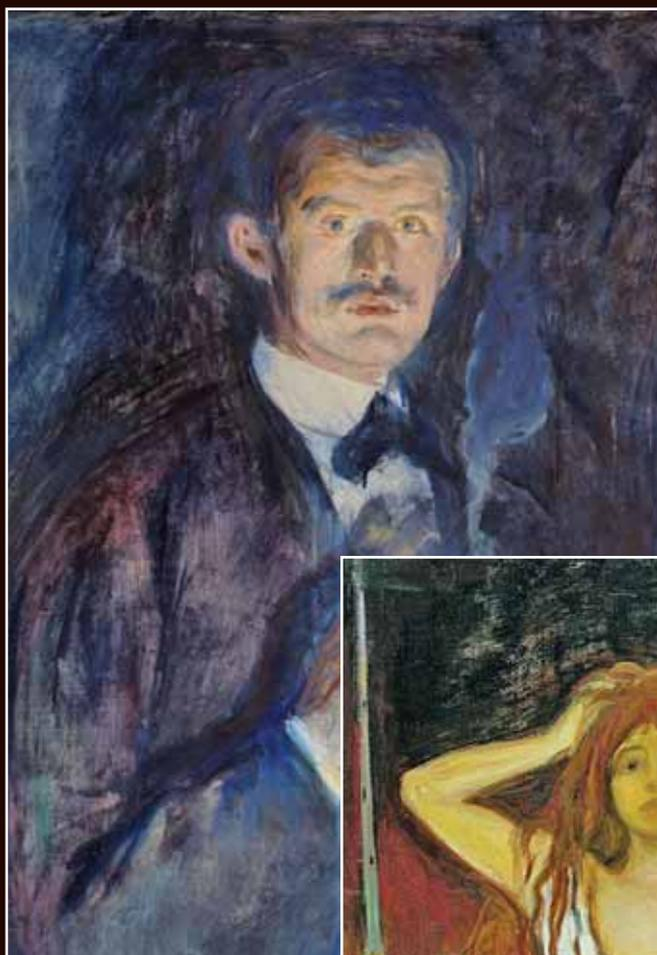

*О жизни и творчестве художника Эдварда Мунка
и о его музе — Дагни Юль читайте на стр. 90*

Минувшее

Светлана Марлинская **Тяжела ты, шапка Мономаха!** 4

Неизвестное об известном

Юрий Осипов **Бытописатель «большого света»** 12

Евгения Гордиенко **Русский театр. Начало** 107

Рассказ

Светлана Чуфистова **Семья** 24

Замечательные современники

Маргарита Кобеляцкая **Павел Сафонов: «Режиссер — это такая профессия, которой научить нельзя»** 46

Дарья Парчинская **Игорь Цвирко и Кристина Кретова. У этой пары большая миссия: сделать балет шире для публики** 98

Уголки России

Марина Бойкова **Бежецк. Маленький город больших людей** 53

Это интересно

Николай Долгополов **Его называют французским Филби** 63

Юрий Прокопчук **Певец на кислых водах** 85

Судьбы

Дмитрий Зелов **Успеть все, везде и сразу...** 73

Художник и его муза

Ирина Опимах **Мадонна Мунка** 90

Мир науки

Виктор Елисеев **Ньютон электричества** 112

Детектив

Екатерина Маркова **Актриса** 120

Кроссворд. Эрудит**188**

**Главный редактор,
генеральный директор**

Кизилев Михаил Григорьевич

**Заместитель главного
редактора**

Чичина Тамара Васильевна,
tomasmena@mail.ru

Арт-директор

Веселова Надежда Александровна

**Директор
по распространению**

Гордынская Мария Александровна,
sales-smena@yandex.ru

Web-редактор

Калиша Людмила Григорьевна,
smena24@mail.ru

**Собственный
корреспондент**

Зелов Дмитрий Дмитриевич,
smena-the-best@mail.ru

Обложка

Солисты балета Большого театра
Игорь Цверко и Кристина Кретьова
Фото Ирины Заргано

Иллюстрации

Рябинин Лев Анатольевич

УЧРЕДИТЕЛЬ И ИЗДАТЕЛЬ:
**Общество с ограниченной
ответственностью
«Издательский дом
журнала «Смена».**

Адрес редакции и издателя:
127137, Москва,
ул. Правды, д. 24, стр. 4
+7 (495) 612-15-07

Для писем:
127994, Москва, ГСП-4,
Бумажный проезд, 14, стр.1
www.smena-online.ru

Распространение,
кроме подписки,
осуществляется через
ООО «МДП "Маарт"»
127018, г. Москва,
Марьиной Рощи 3-й проезд,
40, строение1
+7 (495) 744-55-12

© **ООО «Журнал «Смена»**

ООО «Журнал «Смена» имеет авторские права
на подборку и оформление материалов.
Фото, участвующие в оформлении, —
из открытых источников Интернета.

Отпечатано: **ООО «Типография «Миттель Пресс».**
127254, г. Москва, ул. Руставели, д. 14,
стр. 6, офис 7

Тираж —

Зак. №

Цена свободная

Номер подписан в печать: 22.03.2023

Номер выходит при финансовой поддержке
Министерства цифрового развития связи
и массовых коммуникаций Российской Федерации

«Человек в Истории — вот сквозная тема творчества Юрия Трифонова. «Человек похож на свое время, — писал он. — Но одновременно человек в какой-то степени... творец этого времени». В его произведениях во всей полноте разворачивается мысль о том, что стремиться надо к несбыточному, недостижимому, вопреки идеализму и лености души. А потому проза Трифонова, в сущности, трагична и по-прежнему современна.

Юрий **Осипов** «Стремление к несбыточному»

«Наверное, мало найдется людей, не знающих или не слышавших о знаменитой Третьяковской галерее, а вот о самом ее основателе — Павле Михайловиче Третьякове — вспоминают не так уж часто. После кончины отца он вместе со своим младшим братом Сергеем продолжил развивать отцовский бизнес, в результате чего стал одним из крупнейших предпринимателей, чье состояние измерялось миллионами рублей. Когда Павел Михайлович побывал в Санкт-Петербурге и посетил Эрмитаж, он был настолько восхищен картинами великих мастеров, что, вернувшись в Москву, решил собрать собственную коллекцию русского изобразительного искусства. Для этой цели он приобрел дом в Лаврушенском переулке, который вскоре был открыт для публичных посещений, а позже передан в собственность родному городу, за что городские власти присвоили ему звание «Почетный житель Москвы». С этого и началась история знаменитой на весь мир Третьяковской галереи...

Светлана **Марлинская** «Великий русский меценат»

«Навсегда войдут в историю имена защитников Севастополя во время Крымской войны — Корнилова, Нахимова, Истомина, Петра Кошки, Даши Севастопольской. А вот о подвиге батареи, которой командовал подпоручик Щеголев при обороне Одессы, известно немногим. В течение шести часов, используя петровские пушки, канониры в неравном бою защищали город.

Виктор **Елисеев** «Шесть часов неравного боя»

«В суровую зиму 1943 года в районе Сталинграда закончилась историческая битва, длившаяся почти полгода. В плен попали более трехсот тридцати тысяч человек. Впервые в истории Германии вынужден был капитулировать и сдаться в плен командующий 6-й немецкой армией и всей группировкой войск генерал-фельдмаршал Фридрих Паулюс. В этом плену он провел 10 лет, два месяца из которых прожил в бывшем Суздальском Спасо-Евфимиевом мужском монастыре. В октябре 1953 года Паулюс вернулся в Германию, разделенную в то время на две части, и жил на территории ГДР, в Дрездене, где и скончался через четыре года после возвращения.

Юрий **Белов** «10 лет в плену»

«Окончание детектива Екатерины **Марковой** «Актриса»

Светлана Марлинская

ТЯЖЕЛА ТЫ, ШАПКА МОНОМАХА!



Эта фраза уходит корнями в далекую историю Киевской Руси, во времена правления великого князя Владимира Мономаха. Княжить он начал с 13 лет и продолжал до самой кончины в 1125 году. Он оставил о себе память походами против половцев, прекращением княжеских междоусобиц, был выдающимся политиком-полководцем, познавшим за свои 73 года и радость побед, и горечь предательства... А главное — сумел создать единое государство — Русь.

А упомянутый выше головной убор — «шапка Мономаха» — стал символом власти Московского царства. Им венчали претендентов на престол, а затем убирали в сокровищницу до следующего помазания на царство.

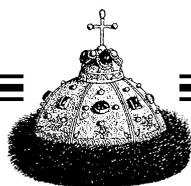

Владимир Мономах был сыном князя Всеволода Ярославича. Мономахом его называли по прозванию рода матери, которая была родственницей византийского императора Константина IX Мономаха — предположительно, его внебрачной дочерью.

В возрасте трех лет Владимир должен был пройти постриг — таков был обычай посвящения мальчика из знатной семьи в мужчины. Обычно отец дарил ребенку коня и сам на него усаживал. Потом княжичу отстригали прядь волос в знак того, что он стал взрослым.

Военным делом занятия не ограничивались: князь получил отличное образование, так как его отец Всеволод знал пять иностранных языков и понимал важность обучения сына. Эрудиция Мономаха отразилась как в его дальнейших произведениях, так и в грамотных политических решениях.

Детство и юность Владимир провел при дворе отца в Переславле-Южном. Он постоянно возглавлял отцовскую дружину, осуществляя далекие походы и воюя против половцев.

С юности князь Всеволод прививал сыну любовь к истинно мужскому делу — охоте. По воспоминаниям Мономаха, они ходили на всякого зверя:

«...коней диких своими руками связал я в пущах десять и двадцать, живых коней, помимо того, что, разъезжая по равнине, ловил своими руками тех же коней диких. Два тура метали меня рогами вместе с конем, олень меня один бодал, а из двух лосей один ногами топтал, другой рогами бодал. Вепрь у меня на бедре меч оторвал, медведь мне у колена потник укусил, лютый зверь (рысь) вскочил ко мне на бедра и коня со мною опрокинул, и бог сохранил

меня невредимым. И с коня много падал, голову себе дважды разбивал, и руки и ноги свои повреждал, не дорожа жизнью своею, не щадя головы своей». («Поучение Владимира Мономаха»).

В 1076 году вместе с Олегом Святославичем Владимир участвовал в походе против чехов, дважды ходил с отцом и с двоюродным братом Святополком Изяславичем против Всеслава Полоцкого и буквально «выжгли Полоцк».

В 1078 году князь Всеволод стал киевским князем, а Владимир Мономах получил Чернигов. После смерти отца он имел возможность занять киевский престол, но, не желая войны, не препятствовал двоюродному брату Святополку занять его, сказав:

— *Если сяду на столе отца своего, то буду воевать со Святополком, так как стол этот был его отца.*

Владимир остался княжить в Чернигове, однако сохранил свою власть в Ростове и распространил ее на Смоленск (1097). Также ему удалось не допустить замены своего сына Мстислава в Новгороде сыном Святополка, и тем самым он нарушил традицию, по которой в Новгороде княжил старший сын киевского князя.

В мае 1093 года Владимир и его брат Ростислав вместе со Святополком Изяславичем потерпели тяжелое поражение у Треполя, на реке Стугне, от половцев. Во время бегства через реку Ростислав Все-

володович утонул. Пытаясь спасти его, Владимир едва не утонул сам.

После нового поражения Святополка у Желани Владимир вместе с ним бился с половцами еще раз — у Халепа. Итог сражения неизвестен, но после него был заключен мир, скрепленный женитьбой Святополка на дочери хана Тугоркана.

В условиях киевско-половецкого мира Владимир оказался один на один с поддержанным половцами Олегом Святославичем, изгонявшим из Чернигова еще его отца, и вынужден был после восьмидневной осады уступить ему Чернигов.

В следующем году в Переяславле Владимир Мономах после споров прислушался к советам дружинников Славяты и Ратибора и согласился убить во время мирных переговоров двух половецких ханов (Итлара и Кытана), после чего Святополк выступил на стороне Владимира в войне за левобережные волости. Изгнание Олега Святославича из Чернигова обернулось вторжением Тугоркана и Боняка на левый и правый берега Днепра, но Тугоркан был разгромлен на Трубеже и погиб.

Тем временем Олег занял Муром (в битве у города погиб сын Мономаха Изяслав Владимирович), Ростов и Суздаль. Тогда на него двинулся Мстислав Владимирович из Новгорода, а Вячеслав Владимирович был послан отцом ему на помощь с юга. Олег был разгромлен на Колокше, однако, несмотря на поражение, по решению Любечского

съезда Святославичи получили все отцовское наследство: Чернигов и Северскую землю, Рязань, Муром, Тмутаракань.

За Владимиром Мономахом по решению того же съезда были утверждены все волости его отца, то есть Переяславль, Смоленск, Ростовская область. Новгород также остался за сыном его Мстиславом. Попытка Святополка заменить его на своего сына встретила протест новгородцев.

Вскоре после Любечского съезда началась война за Волынь, Пере-

В 1101 году Владимир Мономах, Олег и Давыд Святославичи на съезде у Сакова заключили мирное соглашение с половцами, подтвержденное обменом заложников.

Но, начиная с 1103 года, Владимир Мономах стал вдохновителем и одним из руководителей новых совместных наступательных походов против половцев (сражения на Сутени, на Сальнице, также были разбиты Боняк и Шарукан на переяславской земле).

После смерти в 1113 году киевского князя Святополка Изяславича

Князь получил отличное образование, так как его отец Всеволод знал пять иностранных языков и прекрасно понимал важность обучения. Такая эрудиция Мономаха отразилась позже как в его произведениях, так и в грамотных политических решениях

мышль и Теробовль. Формальным поводом к войне послужило ослепление Василька Ростиславича теробовльского Давыдом Игоревичем волынским, но то, что это произошло во владениях Святополка, едва не привело к его свержению Владимиром с киевского престола. В результате войны Святополк отобрал у Давыда Волынь, а претензии Святополка на владения Ростиславичей провалились после битв на Рожном поле и на Вагре. Заключение мира и распределение волостей произошло на съезде в Уветичах (1100 год).

в Киеве вспыхнуло народное восстание; киевское боярство призвало на княжение Владимира Мономаха. Однако он приехал только после второго приглашения от киевских бояр, когда ему сообщили, что киевляне разграбили двор тысяцкого Путяты и предупредили, что еще нападут на его невестку, бояр и монастыри, и он будет держать ответ, если разграбят монастыри.

Восстание утихло, но в то же время князь вынужден был законодательным путем несколько смягчить положение низов. Так возник «Устав



Владимира Мономаха» или «Устав о резах», который вошел в состав пространной редакции «Русской Правды». Этот устав ограничил прибыли ростовщиков, определял условия закабаления и, не покушаясь на основы феодальных отношений, облегчал положение холопов и закупов.

Княжение Владимира Мономаха было периодом последнего усиления Киевской Руси. Через своих сыновей он управлял 3/4 ее территории. Туров Владимир получил по смерти Святополка как киевскую волость.

В 1117 году Мономах отозвал своего старшего сына Мстислава из Новгорода в Белгород, что стало вероятной причиной выступления сына Святополка Изяславича Ярослава, правившего на Волыни и опасавшегося за свои наследственные

права на Киев. Тогда Мономах вызвал новгородских бояр в Киев и привел их к присяге. Ярослав же был изгнан с Волыни, после чего пытался вернуть княжество с помощью венгров, поляков и разорвавших союз с Мономахом Ростиславичей, но безуспешно.

При Владимире Мономахе начали заключаться династические браки между Рюриковичами. Ярослав Святополчич (был убит в 1123 году при попытке вернуть Владимир-Волынский) и Всеволод Ольгович (черниговский князь) были женаты на дочерях Мстислава Владимировича (внучках Мономаха), на дочери Владимира Мономаха Агафье был женат Всеволодко городенский.

Стабильность в государстве держалась на авторитете Мономаха, ко-

торый он заслужил в борьбе с половцами, а также концентрации большей части земель Древнерусского государства в руках киевского князя.

В конце XI — начале XII века на Руси появился византийский самозванец лже-Диоген, выдававший себя за давно убитого сына императора Романа IV — Льва Диогена. Владимир Мономах из политических соображений «признал» претендента и даже выдал за него свою дочь Марию. Великому князю удалось собрать значительные силы, и в 1116 году, под предлогом возвращения престола «законному царевичу», он пошел войной против Византии — последней в истории двух государств.

При поддержке Мономаха и половцев лже-Диогену удалось овладеть многими дунайскими городами, но в одном из них, Доростоле, самозванца настигли двое наемных убийц, посланных византийским императором Алексеем I. Это, однако, не остановило Мономаха. Он продолжал действовать — теперь уже в интересах сына лже-Диогена Василия — и организовал новый поход, пытаясь удержать города на Дунае. Во главе войска встал воевода Иван Войтишич, которому удалось «посадить посадников по Дунаю».

Византия, по всей видимости, смогла вернуть себе придунайские земли, так как вскоре Мономах послал на Дунай еще одно войско во главе со своим сыном Вячеславом и воеводой Фомой Ратиборови-

чем, которое безуспешно осаждало Доростол и, в конце концов, вернулось обратно.

Только в 1123 году, уже после смерти императора Алексея I (15 августа 1118 г.), русско-византийские переговоры увенчались заключением династического брака: внучка Мономаха стала женой сына византийского императора Иоанна II — Алексея.

Владимир Мономах был не только блестящим политиком и полководцем, но и... писателем. До нас дошли четыре его произведения. Первое — «Поучение Владимира Мономаха», второе — автобиографический рассказ о «Путях и ловах», третье — письмо к двоюродному брату Олегу Святославичу, четвертое (предполагаемое) — «Устав Владимира Всеволодовича».

В 1074/1075 году Всеволод и Святослав в результате переговоров с королем Дании Свеном устроили брак Мономаха с английской принцессой Гитой Уэссекской. С политической точки зрения это был дополнительный шаг в усилении братьев против изгнанного Изяслава.

Владимир получил юную жену королевских кровей. Пусть молодой князь правил всего лишь Переяславлем, но и невеста была изгнанницей — вместе с матерью и братьями она была вынуждена покинуть Англию после смерти своего отца в битве против знаменитого Вильгельма Завоевателя.

Историки предполагают, что Гита долгое время проживала в Суздале — в отличие от Переславля-Южного, князем которого являлся Владимир, этот город не находился под угрозой нападения кочевников. Да и вновь разгорающиеся междоусобицы не должны были угрожать матери будущих наследников Мономаха.

Вторая жена — Ефимия — неизвестная по роду женщина. Исследо-

ду. Он же занимал новгородский престол, а это, как правило, делали старшие сыновья киевских князей.

Следующими на страницах летописей появляются Изяслав и Вячеслав. Изяслав был убит в 1096 году, а Вячеслав вместе с Мстиславом участвовал в сражении против Олега Святославича (1097). При этом Вячеслав однозначно уступал в старшинстве Ярополку, которого Вячеслав сменил в Киеве в 1139 го-

Владимир Мономах был не только блестящим политиком и полководцем, но и... писателем. До нас дошли четыре его произведения. Первое — «Поучение Владимира Мономаха», второе — автобиографический рассказ о «Путях и ловах», третье — письмо к двоюродному брату Олегу Святославичу, и четвертое (предполагаемое) — «Устав Владимира Всеволодовича»

ватели предполагают, что она могла иметь греческое происхождение, так как все дети от второго брака (три дочери и три сына) носили греческие имена.

В отношении большинства детей Владимира Мономаха не представляется возможным точно определить, когда (и, соответственно, от какой из жен) они были рождены. Из восьми сыновей Владимира общепризнанно старшим был Мстислав. Согласно летописным сведениям, он родился еще при жизни Святослава Ярославича в 1076 го-

ду. А Ярополк, в свою очередь, уступал в старшинстве Святославу, которого Ярополк сменил в 1114 году на переяславском княжении. Известен год рождения только одного из них, Ярополка (1082), из «Истории Российской...» В.Н. Татищева.

На Волыни в 1117–1119 годах княжил Роман, который в последовательности сыновей Владимира иногда ставится четвертым после Мстислава, Изяслава и Святослава. Возможно, по этой причине Андрей, сменивший Романа на Волыни, иногда называется пятым сыном, хотя в

1135-1141 годах он занимал один из наиболее престижных престолов, переславский, в то время как Юрий занимал суздальский.

дети от первого брака Владимира носили славянские имена, все дети от второго брака — имена греческие.



Что касается Юрия Долгорукого, то его отец в своем «Почении...» упоминает о смерти «Гюргеовой матери» (то есть матери Юрия Долгорукого), и это известие историки традиционно относили к первой жене Мономаха Гите Уэссекской. Однако, согласно более поздним исследованиям, смерть матери Юрия датируется 7 мая 1107 года, тогда как дата смерти его первой жены Гиты — 10 марта, возможно, 1098 года.

Это соображение позволило отнести рождение Юрия ко второму браку Владимира. К тому же, все

В.Н. Татищев упоминает сына Владимира Мономаха Глеба Владимировича, князя смоленского и переславского. Сообщения о нем в настоящее время считаются недостоверными и признаются только частью исследователей.

Как ни странно, Владимир Мономах не пользовался особым вниманием историков, хотя его роль в развитии русской государственности трудно переоценить. Лишь в последнее время некоторые исследователи постарались вернуть Мономаху заслуженное место в истории. □



Дворцовый церемониймейстер, граф Александр Соллогуб оставил по себе память в аристократическом кругу обеих столиц как светский лев, законодатель мод и блестящий остроумец. Образцовый денди, он прекрасно пел, порхал на балах в котильоне и сорил деньгами. Пушкин удостоил его колоритной строки в черновиках первой главы «Онегина»: «Гуляет вечный Соллогуб». И — не думал не гадал, что судьба неожиданно подарит ему близкое знакомство с Соллогубом-сыном. «Бывают странные сближения», — подметил наш гениальный поэт.

Светская жизнь обходилась куда как дорого, и в какой-то момент граф, бывший меценатом по призванию и тонким ценителем искусства, спохватился, что может оставить детей без копейки, а потому резко сократил расходы. Впрочем, не перестал пополнять большое собрание картин, которое сгорело вместе с ампирным особняком в Московском пожаре 1812 года...

Владимир Соллогуб появился на свет в следующем году и рано проявил свои артистические способности. Ему была уготована дипломатическая карьера, но он выбрал литературное поприще. Принадлежавший по праву рождения к высшему слою родовой

знати, пронизательным и талантливым бытописателем которой он явился, молодой граф, по воспоминаниям знакомых с ним литераторов, совмещал в себе аристократическое высокомерие и добродушие, писательскую скромность и отменный вкус.

Вступив на серьезную служебную стезю, Владимир поначалу делал немалые успехи и легко соприкасался с празднично-маскарадной стихией «большого света», привычно уклоняясь при этом от его бесконечных интриг и сплетен. А вот среди собратьев по перу чувствовал себя неловко, прикидываясь, что литературой занимается как бы не всерьез, а так, шутя, помимо прочих обязанностей....

Можно сказать, что к его младенческой колыбели добрые феи принесли немало счастливых даров... В итоге этой внешне безалаберной, а, по сути, очень даже удавшейся жизни в памяти потомства остался душевно щедрый, отзывчивый человек и талантливый, самобытный прозаик, о котором Гоголь сказал следующее: «лучший повествователь, чей слог то-

московского военного губернатора, была женщиной образованной и незаурядной. Ей оказывал благоволение император Александр I, любивший подолгу с ней беседовать и ценивший ее логический ум. «Родись она мужчиной, — вспоминал Владимир Александрович, — она была бы человеком государственным». Ей, как любительнице российской словесности, были адресованы «Письма о русских поэтах» П. Плетнева. Таким образом, семейство будущего писателя имело отношение и к чиновно-придворному Петербургу, и к барской Москве с самобытным патриархальным укладом Первопрестольной, тем более, что бабушка Соллогуба по матери считалась «хранительницей старомосковских традиций».

Вступив на серьезную служебную стезю, Владимир поначалу делал немалые успехи и легко соприкасался с празднично-маскарадной стихией «большого света», привычно уклоняясь при этом от его бесконечных интриг и сплетен. А вот среди собратьев по перу чувствовал себя неловко и прикидывался, что литературой занимается как бы не всерьез, а так, шутя, помимо прочих обязанностей...

чен и приличен во всех выражениях и оборотах. Остроты, наблюдательности... всего того, чем занято наше высшее общество, у него много».

Мать Владимира, Софья Ивановна (в девичестве Архарова), дочь

Родство с Нарышкиными, Голицыными и другими аристократическими фамилиями позволило юному Соллогубу чувствовать себя своим не только в великосветском обществе, но и в литературном. Большое влияние на Владимира оказывало



родство с семьей президента Академии художеств А. Оленина, приходившегося двоюродным братом этой самой бабушке. Визиты юноши в дом Олениных привели его к знакомству с Крыловым, Гнедичем, Гибоедовым, Пушкиным... В салоне у Оленина бывал весь цвет русской литературы, и именно здесь Соллогуб впервые почувствовал приверженность к искусству.

Свои артистические склонности он проявил уже шестилетним мальчиком во время семейной поездки в Париж, удачно имитируя игру уличного музыканта. По возвращении в Россию мать всерьез взялась за его образование. Ему и старшему брату Льву наняли учителем по русскому языку того же пушкинского приятеля Плетнева, который впоследствии стал ректором Петербургского университета и соиздателем журнала «Современник», затеянного Пушкиным. Гувернером к детям пригласили французского поэта и драматурга Э. Шаррье-ра, а Закону Божьему их учил будущий член Академии наук протоирей И. Кочетов.

Жизнь мальчиков напоминала сладкий сон. Зима — в Петербурге, лето — в Павловске, где жила вдовствующая императрица. Забавы со сверстниками из дворянских семей, участие в празднествах, которые устраивал их отец...

Среди сильнейших впечатлений детства писателя — петербургское наводнение 1824 года, описанное Пушкиным в «Медном всаднике», и семейная поездка на Волгу. Там он впервые услышал песни речников. «...В глубине моей детской души дрогнула и зазвенела вдруг струна новой сердечной преданности, новой сыновней любви; я понял, что я сам принадлежу к этой песне, этой Волге, этому быту, этой красоте, этой береговой неурядице, безобразной, но родной. Мне стали понятны и грусть, и удаль русского чувства. Я угадал кровную связь свою и с почвою, и с населением. Счастье любви к Отечеству...»

Потом Соллогуб много будет путешествовать по стране. И не случайно герои «Тарантаса», «Мете-

ли» и позднего биографического романа «Через край» постоянно в дороге. По долгу службы писателю приходилось часто бывать в разъездах. «Вот моя жизнь... большая дорога», — писал он приятелю, когда уже окончательно выбрал свою стезю.

Поначалу эта житейская дорога казалась прямой и ясной. По завещанной в семье традиции, сыновья делали либо военную, либо статскую карьеру. Первую уготовили Льву, вторую — Владимиру. Ему предстояло служить по линии Министерства иностранных дел, и его отправили учиться в Дерптский университет (ныне это эстонский город Тарту). Там он подружился с сыновьями Карамзина и проходившим курс в Профессорском институте будущим великим хирургом Н. Пироговым.

На студенческие «вакации» (каникулы) он возвращался в Петербург и во время одного из таких приездов познакомился с Пушкиным. Владимир уже писал стихи, пробовал силы в прозе, сочинения свои не публиковал, однако охотно читал их знакомым. Известно, что еще в 1832 году Жуковский, размышляя над изданием журнала, собирался привлечь к работе в нем 19-летнего Соллогуба. Тогда же судьба свела его и с Гоголем, который на тот момент подрабатывал гувернером слабоумного В. Васильчикова, приходившегося двоюродным братом Соллогубу.

Надо заметить, что помимо учебы в университете граф занимался му-

зыкой, хорошо пел, участвовал в любительских спектаклях и проводил свободное время, «как подобает настоящему буршу, бражничая, фехтуя, волочась за бюргерскими дочками».

Пребывание в Дерпте оставило след в судьбе писателя, нашло отражение в ряде его произведений (повести «Два студента» и «Аптекарьша», рассказ «Неоконченные повести»), а также повлияло на последующее сближение Соллогуба с ярким литературным романтиком пушкинского окружения Н. Языковым.

Веселая, беспечная студенческая жизнь закончилась для Владимира достаточно печально. Он пострадал на выпускном экзамене за каверзы однокурсников нелюбимому профессору (однажды компания студентов, при отсутствии в ней Владимира, разбила ночью камнями окна профессорской квартиры). В результате, «вместо кандидатского диплома, на который я сильно рассчитывал, я скромно окончил курс с званием действительного студента». Это резко сужало перед ним карьерные перспективы.

В 1834 году молодой аристократ с чином губернского секретаря поступил в Министерство иностранных дел, получив назначение атташе российского посольства в Вене. Явное отсутствие склонности к дипломатической службе стало причиной его скорого возвращения в Россию. Последовал переход в Министерство внутренних дел

и затем — назначение чиновником особых поручений при тверском губернаторе. Потянулись бесконечные разъезды то для сбора статистических сведений, то для отчетов о состоянии дел в уездах, то для расследования злоупотреблений на местах. Кроме того, министерство использовало способного чиновника для специальных миссий: составления полного статистического отчета Симбирской губернии, инспекционных командировок в Харьков, Смоленск, Витебск, сбора сведений о тверских раскольниках...

В Твери Соллогуба настиг внезапный вызов на дуэль от Пушкина. Причиной явились сплетни, неверно истолковавшие невинный бальный разговор молодого графа с женой поэта, Натальей Николаевной. К счастью, недоразумение было улажено при личной встрече противников, ставших с тех пор добрыми друзьями. Причем настолько, что впоследствии Пушкин просил Соллогуба быть его секундантом на своей первой, несостоявшейся, дуэли с Дантесом.

Там же, в Твери, Владимир Александрович близко сошелся с будущим теоретиком анархизма, а тогда просто молодым соседом по имени Михаилом Бакуниным. Тот с теплотой вспоминал об их совместном времяпрепровождении. «Глаз на глаз с Соллогубом провел целую неделю в старом его доме в ста верстах от Твери. Мы читали вместе Гофмана, пили по три бутылки вина в день,

фантазировали, а когда надоедало, пускались в путь в другую деревню графа...»

При всем этом Соллогуб не пренебрегал светской жизнью во время наездов в Петербург, славясь в обществе своим остроумием и считаясь прекрасным бальным танцором. Совершенно другим человеком — серьезным и вдумчивым — представлял он, по признанию А. Панаевой и Д. Григоровича, в кругу литераторов, с которыми поддерживал тесные связи.

В 1839-м, уже титулярным советником, он был пожалован придворным званием камер-юнкера, в следующем году вступил в брак с Софьей Виельгорской, дочерью известного музыкального деятеля польского происхождения. Семейная жизнь, чин коллежского асессора и ответственная должность столоначальника в канцелярии Государственного совета Российской империи только усилили тягу Соллогуба к литературному творчеству, которому он теперь начал предаваться всей душой...

По-приятельски в пушкинском «Современнике» была напечатана дебютная новелла писателя под названием «Три жениха» (1837). Успех закрепила «История двух калаш», опубликованная два года спустя в журнале «Отечественные записки», издателем которого был А. Краевский и в котором сотрудничали литераторы разных направлений, такие, как Жуковский, Лермонтов, Одоев-

ский Аксаков и Белинский. «Современник» же после смерти Пушкина в руках Плетнева измельчал, и уход из него Соллогуба означал приверженность писателя демократическим идеалам.

Соллогуб слукавил, прикинувшись, что действительно собирается рассказать читателю про пару калош, и начал с них повествование, объясняя, каким образом они попадают от сапожника к молодому музыканту. Жизнь часто преподносит

шим тоном в высшем обществе стала считаться забота о сиротах, бывшая благодетельница равнодушно отбросила бедного музыканта, как ненужную калошу. Вскоре тот узнал, что Генриетту против ее желания выдают замуж. Так что несчастным влюбленным оставалось только смириться с жестокостью мира.

Романтическая коллизия повести — одинокий творец и непонимающее его общество — явно восходит к гофмановской традиции,

В Твери Соллогуба настиг внезапный вызов на дуэль от Пушкина. Причиной явились сплетни, неверно истолковавшие невинный бальный разговор молодого графа с женой поэта Натальей Николаевной. К счастью, недоразумение было улажено при личной встрече противников, ставших с тех пор добрыми друзьями. Причем настолько, что впоследствии Пушкин просил Соллогуба быть его секундантом на своей первой, несостоявшейся, дуэли с Дантесом

сюрпризы. И вот автор показывает, что одной калошей из пары может оказаться даже едва не умирающий с голоду талантливый музыкант Карл Шульц, а другой — юная воспитанница капризной графини. Они, по прихоти судьбы, встретились за границей, поклялись друг другу в любви, но были разлучены. Генриетта со своей хозяйкой вернулась в Россию. Туда же за ней отправился в поисках заработка и Карл. Одно время его, по долгу благотворительности, поддерживала графиня. Когда же хоро-

очевидно, через посредничество Вл.Одоевского. Проза последнего оказала на творчество Соллогуба определенное влияние. Кроме того, он был завсегдатаем литературного салона Одоевского, и обоим их роднила любовь к музыке.

В 1840 году в «Отечественных записках» вышла повесть Соллогуба «Большой свет», написанная по заказу великой княгини Марии Николаевны и ей посвященная. «Всякий может мечтать войти в светское

общество, но не каждого оно готово принять». Таков идейный посыл повести, действие которой разворачивается на придворном балемаскараде. В главном герое, Мишеле Леонине, военном, у которого из родных осталась одна бабушка, и которого со временем сошлют на Кавказ, принято узнавать Лермонтова, лишенного здесь, однако, и аристократического происхождения, и поэтического таланта. «Большой свет» долго считался пасквилем на Лермонтова. Впрочем, сам поэт так не думал и даже еще больше сблизился с Соллогубом.

Ну а дальше была знаменитая повесть в путевых очерках «Тарантас», широко обсуждавшаяся в прессе и читателями. Она принесла писателю подлинную славу, поставив его в один ряд с ведущими беллетристами эпохи. «Семь глав «Тарантаса», давно уже известных публике, — писал Белинский, — давали понятие только о достоинстве целого произведения, а не об идее его, прекрасной и глубокой, которую можно понять только по прочтении всего сочинения, проникнутого удивительной цельностью...»

Пробившись через цензурные препоны, «Тарантас» вышел в 1845 году роскошным изданием с цветными иллюстрациями и огромным по тем временам тиражом 5 тысяч экземпляров.

Замысел повести восходит к 1839 году, когда автор вместе с видным художником князем Г. Гагариным отправился в путешествие по России за «местным колоритом». В повести эта затея подвергается осмеянию: вместо художника и литератора в тарантасе трясутся по пыльным проселкам помещик средней руки и восторженный юноша, вернувшийся из заграницы и желающий постичь, что такое Россия. Местный колорит оказался связан с бесконечными бытовыми неудобствами и причудливыми туземными нравами, подпорченными цивилизацией. Уж кто-кто, а Соллогуб, полжизни проведя в дороге, мог убедительно рассказать читателю, как жила, горевала и радовалась огромная страна, лежавшая за пределами больших городов.

В финале повести один из героев видит сон, где их тарантас превращается в некое подобие гоголевской птицы-тройки и летит навстречу светлому будущему. «...солнце заиграло всеми лучами своими над любимой небом Россией, и все народы от моря Балтийского до дальней Камчатки... как бы слились вместе в дружной благодарственной молитве, в победном торжественном гимне славы и любви». Возвышенно, красиво, но после столь «торжественного гимна славы и любви» сновидец просыпается, стукнувшись обо что-то головой, и обнаруживает себя лежащим в грязи под перевернутым тарантасом...

Именно середина 40-х годов стала для Соллогуба пиком популярности. По словам И. Панаева, он «сделался самым любимым и модным беллетристом». Около двадцати повестей и рассказов, написанных за недолгий срок, вошли в 1-й сборник «На сон грядущий. Отрывки из вседневной жизни». (1841). Второй том сборника читатели получили через два года. И он был полностью переиздан с включением в него «Неоконченных повестей». Явление для того времени весьма необычное.

Крупный литературный критик, философ-славянофил и публицист И. Киреевский отмечал у автора «вкус и неподдельное чувство», а также «простой и верный язык», увлекательность повествования. Прибавим еще гуманизм, «правдивость изображения жизни, злободневность ряда затронутых проблем». Некоторое «угасание» литературного таланта Владимира Соллогуба в 50-х годах связано как раз с отходом

его творчества от этих прогрессивных позиций.

Помимо светской повести, писатель в тот период пробовал свои силы в так называемом «физиологическом» очерке «Медведь», водевиле «Лев», лирической исповеди «Приключение на железной дороге». Либретто Соллогуба использовал для своей оперы «Ундина» Чайков-



Софья Михайловна Соллогуб

ский. Запомнились читателям народные рассказы писателя, такие, как «Нечистая сила», и остроумные «Записки петербургского жителя», носившие фельетонный характер. Надежды же Соллогуба на успех его трагедии «Местничество» из эпохи короткого царствования брата Петра, Федора Алексеевича, над которой он упорно трудился, выйдя в отставку, увы, не оправдались. Имя его в отечественной ли-

тературе со второй половины 40-х годов начало постепенно тускнеть.

Современники не всегда бывают справедливы к художникам. Чудная соллогубовская повесть «Метель» не получила у них должного признания. Но сегодня мы читаем ее по-другому. Стихия снежной вьюги ощущается в ней прихотью судьбы, что внезапно бросает двух незнакомых людей друг к другу. Тут и отголоски Пушкина, и ниточка к Цветаевой, чья поэма «Метель» написана больше под вли-

но получал чины, стал коллежским советником и в 1850-м отправился под начало кавказского наместника и генерал-губернатора Новороссийского края князя М. Воронцова, где вскоре получил высокий чин статского советника.

Муза при этом не покидала его рабочего кабинета. Во время пребывания в Тифлисе Соллогуб выпустил главы любопытной повести «Иван Васильевич на Кавказе», занимался, как он его называл, «закавказским

На начало Крымской войны стареющий писатель откликнулся положенной на музыку патриотической одой «Россия перед врагами». Она оканчивалась строками гимна «Боже, Царя храни...» и сопровождалась солдатскими песнями, которые использовались на фронте в качестве листовок. Но, увы, у читателей к тому времени были уже другие кумиры, другие идеалы, другие любимые книги, на фоне которых Соллогуб казался устаревшим. Что бы он теперь ни публиковал, его упорно называли «писателем, пережившим свою литературную славу»...

анием Соллогуба, нежели Пушкина. Наконец блоковская «Снежная маска» и волшебные пастернаковские строки: «Мело, мело по всей земле, во все пределы...»

Возвращение Владимира Александровича на службу в Министерство внутренних дел было удачнее. Он продолжал описывать губернии, собирать статистику, расследовать незаконную вырубку лесов. Исправ-

альманахом» «Зурна», в котором поместил свою пьесу с таким вот оригинальным названием: «Ночь перед свадьбой, или Грузия через тысячу лет». Театр в ту пору очень интересовал писателя, и, пользуясь своим положением при Воронцове, Соллогуб взял на себя организацию в Тифлисе русского театра.

И все же ни эти полезные труды, ни этнографические очерки «закавказских нравов», ни изданные под

его редакцией внушительные «Записки Кавказского отдела Императорского Русского Географического общества» не могли вернуть ему былого расположения читателей и критики. Тон в литературе новой эпохи начали задавать сменившие дворянских либералов революционные демократы-разночинцы, незаслуженно принявшие величать Соллогуба литературным анахронизмом.

На начало злосчастной Крымской войны 1853-56 годов стареющий писатель откликнулся положенной на музыку патриотической одой «Россия перед врагами». Она оканчивалась строками гимна «Боже, Царя храни...» и сопровождалась солдатскими песнями, которые использовались на фронте в качестве листовок.

В 1856 году Владимир Александрович с почетом вернулся в Северную столицу камергером и придворным историографом. Издал пятитомное собрание сочинений, чтобы напомнить публике о себе. Но у читающей публики были теперь другие кумиры, другие идеалы и другие любимые книги, на фоне которых Соллогуб казался устаревшим. Даже его сатирическую пьесу «Чиновник», выигравшую конкурс и поставленную в Александринском театре, ехидно выбрал некий театральный критик. А пятитомник сочувственно принизил Н. Чернышев-

ский, чья рецензия скорее напоминала некролог. Что бы теперь ни публиковал Соллогуб, его упорно называли «писателем, пережившим свою литературную славу».

Подобные нападки собратьев по перу, однако, не влияли на неизменно благожелательный, добродушный и веселый характер графа. Его командировали в Париж для изучения театрального дела, и ведущие французские литераторы, включая А. Дюма, были им буквально очарованы. Соллогуб написал там пьесу на французском языке, поставленную на парижской сцене и имевшую успех. Однако демократическая критика на родине не прекращала над ним глумиться.

Возможно, из-за этого он в начале 60-х годов решил доказать окружающим, что в состоянии решить сложную административную задачу, и, подключившись к затеянной тогда Министерством внутренних дел судебной и тюремной реформе, всерьез взялся за изучение устройства мест заключения, придя к неутешительному выводу об их неэффективности, даже вредности. На общественном посту директора Московского губернского попечительного о тюрьмах комитета он опубликовал несколько брошюр, посвященных российской пенитенциарной системе, и выдвинул свои предложения об ее улучшении.

Одним из главных его предложений был отказ от ссылки осужден-

ных в Сибирь, поскольку ссыльные вредят законопослушному местному населению и экономическому развитию региона. Другим важным предложением Соллогуба явилась система трех видов работ для арестантов: «черного», «серого» и «белого». От первого вида принудительных и бесплатных работ к последнему, поощрительному, с полной оплатой и обучением востребованной на воле профессии, заключенный передвигался, в зависимости от своего поведения, на протяжении всего срока отбытия наказания.

Мало того, в возглавляемом им Московском смирительно-рабочем доме (по сути, экспериментальной тюрьме) этот благородный отпрыск и литературный изобличитель высшего света завел ремесленные артели, открыл школу, библиотеку, разбил подсобный огород, словом, отнесся к заключенным как к людям и занял их полезным делом, отчего они стали меньше совершать побегов. Инициатор проведения Первого тюремного конгресса в Лондоне, Владимир Соллогуб за свою деятельность был удостоен высшего гражданского чина тайного советника.

Казалось, годы не имели власти над этим человеком. Причем последнее десятилетие его жизни вышло весьма бурным. Так, во время русско-турецкой войны 1877-го

года Соллогуба как придворного историографа направили в императорскую штаб-квартиру Действующей армии — документировать происходящее.

На следующий год скончалась супруга писателя, Софья Михайловна. Их брак оказался неудачным, уж слишком разные они были люди. В строгой, придерживавшейся хорошего тона семье Виельгорских Владимир Александрович считался истинным возмутителем спокойствия. Он не пренебрегал светскими обязанностями, слыл изрядным повесой, играл в карты по-крупному и, случалось, по-крупному проигрывался. Жена же его предпочитала уединение, молитву и покой, занималась детьми, которых в семье было девять. Так что супружеская жизнь их со временем разладилась, и они под конец стали жить порознь.

А тут еще, при жизни жены, Владимир Александрович познакомился со свойственницей генерал-губернатора Новороссии и Бессарабии графа Ланжерона. Ее звали Варвара Аркудинская, она была почти на сорок лет моложе Соллогуба, что не помешало ему сразу же после смерти супруги жениться на ней. Эта женитьба на женщине «не его круга», вульгарной и грубой, отдалила от старого писателя друзей и близких, заставив графа большей частью жить вне Петербурга и бывать в столице лишь наездами.

Родовитый литератор и общественный деятель, один из теоретиков черносотенного движения, К. Головин, встретивший Соллогуба в 1880 году в Гамбурге, записал свои впечатления: «Это не был уже тот веселый, брызжущий остроумием Соллогуб, которого я знал прежде. Место первой его жены, настоящего ангела кротости, заняла какая-то авантюристка...».

Сам же Владимир Александрович в «Воспоминаниях» хвалил ум своей второй жены, посмеивался над ухажерами, которые вились вокруг Вари на водах, принимая ее за дочь Соллогуба, и жаловался на сплетни, окружавшие его новый и, по всей вероятности, счастливый брак.

Он уже был очень болен, потому жил то в Крыму, то за границей, где и умер в 1882 году в возрасте 68 лет. Похоронили его на кладбище Донского



монастыря в Москве рядом с братом Львом и матерью.

В разное время Соллогуба-писателя относили «к либералам и консерваторам, к салонным беллетристам и демократической "натуральной школе", к романтикам и реалистам». Столь противоречивые мнения исследователей объясняются литературными и социальными противоречиями менявшейся эпохи, а также амбивалентной, текучей и изменчивой натурой самого автора, гуманиста в аристократическом обличье.

Если допустить, что Владимир Соллогуб и впрямь «пережил свою литературную славу», то нельзя не признать, что его запомнили яркой и светлой личностью, умевшей радостно поддерживать всякий пробивающийся талант и всегда готовой заступиться за страждущих, облегчить в меру сил их участь... □



СЕМЬЯ

Пролог

Он появился в квартире внезапно. Оставив позади взорванную дверь и дымовую шашку, начал медленно пробираться по коридору. Исследовал зал, кухню, ванну и лишь только у входа в спальню, словно кобра перед броском, замер и в прицел автомата стал изучать незнакомое пространство. А как только заметил раненого, опустил оружие, быстро подошел к нему и сел рядом на корточки.

Только теперь Мирон смог рассмотреть гостя. Ничего особенного, обычный «ватник». Камуфляж, бронежилет, балаклава. Лицо все в порезах, потное, грязное.

— Ну что, сволочь, жив еще, или как? — вдруг спросил незнакомец, вздохнул и спокойно снял каску.

— Или как, — зло прохрипел Мирон, сплюнул в сторону и нагло усмехнулся: — Слава Украине, колорада...

Он сидел на полу у окна, словно загнанный зверь, и смотрел на следы своего пребывания. Всюду щепы, выбитые рамы, горы мусора и всевозможного хлама. В последние дни эта чужая квартира в многоэтажке стала его пристанищем. Здесь он не просто жил, а вел свою персональную войну с теми, кого ненавидел и отчасти боялся. А потому и стрелял во все, что казалось опасным — будь то военный с автоматом или ребенок. Ему было без разницы, кого убивать. ...

Мирон опустил глаза, оглядел себя и вдруг застонал. То, что он увидел, его совсем не обрадовало: большая лужа крови под ногами, бронник весь в дырах, повисшая плетью рука.

«Да уж, — подумал про себя каратель, — отвоевался...»

Он вздохнул и переключил внимание на бездыханное тело своего напарника. Дружок с дырой в голове лежал в углу и уже не скулил от боли, как раньше. Успокоилась его тщедушная душа, отправилась наконец-то к праотцам...

Мирон усмехнулся и вновь зло посмотрел на незваного гостя:

— Слышь, кацап. Кончай уже меня...

Глава 1

Они бегали по вскопанному огороду грязные, чумазые, растрепанные, звонко смеялись и бросались друг в друга прошлогодней картошкой — две маленькие девочки и мальчишка-подросток. Влад и его сестренки Кристина и Оля потеряли родителей во время обстрела Горловки, и теперь временно проживали у своего соседа деда Антона, пожилого и одинокого мужчины. Роста он был невысокого, круглолицый, нос картошкой, а взгляд пронзительный, твердый. Зимой и летом ходил в одном и том же: в телогрейке, кепке, в поношенном мужском костюме и калошах. Был нелюдимый, строгий, держался от всех отстраненно, поэтому соседи и не обращались к нему с просьбами, не просили о помощи, не звали на именины и похороны. А еще он очень любил свою престарелую мать, к которой перебрался из Мариуполя лет пятнадцать назад, но она умерла весной прошлого года. Все понимали его горе, но подойти и посочувствовать не решались. Да и какое сочувствие, когда у самих большая беда...

Украинцы без конца обстреливали мирные дома, а потому соседи, кто уцелел, уезжали, куда глаза глядят: кто в Донецк, кто в Луганск, кто в Россию к родственникам. И только дед Антон никуда не бежал. Да и куда бежать? Здесь он родился, здесь ему и умирать...

Выйдя из дома, Антон Андреевич вдруг заметил радостную троицу, крикнул и направился к ребятам:

— Что-то я не понял, и чего вы тут устроили?

— Мы кидаемся бомбами! — гордо ответил Влад, рукавом грязной куртки вытер пот с лица и пустился догонять девочек.

Антон Андреевич вздохнул и тут же вспомнил своих родных взрослых чад: Олесю, Вику, Алексея и Мирона. Где они сейчас?

«Газель», поелозив по чернозему, порычала немного и, наконец, кое-как свернув на обочину, подпрыгивая, поехала прямо по полю.

— Ну и дороги, — вздохнула Виктория, записывая что-то в блокноте. — Долго еще там?

— Минут двадцать, — ответил ей водитель Володя и тут же нажал на газ. — Лишь бы под обстрел, как в прошлый раз, не попасть...

Тогда действительно было все серьезно. Разгрузив в селе пакеты и коробки, волонтеры уже приближались к городу, как вдруг на шоссе метрах в ста позади ребят прилетел «Град», да так, что грузовик, что стоял на обочине, подбросило в воздух, а Володя успел «газель» за остановку загнать. Правда, взрывной волной в машине побило стекла, но все, слава богу, обошлось...

И вот Владимир и Вика снова в дороге, везут в заброшенный поселок сахар, крупу, спички и воду, потому что нужно было людям помогать. А их на линии фронта было еще много, и все они не переставали с нетерпением ждать волонтеров...

— Слушай, мать-то твоя как? Ты говорила, она сейчас в Мариуполе?

— Ну да, — ответила Вика. — Она там вместе с Мироном...

— Это который у вас «азовец»?

— Ага, старший брат...

— И что он?

— Воюет, наверное, гад... — Вика помрачнела, поерзала на сиденье. — Разошлись наши с ним дорожки. А вот маму жаль. Она у меня одна...

— А отец?

— Он с матерью давно развелся, перебрался к себе на родину, правда, нас никогда не бросал, каждый месяц деньги высылал. Кстати, он живет здесь неподалеку, в Горловке.

— Ну, может, навестишь его?

— Да я бы с удовольствием, только адреса не помню, где мне его искать?

— Можно поспрашивать или в администрации узнать...

— Это да, — вздохнула Вика. — Только боюсь, а вдруг он забыл меня. Я же тогда совсем маленькой была...

Девушка задумалась о чем-то, опустила голову. Полненькая, невысокая, свои волосы она всегда завязывала в хвостик, который прятала под бейсболкой. Носила в основном джинсы, футболки, спортивные куртки и, наверное, поэтому популярностью у мужчин не пользовалась. Хотя и была уже матерью-одиночкой, в 18 лет родила сына Степу, а потом гражданский муж ее бросил. Конечно, у нее был Володя, но он только друг, не больше...

— Так что, рванем с тобой в Горловку?

— Рванем, — кивнула Вика и тут увидела долгожданный поселок. — Вроде уже приехали...

Казалось, этот ад не закончится никогда. Нацисты обстреливали Донецк и прилегающие села и города с завидным постоянством. А с тех пор, как у них появились «хаймеры», то и вообще людям жизни не стало. Украинцы будто бы мстили донбассцам, издевались. А потому ракеты прилетали по школам и садикам, по больницам и по электроподстанциям, по рынкам и

жилым многоэтажкам. Но, не смотря на смертельные провокации, горожане держались, понимая, что война, и что победить, несмотря на все тяготы, обязательно надо...

Понимал это и он, обычный парень, в прошлом комиссованный по ранению ополченец, а теперь спасатель. Алексей работал в МЧС, выезжал на тушение пожаров, чинил коммуникации, доставал людей из-под завалов. Все как на фронте, только немного полегче, по крайней мере, ему так казалось. Хотя и не единожды он уже терял товарищей. Нацисты, они ведь народ без морали. К примеру, приедут ребята разбирать завалы, только работу начинают, а тут на тебе новый «Град» или «привет» от американцев...

— Лех, ты че сегодня какой-то неприкаянный? — вдруг спросил Алексея его сослуживец Сашка. — Устал, что ли, или неприятность какая?

— Да у нас у всех одна неприятность... — ответил Алексей и продолжил переодеваться.

Он снял с себя спецовку, комбинезон, каску, затолкал все это в ящик, потом сел на лавку, прислонился спиной к стене и закрыл глаза. Сначала в голове замелькали языки пламени, куски искореженного металла, глыбы бетона, арматура, камни, потом он вспомнил эти глаза. Глаза девушки, что сегодня умерла у него на руках. Сколько ей было? Семнадцать?

Парень дернулся, пришел в себя, снова сел прямо и начал переобуваться. Сейчас бы только до общаги добраться, помыться, поесть — и на диван. Такая вот она, доля холостяцкая...

Но так он жил не всегда. Алексей был давно и счастливо женат, и дочка у него подрастала. Правда, он ее вместе с супругой на время спецоперации в Россию отправил, там с ними сейчас и его племянник Степан. «Только бы нам победить. Только бы не сдаться...» — тяжело вздохнул Леха.

День заканчивался так же, как и начинался — с плохих предчувствий и разочарования. Городская суэта постепенно ушла, по улицам гуляли парочки, те гамбургцы, что не хотели спать, сидели сейчас семьями в ресторанах, клерки спешили к родным очагам. И лишь она была здесь никому не нужна.

Олеся немного постояла на тротуаре и снова потихоньку пошла. Весна всю благоухала, источали ароматы акации и розы в горшках, витрины сияли многообразием, но молодая женщина ничего вокруг себя не замечала. В душе у нее был полный бардак, и плохие мысли в голове одолевали. Ей казалось, что вот и наступил крах всего, о чем она так долго мечтала...

Когда-то девушка считала себя красавицей, а потому, не окончив школы, сбежала из дома. Уехала в Киев, там носилась по всевозможным кастингам, на обложки журналов попасть пыталась, но везде получала отказы. А когда, наконец, успокоилась, устроилась в кафе официанткой.

Вскоре познакомилась с замечательным парнем, влюбилась в него без памяти, не зная того, что Тарасик был сутенером со стажем. Так и началась ее «профессиональная биография». Эскорты, беспорядочные связи, наезды, разборки, пьянки. Наконец она от всего этого устала и рванула с подругой в Германию. Но и здесь пришлось взяться за прежнее ремесло. Правда, тут и клиенты были богаче, и сутенер из местных обаятельный. А остальное — то же самое. Как же это все ее достало!

Правда, в последнее время у Олеси появилась забава: с беженцами из Украины, которые теперь заполонили Гамбург, она ходила на всевозможные митинги и демонстрации, даже иногда в микрофон что-то кричала, типа: «Москаляку на гильяку!» И не из-за того, что ненавидела Россию, нет, она ее совершенно не знала, просто надо же было чем-то заниматься. А Украина со своей «гидностью» и олигархами? Да пошла она...

Ее разбудила сырость подвала, скрип железной кровати и отвратительный запах. Где-то в городе громко ухало, что-то взрывалось. Женщина, пытаясь уснуть, поворочалась с боку на бок и все же решила подняться. Правда, никуда не пошла, а продолжила сидеть, созерцая темноту...

Софья Михайловна Юрченко, несмотря на свои 60, оставалась особой весьма привлекательной. Всегда ходила на каблуках, меняла прически, хорошо одевалась, пользовалась косметикой и духами. Правда, сейчас, находясь в этом склепе под девятиэтажкой, лоска поубавилось, отросла седина, появились пигментные пятна. Здесь она не могла элементарно помыться, почистить зубы, сделать укладку. А все из-за этой русьни поганой. Это они напали на Украину и заставили воевать ее мальчика, в котором Софья Михайловна души не чаяла.

Он был лучшим везде, в детском саду, в школе и даже в армии. Бескомпромиссный и обаятельный. А уж когда Мирон в батальон «Азов» записался, то мать и вообще не могла нарадоваться. Ведь туда только элиту принимали. И не волновало ее, что элита та устраивала погромы и провокации, восхваляла нацистов и всякой мрази присягала, наказывала несогласных и ненависть ко всему русскому взращивала. Софья Михайловна и сама была русской по отцу и по матери, но благодаря сыну тоже возненавидела эту нацию. А вот муж ее ненависти сопротивлялся. Потому, наверное, в один прекрасный момент их некогда крепкий союз и распался. Антон Андреевич никогда не одобрял выбор своего старшенького, а уж когда Мирон сделал наколки со свастикой и чуб начал отращивать, то и вовсе уехал в Горловку к матери. Не принимал, осуждал, устал с отпрыском объясняться. Поняла ли его супруга? Но как же можно понять предателя? Возненавидела она его, и все дальнейшие годы каждый день проклинала. Тем более что у нее

на руках еще дети остались. Правда, за них Софья Михайловна особо не переживала. Дочка Олеся еще до отъезда отца в Киев сбежала, потом сообщила, что работает в каком-то модельном агентстве администратором. В общем, как говорится, устроилась, не пропала. А младшие, двойняшки Вика и Алексей, вообще хлопот не доставляли. Оба рано встали на ноги, переехали жить в Донецк и в Мариуполь больше не приезжали. Да и как было приехать, когда восемь лет их с матерью стена разделяла...

Но Софья Михайловна о том особо не переживала, главное, чтобы с Мироном было все в порядке. А где он сейчас, она не знала.

«Мальчик мой, — печально вздохнула женщина. — Бедный мой мальчик...»

Глава 2

Этот гость вел себя фривольно и нагло, хотя его никто не приглашал. Он поклевал оконную решетку, потом вспорхнул, полетал и, сев на кровать, стал выбирать: то за железную душку усядется, то приземлится на грязный матрац. Наконец он оказался на полу в проходе рядом с Мироном. Тот, не вставая с постели, схватил свой башмак и со всей силы кинул его в воробья. Несчастный взлетел и зачирикал на весь барак.

— Заткнись, гад! — отвернулся заключенный и снова закрыл глаза.

Теперь, когда он отдыхал, ему никто не должен мешать, даже эта мелкая тварь. Тем более, сейчас, когда Мирон не просто медитировал, а думал о своих мертвецах...

Говорят, что покойники не возвращаются, однако это не так, он не только их видел, но и разговаривал с ними, продолжая издеваться и там, на грани тонкого мира и реальности. Теперь его, например, забавляла тетка с длинной косой и в грязном бюстгальтере. Она все время рыдала и рыдала, наверное, потому, что он срезал ей ее патлы вместе со скальпом. А нечего было ему угрожать и говорить, что он мразь, подонок и падаль. В общем, сама виновата...

А иногда Мирона навещал один пленный солдатик. «Азовец» его допрашивал еще в 15-м, а тот все твердил, что ничего не знает, все о матери только говорил. Вот и лежит теперь с распоротым брюхом в море-океане...

Но больше всего Мирон любил разговаривать со школьным учителем — «промокашкой». Щуплый такой, какой-то корявый, все старался вернуть собеседника на путь праведный, спорил, разные истории рассказывал, до тех пор, пока дознаватель не отрезал ему язык скальпелем. А теперь вон постоянно молчит, да слушает внимательно...

Мирон открыл глаза, посмотрел в потолок и заулыбался. Сколько у него было таких «рашистов» продажных, и он никого не щадил, потому что дело свое знает. К тому же был силен, обучен профессионально, а главное, верен своим нацистским идеалам, которые позволяли ему безнаказанно убивать русских...

Конечно, он сейчас здесь, но его же когда-нибудь обменяют? И тогда Мирон всем отомстит, всех покарает...

— Слышь, Мироша, а ты на допросах что рассказываешь? — вдруг спросил его сосед по кровати Марик Куценко, совсем еще молодой харьковчанин.

— Ничего. Хрен им, а не мои показания...

— Значит, не раскалываешься?

— Конечно. Или ты думаешь, если они меня в больничке подлатали, беседы ведут и кормят кашей, я им чистосердечное накатаю? Плохо ты меня знаешь....

— А я сказал, что поваром был на гражданке, ну и в армии... — прошептал Марик.

— Ну, да, — вздохнул Мирон, — вы все сейчас повара да прачки. Ради того, чтобы пожизненное не получить... — и отвернулся к стенке...

Он родился в Советском Союзе в далеком 1955-м, в стране большой и многонациональной. Годы «оттепели» Антон, конечно, не помнил, мал был. А вот времена «застоя» хорошо отпечатались у него в памяти. Да и могло ли быть иначе?

Люди тогда жили все небогато, но дружно и правильно. Вместе отмечали праздники, вместе трудились на предприятиях. И не было между народами разногласий. Все воспитывали детей на примерах отцов и прадедов, уважали старших и помогали слабым.

Антон был тогда совсем еще юным парнем, окончил школу, потом техникум, отслужил в армии, а после устроился работать на шахту. Как-то ему дали путевку в санаторий «Чайка», и именно там, на берегу Азовского моря, он и встретил свое счастье, свою Сонечку, которая работала в доме отдыха администратором. Поженились они практически сразу. Антон устроился на завод наладчиком, жили молодые в Мариуполе вместе с Сониной мамой. Вскоре в семье появился первенец, потом дочка-красавица, а через год грянула «перестройка», будь она не ладна. Союз стал разваливаться. А спустя еще какое-то время они уже оказались в отдельном государстве. Именно тогда и началась вакханалия...

Правда, в первые годы перемены были не заметны, а вот дальше... С легкой руки новой власти постепенно вытеснялось все русское, стиралась

вековая память. И уже украинские хлопцы воевали на Кавказе против бывших братьев. В Киеве проходили факельные шествия в честь фашистской сволочи и бендеровской мрази. Народу насаждалась чуждая идеология, история перевиралась. Несогласные наказывались, многие из них пропали без вести. Некоторые, чтобы спастись, бежали в Россию, а остальные боялись и молчали. И даже когда со стариков ордена в День Победы срывали и оскверняли воинские мемориалы, тоже молчали. Лишь непокорный Донбасс высказал негодование и начал воевать с этой разномастной нечистью. Но ведь он тоже был из Донбасса, а значит, вместе с земляками, и тоже за священную правду...

«Ну, ничего, обязательно справимся...» — вздохнул Антон Андреевич, снял с плиты сковородку с омлетом, поставил ее на стол рядом с чайником, нарезал хлеб и стал ребят дожидаться. Кстати, на днях за ними должны были заехать из администрации и увезти в Донецк, а оттуда в Крым или Адлер, чтобы ребяташки от войны малость отдохнули. Ну а потом определят его подопечных в детский дом в Краснодаре. Временно, конечно, пока тут все не уляжется. Потом он их обязательно заберет, а сейчас нельзя детям здесь оставаться, опасно...

— Деда Антон! Там Владик на mine подорвался! — оторвал его от мыслей детский крик.

Антон Андреевич подошел к окну, увидел бежавших по улице и размахивавших руками девочек и подумал: «Опять в войнушку играют».

Но девочки не унимались:

— Ему ноги, ноги оторвало!!! Аааа!!!

Он стрелой выскочил из дома и, задыхаясь от волнения, выкрикнул:

— Где Владик, что с ним?!

— За кооперативными гаражами!..

Не помня себя, Антон Андреевич, что есть мочи, помчался к гаражам, но, добежав до места, остановился как вкопанный: на земле лежало тело ребенка, вернее, сплошное кровавое месиво, одна нога валялась далеко в стороне. Зрелище было настолько ужасным, что старик опустил голову и заплакал:

— Говорил же я тебе, «лепестки» «укропы» разбросали. А ты не верил мне, не слушался, окаянный. Не уследил я за тобой, не уберег, прости меня, паря...

За окнами мелькали поля, курганы, проплешины леса. Солнце припекало, зеленела трава. И если бы не раскаты орудий на Авдеевском направлении, то могло показаться, что и войны вовсе не было.

Вика вспомнила сегодняшний день, который стал для нее бесконечным. С утра они с Володей навестили на позициях ополченцев, передали им ква-

дрокоптер и бронезилеты, а еще продукты, которые парни просили привезти до этого. На костре кипятили чайник, ели кашу с тушенкой и, конечно, беседовали. Не о трудностях, не о тяжелых боях и потерях, а все больше о мирной жизни, о женах и детях. Шутили, смеялись, хотя прекрасно понимали, что каждый день для них мог стать последним. Потом ополченцы отправились на передовую, где без конца что-то гремело, а волонтеры двинулись к Донецку. По дороге им встретилась колонна с российской техникой, она шла на помощь ополченцам. И как-то сразу стало легче...

И вот уже третий поселок, где ребята раздали продукты питания и вещи. Людей здесь, кстати, из-за постоянных обстрелов, практически не было. Многих убило, некоторые временно перебрались в Россию, а остальные по каким-то причинам уезжать не захотели. Среди них была многодетная семья, старик-инвалид, супружеская пара, да три пожилые женщины. И всех волонтеры знали в лицо, со всеми беседовали, поэтому гуманитарную помощь привозили буквально для каждого человека. Кому детские сапожки, кому крупы, кому лекарства, а кому и больше хлеба, ведь люди здесь буквально бедствовали — без света, воды, отопления. У Вики сердце сжималось от этого. Сколько же она видела таких обездоленных, голодных, больных, которые терпели лишения и, конечно, ждали победы...

«Газель» медленно двигалась по узкой улочке, потом повернула налево. Вика начала рассматривать окрестности.

Станица утопала в зелени, но выглядела все равно плачевно. Везде мусор, разбитые снарядами дома, дыры в заборах, сады в запустении. Внимание Виктории привлекли одинокие качели, наверное, их чей-то заботливый отец для своих ребятишек сделал. Где он сейчас? И где его дети?

— Слушай, Вов, а ты почему не женишься? — неожиданно спросила Вика у напарника.

— Да не на ком... — пожал плечами парень, а потом вдруг признался: — Да я уже был женат, до первого ополчения. А когда в 16-м из госпиталя вернулся, ее уже не было... Ждать меня не захотела. Уехала... Наверное, не любила...

— Знаешь, а меня тоже муж бросил, — помрачнев, заговорила Вика. — Я когда забеременела, он вдруг собрал свои вещи и рванул на Майдан. Сказал, что без него там никак, и что жить в нищете надоело. Ну, еще рассказывал про европейский выбор, про то, что протестующим платят деньги. И если бы не брат Леша, — не знаю, что бы я одна с ребенком делала?

— Зато у тебя теперь есть защитник Степан... — улыбнулся Володя.

— Это да, — засмеялась Виктория. — Только вот защитник еще мелковат...

Наконец «газель» выехала из села и покатила по ухабистой дороге, объезжая ямы и вмятины от гусеничной техники. До дома ребятам оставался

где-то час, как вдруг позади что-то засвистело и рвануло так, что машину подбросило, развернуло, и она загорелась. Вика от удара кое-как пришла в себя, болело все — и тело, и голова. А Володя, открывая дверь машины, крикнул:

— Бегом! Бак пробило! Надо быстрее уходить!

Он помог девушке выбраться из кабины, и они сразу побежали по полю. Залегли в какой-то овраг и стали ждать, потому что это было только начало обстрела. Снаряды беспорядочно ложились на деревню, дома разлетались в щепки и столбы дыма потянулись к небу.

— Зачем «укропы» это делают?! — вдруг в запале выкрикнула Вика и еще сильнее вжалась в землю. — Там же нет военных, там же дети!

— Развлекаются, наверное, — пожал плечами Володя. — Думаю, людей запугать хотят...

И тут очередной «Град» разнес местную ферму, что находилась от ребят примерно в пятидесяти метрах. На головы несчастных посыпались песок, камни, щебень. Володя закрыл собой Викторию, чтобы ее не задело, и так и лежал, пока все, наконец, не стихло. Потом выбрался из-под завала и взглянул на девушку:

— Ну, что, Викуль, жива?

Она открыла глаза, пошевелилась, покашляла, молча села и посмотрела на своего спасителя. Вся такая грязная, потерянная...

— Кажется, да...

— Вот и хорошо, — вздохнул Володя. — Сейчас немного успокоишься, и поедем домой. Жаль, что добираться нам с тобой теперь не на чем...

— Это ничего, — улыбнулась Вика. — На попутках даже веселее...

Вечер был жарким, да и ночь прохлады не обещала. Лето стремительно приближалось, обещая много солнечных дней и незабываемых впечатлений. Однако ни зелень, ни первая радуга Донецк не радовали. Здесь не слышался детский смех, в парках не гуляли мамочки с колясками, не прохаживались по проспектам влюбленные пары. Не было толкотни, суеты, очередей. Здесь все словно бы опустело и замерло...

Они встретились сегодня случайно, когда Алексей возвращался с работы домой. В маршрутку втиснулся широкоплечий светловолосый парень с вещмешком, в форме. Он сел рядом, взглянул на Алексея и вдруг улыбнулся:

— Слышь, братан, мы раньше с тобой не пересекались?

— Может быть, кто знает? — пожал плечами Леша. — Ты где воевал?

— Под Иловайском...

— И я...

— То-то я гляжу — старый знакомый! Это же надо! Ты ж Леха-«Гитара»!

— Ну да...

— А я — Димон-«Летчик», неужто не признал?

— Прости, брат. У меня провалы в памяти, контузия была...

— Понятно, — многозначительно кивнул солдат. — А я до конца жизни не забуду, как ты меня тогда в плен брал. Подумал, что диверсант. Пока разобрались... Ну что, где ты сейчас?

— В МЧС...

— А я снова добровольцем записался. Вот домой на пару дней приезжал к матери. А теперь обратно...

— Ну и как там?

— Да вроде все нормально. Люди нас встречают, плачут. Натерпелись они от этих нациков. — Димка ненадолго замолчал, потом, вздохнув, продолжил: — А вот воевать тяжелее стало. Эти «укропы» поганые так окапались, что с 15-м даже нечего сравнивать. Да еще штуки у них там появились натовские, связь. А еще заходят, скоты, в города, из танков по жилым домам шмаляют, вроде как это мы там террор устраиваем. Да чего я тебе рассказываю, сам все знаешь...

— Это да... — вздохнул Алексей.

Однако не успел он спросить еще о чем-то, как вдруг раздался взрыв, и маршрутка остановилась. Леха глянул в окно. Из девятиэтажки на соседней улице вырывались языки пламени, валил черный дым, и зияла дыра на уровне седьмого этажа.

Парни, не сговариваясь, выскочили из маршрутки и побежали в сторону дома. Навстречу им под вой сирены уже спешили растерянные горожане, многие искали укрытие. Вскоре раздался второй хлопок, но уже где-то в Пролетарском районе, однако друзей это не останавливало, они были уже в злополучном подъезде и мчались по лестнице вверх. Навстречу им спускались испуганные женщины, визжавшие дети, еле ковылявшие старики. А вот, наконец, и место попадания, однако пройти туда было нереально: между шестым и седьмым этажами пролета как не бывало. Дым кругом, горы бетона, арматуры, разного хлама. А еще выше в панике металась люда, застрявшие наверху из-за обрушения.

— Простыни, простыни вяжите! — крикнул им Леха. — Сюда их давайте!

Через пару минут к нему опустилась вереница связанных пододеяльников, он дернул их, стал карабкаться наверх, и вскоре уже стоял рядом с несчастными. Сначала спустил маленькую девочку, следом ее маму, потом и остальных. Димка внизу принимал людей и отправлял их к выходу. Наконец на лестничной площадке никого не осталось, и Алексей, кашляя

и задыхаясь от едкой гари, спрыгнул вниз. Языки пламени уже давно облизывали подъезд, на стенах начала лопаться краска. Он посмотрел на Димку:

— Там больше нет живых. Без вариантов. Буду своих ребят дожидаться...

— Хорошо, — кивнул Димон, и парни выбрались на улицу. Собравшиеся у подъезда люди были испуганы, подавлены, кто-то стонал, кто-то, надышавшись угарным газом, кашлял, одна молодая женщина рыдала и говорила, что там, в квартире, у нее остались отец и мама, другие ей подвывали, проклиная киевские власти...

А в это время спасатели уже выдвигали лестницу, разворачивали шланги...

— Ну, все, я пошел, ехать надо... — вдруг сказал Димка и протянул Лехе руку: — Давай, брат, держись...

— Давай, — ответил Алексей, и они обнялись — Ты уж отомсти там за всех нас. Ну, в общем, сам все знаешь...

— Обязательно. — улыбнулся Димка. — Даже не сомневайся...

Район Санкт-Паули со своими граффити, речными причалами и потрепанными временем зданиями разительно отличался от остального Гамбурга. Он был прибежищем для многочисленных бездомных, нелегальных мигрантов, чернокожих дилеров, сутенеров и прочих маргиналов. А еще здесь легко можно было встретить застрявших в 70-х хиппи и рокеров с цепями, ковбоев и транссексуалов, индусов и, конечно же, китайцев.

Жила здесь и Олеся. Вместе с подругой она снимала квартиру в убогой многоэтажке и там же принимала клиентов — заезжих моряков, системных наркоманов, туристов, арабов, гастарбайтеров, разных извращенцев и неадекватов. Благодаря сутенеру были у нее и постоянные связи, но, в основном, мужчин она искала самостоятельно, часами ошиваясь в барах, в клубах, на улицах и на вокзалах.

В общем, жизнь у Олеси была еще та! В вечном угаре она частенько нарывалась на неприятности, много скандалила, и не только с клиентами, которые удары на ней отрабатывали, но и с соседями, обычными прохожими, продавцами магазинов и хозяевами баров. Потому и привязалось к ней обидное прозвище «Schlampe», что означало «шалава». А она и не обижалась, чего на правду обижаться?

Но иногда Олеся приходила в себя. Примерно раз в неделю устраивала себе выходной: скидывала вызывающие наряды, надевала скромное платье и отправлялась гулять по городу туда, где ее никто не знал. Там она в каком-нибудь кафе покупала пиццу, заказывала кофе и долго сидела, вспоминая детство, отца и бабушку, которая любила Лесю больше самой себя. Старушка опекала внучку, баловала, учила читать и писать, провожала в школу,

носки шерстные вязала, сладкие пироги ей стряпала. А еще о многом рассказывала. Как пережила когда-то подростком в Мариуполе оккупацию, как ненавидела фашистов и как ждала победу. А потому часто водила Лесю к Вечному огню и, стоя там, горько плакала. Все это Олеся помнила, как и то, как умерла бабушка. Она крепко поругалась с дочерью, Олесиной мамой, и ушла из дома. Обнаружили старушку мертвой на лавочке, куда она присела и больше уже не встала. Так и осталась девочка одна. Конечно, у нее были сестра и братья, но Мирон уже давно из дома уехал, а двойняшки были еще маленькие. Один лишь отец понимал дочь, близко к сердцу принимал все ее тревоги и переживания. Как бы ей хотелось сейчас прижаться к его плечу, но, видно, уже не судьба...

Леся после этих воспоминаний тяжело вздыхала, брала себе бутылку коньяка и вновь возвращалась в свою убогую квартирку. Так и неслась ее жизнь под откос, все быстрее день ото дня...

Кстати, сегодня у Олеси тоже был уик-энд, но в последний момент она изменила планы: напиться всегда успеет, а вот разнообразить досуг ей вряд ли удастся. Поэтому молодая женщина решила провести этот вечер вместе с земляками.

На митинге в центре города, который устроили разгоряченные украинцы, было много местных зевак и людей с фото- и видеокамерами. Репортеры то и дело брали у беженцев интервью, а те, в свою очередь, тряся плакатами и желто-блакитными флагами, что-то орали. Наконец, молодежь разлеглась на асфальте, и парень с баллончиком в руках начал всех обливать чем-то красным. Глядя на этот маскарад, Олеся решила присоединиться к флешмобу по-украински. Она неожиданно сняла с себя футболку и, встав голой грудью прямо на камеру, истошно заорала:

— Нет войне! Долой оккупантов!

Тут же вокруг нее защелкали фотоаппараты, засверкали вспышки. По площади понеслись восторженные крики на английском, французском, испанском. И это была ее минута славы. Парень с баллончиком тут же оказался рядом и стал поливать ее обнаженное тело, лицо и волосы то ли кетчупом, то ли томатным соком. А она так и продолжала неподвижно стоять — Мадонна окровавленная, не иначе...

Солнце теперь поднималось рано, освещая израненный город своими лучами, словно хотело порадовать его, разукрасить. Однако ничего не получалось. Руины оставались руинами, а свежие захоронения во дворах домов и в многочисленных парках могилами с наспех воткнутыми табличками и крестами.

Но так было раньше. А теперь, как только отгремели последние канонады, Мариуполь постепенно начал преображаться. Люди вышли из подвалов,

взяли метла и лопаты. Зашумела строительная техника, экскаваторы начали убирать завалы. Все, как когда-то в 1943-м, после фашистской оккупации.

А вот сейчас оккупантами были российские военные и новые власти. Конечно, они старались облегчить мариупольцам существование. Подключали в квартирах воду, газ, нуждающимся предоставляли временное жилье, ремонтировали разрушенные дома, раздавали продукты питания, пособия и пенсии выплачивали. Тем, кто хотел из города уехать, организовывали эвакуацию. Но она-то знала, что все, не сегодня-завтра, изменится — вернется ее сынок, прогонит этих наглых самозванцев, и с каждым из них поквитается. А потому бежать Софья Михайловна никуда не собиралась. Жила в уцелевшей квартире, как и раньше, пекла себе круассаны, читала Ремарка, по выходным ходила гулять в парк, не замечая вокруг ни горя людского, ни страданий...

Сегодня, например, когда она сидела у подъезда на лавочке, во дворе ее многоэтажки раскапывали захоронения, оставшиеся после боев. Рядом толпились соседи, женщины плакали, и Софья Михайловна решила тоже взглянуть на покойников. Она подошла в тот момент, когда военные достали из земли молодого мужчину и маленькую девочку. Зрелище было ужасным, тела начали уже разлагаться, и по воздуху поплыл тошнотворный запах. Софья Михайловна прикрыла нос рукой в кружевной перчатке и посмотрела на солдата, стоявшего с лопатой:

— Ну что, любишь на плоды своих деяний?

Парень поежился, опустил глаза, но ничего не ответил.

— Как ты сказала?! — вдруг повернулась к Софье Михайловне немолодая женщина, минуту назад громко рыдавшая. Звали ее Татьяна, и именно она здесь родных потеряла. — Ты кого убийцами назвала? Тех, кто нас защищал? Ах, ты, поскуда продажная! А не твой ли «азовец» Мироша в спины людям стрелял? А ну, отвечай!

Софья Михайловна начала пятиться, но соседи, стоявшие рядом, и не собирались ее защищать.

— Он не такой. Он с хлопцами Мариуполь спасал... — дрожащим голосом проговорила она.

— От кого? От нас? И поэтому они людей из квартир выгоняли и в подвалах держали?! А еще лупили по домам? Почему не объявили эвакуацию?! За спинами нашими хотели спрятаться?! А ну, иди сюда! — Татьяна вдруг схватила Софью Михайловну за грудки и проволокла и к захоронению: — На, смотри, это внучка моя, Анечка, а это мой племянник Николай. Что, нравится, гадина?! Это твой сыночек их убил, значит, и ты виновата! И чтобы не смела трогать русских! Понятно?! Мы сами все русские и больше не дадим над собой издеваться! А вернутся «азовцы», каждый из нас у них на пути встанет! Пошла отсюда, гадина!

Софья Михайловна резко повернулась, молча направилась к подъезду, а в голове тем временем билась мысль: «Это мы еще посмотрим, чья возьмет, проклятые коллаборанты...»

Глава 3

Время тянулось медленно, да и дни разнообразием не отличались. А ведь он так скучно никогда и не жил раньше. Вечно в движении, вечно под кайфом вседозволенности и нахальства, может быть, поэтому его сейчас и ломало. Теперь Мирон ненавидел не только своих врагов, но и бывших соратников, за то, что распускали нюни и пощады от русских ждали. А уж когда «хаймерс» разнес, к чертовой матери, половину барака, то и вообще от морального духа у «азовцев» ничего не осталось. Выжившие искренне верили, что это киевская власть их уничтожает за то, что сдались в плен и лишнего рассказали.

Один только Мирон не верил глупым догадкам и все еще ждал, что его вот-вот обменяют. Но время шло, ничего не происходило, и от этого даже такому, как он, становилось страшно. И лишь шальная мысль о побеге его успокаивала. Вот завтра все и случится. Завтра...

А сегодня у него был юбилей, о котором он и сам вспомнил случайно. Сразу нахлынули воспоминания о детстве, о матери. Захотелось вернуться домой, в свою тихую гавань, правда, теперь путь туда был ему заказан. «Ну, ничего, 41-й свой день рождения буду отмечать, как и раньше, с фейерверками, с телками и друзьями» А сейчас «азовец» довольствовался малым — этой кроватью, да приходившими к нему в снах мертвецами.

Сегодня, например, к карателю снова явился тот кареглазый пацан, которого он застрелил в каком-то подъезде. А нечего было под ногами мешаться! И все же что-то скоблило в груди у вояки, щипало. Мирон схватился за сердце и понял, что воздуха ему не хватает. Он, задыхаясь, свалился с кровати на пол. Все-таки забирает его этот гаденыш кареглазый. А он, Мирон, так и не успел покаяться...

Снаряд разорвался прямо в траншее, там, где военные окопались, и загрохотало все вокруг, заухало, задрожало. Ракеты начали подлетать стаями, и вскоре линия обороны превратилась в стену из земли, песка и огненного вала. «Только бы ребята держались. Только бы держались...»

Он сидел в дальнем окопе по левому флангу и переживал за тех, кто находился сейчас на переднем крае. Такие же, как он, дончане, правда, намного моложе и опытнее многократно. А сам Антон Андреевич только и знал, что держать под контролем этот участок дороги, да смотреть, чтобы не просочились нацики.

Как мужчина попал на фронт, и рассказывать не надо. После гибели Владика он больше не смог жить, как раньше, собрался и явился в военкомат. Его, конечно, начали отговаривать, мол, возраст, там тяжело бывает. Но все напрасно. Если уж мужчина себе слово дал с детоубийцами рассчитаться, так и переубеждать его даже не стоило...

И вот он здесь вместе с земляками и русскими братьями сражается с нацистской мразью, которая убивает мирных людей на Донбассе, а значит, призвать ее к ответу обязательно надо. И если он вдруг не доживет до победы, то и не страшно. Главное, чтобы нечисти этой на земле не осталось...

— Ну что, вроде, отстрелялись? — услышал Антон Андреевич голос однополчанина.

Боец «Калмык» был парнем отчаянным. Лет тридцати с небольшим, крепкий, подтянутый. Правда, воевал без левой руки, но это его ничуть не смущало.

— Да, кажется, успокоились, — облегченно вздохнул пожилой вояка и тихо добавил: — Только бы наши ребята не оплошали...

— Там парни опытные, сделают все, как надо. Сейчас отобьются, высоту возьмут, а уж потом и мы подтянемся...

«Калмык» отправился по окопу дальше, а Антон Андреевич, внимательно поглядев и не заметив никого в лесопосадке, стал наблюдать за тем, как квадрокоптер взлетает в небо.

«Надо же, — подумал он про себя, — как изменилось все. И армия другая, и воюет иначе...» Не то, что в 1976-м, когда он проходил срочную службу в Молдавии. Не было тогда ни современной техники, ни компьютеризации. Зато там были все за одного — и русские, и таджики, и казахи, и украинцы. И никто в тот момент предположить не мог, что кто-то из них окажется по разные стороны баррикады. Ну, ничего, время все исправит...

Антон Андреевич еще раз взглянул на дрон, но тот словно испарился за облаками. И в этот же момент снова загромыхало. Заработала артиллерия, расположенная рядом. Это ополченцы нацистам и натовцам привет отправляли.

— Вот и хорошо. Значит, все в порядке. Значит, еще поживем...

Этот домик, похожий на мазанку, ютился между сараем и кирпичными развалинами, и особо ничем от прочих строений не отличался, разве что калиткой, увитой плющом, да небольшим садом.

Во дворе стояла лавочка, рядом собачья будка, которая сейчас пустовала, чуть поодаль возвышался бак с дождевой водой, а возле него лежала хозяйская утварь: вилы, тяпки, лопаты. Сам же дом с облупившейся штукатуркой производил впечатление далеко не радужное. Стены были целы,

однако, все в дырах от разорвавшегося неподалеку снаряда. Его прилет был заметен невооруженным глазом. Глубокая воронка в огороде разделяла теперь туалет и баню.

Вика потопталась возле нее и, минуя теплицу и пустые грядки, приблизилась к яблоне. Антоновка давно созрела и уже опадала. Девушка села на перевернутое ведро, что валялось рядом, посмотрела на дерево, и представила отца, который ее когда-то оставил. По какой причине это произошло, она не знала, но догадывалась. Все дело в характере мамы. Мало кто вытерпит ее напор и неутолимую жадность. А потому, наверное, он и сбежал сюда, тем более что и встречаться с детьми она ему не давала.

А Вика, будучи ребенком, по отцу очень скучала. Часто разглядывала старые фотографии, вспоминала, как он водил их с братом в зоопарк и на детские праздники, покупал игрушки, книжки читал. Давно это было, а словно вчера...

Она вздохнула, встала с ведра, подошла к забору и сквозь щель выбралась в проулок, где навстречу ей уже хромал взволнованный напарник.

— Да, твой отец здесь живет, — сообщил Володя, запыхавшись. — Только соседка сказала, что сейчас нет никого дома, он в ополчении с мая...

— Вот и повидались, — расстроено прошептала Вика. — Здравствуй, папа...

— Да ты не переживай, встретитесь еще обязательно...

— Может быть, — пожалала она плечами. — Если, конечно, живы останемся. Но шансов мало...

— Что, значит, мало? — не понял Володя и даже кашлянул.

— Вов, ему 68-й год, ну какой из него вояка?

— Это да. Но все равно надеяться надо. Пойдем, а то уже темнеть начинает...

И они направились к стоявшей напротив дома «буханке».

— Все будет хорошо. Ты только не отчаивайся...

Свет до того был ярким, что, казалось, поглотил все вокруг без остатка, даже лицо этой милой девушки, что сидела сейчас рядом. А она что-то рассказывала, не умолкая. Но Алексей не слышал ее, улавливал лишь запах пряных духов. Такие он когда-то дарил своей жене Маше. Как же это было давно...

А сейчас? Что сейчас? Где он?

— Миленький, не умирай, пожалуйста!

И все же что этой незнакомке от него надо?

Парень закрыл глаза и словно бы растворился в воспоминаниях...

Сначала увидел дочь в тот момент, когда она с куклой играла. Потом малышка исчезла, и появилась «малая», так он часто называл свою се-

стру. Викуля с ним беседовала и смеялась. А потом? Кажется, это было недавно...

Он ночью вместе с ребятами приехал на место прилета «Града». Снаряд попал в пятиэтажку и разорвал газовую трубу. Один подъезд обрушился до третьего этажа, другой охватило пламя. И пока не прибыла газовая служба, туда входить было не просто нельзя, а смертельно опасно. Но возле дома в панике металась молодая женщина и кричала, что в горящем подъезде у нее сын остался, а ее внутрь не пускают. И тогда Алексей решил, что сам отправится на поиски парнишки. Первый этаж проскочил удачно, до второго на ощупь пробирался, на третьем уже сквозь пламя заскочил в крайнюю квартиру и лишь по детскому плачу в дальней комнате обнаружил мальчика лет четырех.

Алексей схватил одеяло, открыл окно и, скинув его людям, ждавшим его возвращения, крикнул:

— Разворачивайте!

Потом поднял малыша на руки и, как только покрывало раскрылось, аккуратно сбросил на него парня. Ребенок совершил мягкую посадку и вскоре оказался в объятиях рыдающей матери.

Дело было сделано, теперь пришло время и ему обратно выдвигаться, однако что-то помешало. Наверное, новый прилет «Града»?

Алексей открыл глаза от осознания того, что задыхается. Рядом с ним все так же сидела мать спасенного мальчика, вокруг бегали люди в белых халатах. И он вдруг понял, что умирает. Было ли Лехе страшно, теперь никто не узнает...

Машина, громко посигналив, осветила улицу фарами и, немного постояв на обочине, поехала дальше. Олеся, наконец, очнулась, проводила автомобиль взглядом и с трудом поняла, что лежит на асфальте. Нет, «тойота» была здесь совсем ни при чем, это она сама тут вчера в беспамятстве упала, да так несколько часов и лежала. Но уже начинало светать, и нужно было как-то подниматься. Олеся сделала над собой усилие и, преодолевая тошноту и слабость, отползла к бетонной ограде. Села, прислонилась спиной к холодному камню, осмотрела себя. Джинсы, кроссовки и черная куртка были испачканы. Но внешний вид Лесю волновал мало, главным было ее душевное состояние...

Она достала из кармана пачку сигарет, чиркнула зажигалкой и жадно закурила. «Вот теперь все нормально...» Выпустив струю дыма, словно в дреме, почесалась. Нет, зуд у нее был не из-за грязи, а от порции некачественного героина, который она вколола себе вчера вместе с Гарри.

Это был ее давний клиент, с которым молодая женщина баловалась наркотиками, и встречи с ним становились постоянными. Только так Олеся могла теперь расслабиться и не думать о навалившихся неприятностях.

А проблем у нее было более чем достаточно. Лесю выгоняли из квартиры, которую она перестала оплачивать, в полиции на эмигрантку лежало заявление от хозяина супермаркета, где она совершила кражу. А теперь еще вот это...

Олеся опустила глаза и посмотрела на свой округлившийся животик под майкой. Как такое могло с ней случиться? Как? Наверное, в вечном угаре она перестала принимать противозачаточные, и вот результат... Оставить ребенка было нереально, ведь она не сможет его воспитать. Вдобавок младенец в последние дни не давал о себе знать, перестал пинаться...

Олесю затрясло, на лбу появилась испарина.

«Надо поискать Гарри...»

Она с трудом поднялась на ноги и, покачиваясь, пошла по тротуару, сама не понимая, куда идет. Навстречу ей спешили равнодушные горожане, некоторые одаривали ее презрительным взглядом. Но Олеся все брела и брела туда, где не будет уже ничего кроме надвигающегося краха...

Вереница машин, потрепанных и блестящих, грузовых и малолитражных, никак не заканчивалась. Люди сидели в автомобилях, стояли рядом, кто-то неспешно ходил по шоссе в ожидании, некоторые сломя голову куда-то бежали. Вещи, ковры, коробки, коляски, дети, молодые мужчины, женщины, пожилые пары будто перемешались и заняли все пространство. Всего было много, а дороги — мало.

Она ехала в противоположную сторону по полосе, которая практически пустовала, и наблюдала за происходящим. Безумие, не иначе! Куда они все направляются? Куда?! Софья Михайловна ничего не понимала.

— Все правильно, — вдруг вздохнул водитель «Жигулей», которого она наняла, чтобы перебраться на другую сторону. — Домой возвращаются...

— Их дом — Украина, а там, — показала пассажирка пальцем назад, — «рашисты» и оккупанты...

— Тю-ю-ю, — улыбнулся водитель и погладил седые усы, — может, это для вас Украина — ридна мати, а для них — она злюща мачуха...

— Ну, знаете ли, — фыркнула Софья Михайловна и перестала с ним общаться.

Она посмотрела на невспаханное поле — в траве повсюду валялся мусор, оставленный беглецами, и ей стало страшно. Сколько же вокруг предателей! Теперь они окружали ее везде — и дома, в родном Мариуполе, и здесь. А может быть, она их раньше просто не замечала? Жили себе

тихо, всего боялись, а теперь, на тебе, крылья расправили. Нет, это было выше ее понимания...

— Дамочка, я вас только до пункта пропуска доставлю, а там уж сами...

— Хорошо, — с недовольным видом кивнула Софья Михайловна и поправила свою модную шляпку.

Но водитель не унимался.

— А вы куда направляетесь-то?

— В Киев еду, к подруге давней...

— Понятно. Значит, родные места покидаете?

— А вы что, предлагаете мне сидеть и смотреть на это безобразие?

Ну уж, нет. Буду там ждать своего мальчика...

— Я так понял, сын у вас?

— Да, старший. Он сейчас воюет...

— А где?

— Не знаю. Может, под Донецком, а может, и в Харькове...

— И в каких войсках?

— В батальоне «Азов». Такой, надеюсь, вы знаете?

— А как же, — кашлянул мужчина, — кто ж этих головорезов не знает?

И тут Софья Михайловна впала в ярость.

— Да как вы смеете! Сейчас же остановите машину!

— Да пожалуйста... — Водитель свернул на обочину и плавно затормозил. — С вещами вам помочь, или сами справитесь?

— Сама, — бросила Софья Михайловна и злорадно добавила: — На коленях приползете проситься обратно. Но пощады не ждите. Понятно?!

— Ясно. Чего уж тут не понять, — вздохнул мужчина. — А я все думал, как же выглядит фашистская мать? Ну вот и довелось повидаться...

— Счастливо оставаться, — фыркнула Софья Михайловна, вытащила с заднего сиденья свой чемодан, хлопнула дверью и пошла по дороге, вся такая гордая, одинокая и бесстрашная, не испытывавшая ни потерь, ни настоящего горя. Хотя все это в скором времени ее ожидало. Но она пока об этом не знала...

Эпилог

«Буханка» ехала по дороге, покачиваясь, то и дело рычала, на кочках притормаживала, а потом снова набирала скорость. Медленнее здесь было нельзя, трасса простреливалась украинцами и представляла серьезную опасность...

Вика еще крепче прижала к себе корзину с грибами, чтобы те не рассыпались, она их собирала для ребят-ополченцев, потому что те захотели

«груздянки». Она смотрела в окно и вспоминала о том, как схоронила Лешу на Донецком кладбище, как долго и горько плакала и как сообщила об утрате жене Алексея Маше.

В общем, тяжело было Вике, ведь она потеряла половину себя, свою кровиночку, свою опору под ногами. И если бы не Володя рядом, то она бы просто сошла с ума.

А парень ее поддерживал, помогал с похоронами и даже отвлечь пытался. А однажды предложил Вике выйти за него замуж. Так прямо и сказал: «Выходи, где ты еще найдешь такого хромоногого красавца?» И девушка впервые за последнее время рассмеялась...

Вот уже две недели, как они расписались. Виктория украдкой посмотрела на мужа, тот поймал ее взгляд и широко улыбнулся:

— Ну что, королева моя, подъезжаем?

— Подъезжаем, — кивнула Вика и снова крепко прижала к себе корзину.

Поселок, к которому они приближались, встречал их непролазной грязью, руинами и уцелевшими домами. Здесь в «желтой зоне», как ополченцы называли это место, солдаты отдыхали, приводили себя в порядок и просто отсыпались. А волонтеры подвозили им сюда самое необходимое: одежду, снаряжение и продукты питания. Вот и сегодня прикатили не с пустыми руками...

— Все, добрались, выгружаемся... — затормозил Володя у одноэтажного кирпичного здания бывшей поселковой администрации, где теперь в комнатах стояли не шкафы с папками, а железные кровати. И Вика начала собираться. Под мышку прихватила бумажный сверток, в другую руку взяла корзину с грибами и стала выбираться из «буханки». К ней уже спешили знакомые ребята, здоровались, улыбались, «Победой» своей называли, ведь и имя у нее было «правильное» — Виктория. Она раздала подарки и решила еще раз забраться в машину, чтобы проверить, не осталось ли там что-нибудь, как вдруг почувствовала на себе чей-то пристальный взгляд и резко обернулась. Неподалеку стоял пожилой мужчина в камуфляже и не сводил с растерянной девушки глаз. И тут ее словно обожгло с головы до пяток, потому что она сразу его узнала.

— Папа! — закричала Вика так громко, что все, кто суетился рядом, замерли. — Папа! Ты живой! Папа!!! □



Павел Сафонов

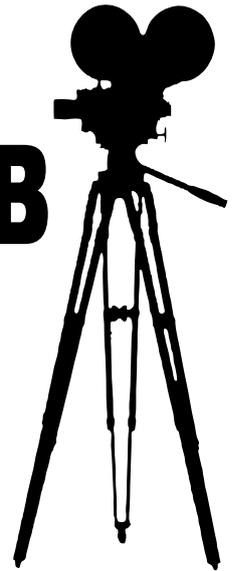

«Режиссер — это такая профессия, которой научить нельзя»

Фото из личного архива

Режиссер Павел Сафонов родился в 1972 году, а в 1994 году окончил Театральное училище им. Б.В. Щукина, курс В.В. Иванова. Сразу же был принят в труппу Театра им. Евг. Вахтангова актером, а с 2003 года начал работать как режиссер-постановщик (окончил еще и магистратуру Школы-студии МХАТ).

В родном Вахтанговском театре он поставил «Чайку», «Калигулу» и «Глубокое синее море». В «Доме Мейерхольда» шла его «Ивонна, принцесса Бургундская», в РАМТе — «Приглашение на казнь», в театре Моссовета — «Долгое путешествие в ночь». Он поставил также два спектакля в петербургском Театре комедии им. Н.Акимова. Культурный центр на Малой Бронной обязан мастеру спектаклями «Тартюф», «Сирано де Бержерак» и «Горе от ума», Театр сатиры — «Собакой на сене», «Платоновым» и «Двенадцатой ночью», а «Ленком» — «Снами господина де Мольера...» Он поставил и оперу «Сказ о Борисе и Глебе», а в декабре в театре им. Евг. Вахтангова состоялась премьера «Самоубийцы» по Н. Эрдману.

— Павел Валентинович, вы выбрали для постановки с выпускным курсом Анны Дубровской «Дуэль» А.П.Чехова. Почему?

— Чехову всегда интересны люди в каком-то пограничном состоянии. С одной стороны, ты на них смотришь с чеховской иронией, а с другой — они переживают кульминаци-

онные, пограничные моменты своей жизни. Мне показалось, что здесь интересно увидеть, как человек, потерявший ниточки к тому, чтобы ему продолжать жизнь и находить в ней какой-то смысл, обретает силы начать жить заново. Думаю, что это всегда актуально, и совпало с сегодняшними ощущениями. Неожиданно

для меня прозвучала здесь сложная и неоднозначная религиозная тема. Чехов далек от морализаторства, и эта тема если и присутствует, то спрятана у него глубоко внутри, в образах и монологах. Мы немного перемонтировали в спектакле чеховский текст: разговор дьякона с фон Кореном в повести про-

акцент, у него в конце мы видим опустошение обоих героев, и Олег Даль (Лаевский) — это совсем не победитель.

— Я делал «Утиную охоту» со своим однокурсником Володей Епифанцевым, а в фильме «Отпуск в сентябре» Виталия Мельникова главную роль Зилова тоже играл Олег Даль.



исходит до дуэли, а мы его перенесли, и они говорят уже после дуэли. Это отчасти полемический спор, что интересно в жизни — разрушать или созидать, ненавидеть или любить.

— У Иосифа Хейфица в фильме «Плохой хороший человек» в финале сделан совсем другой

Вот такая переключка с его ролями у меня получилась.

Конечно, время диктует свои акценты. Наверное, они были в чем-то правы по-своему. Мне не хочется, да и не стоит комментировать их подход, они прожили так, как они считали возможным и нужным. Мы стараемся дать свой сегодняшний

ответ на те вопросы, которые стоят перед нами. Для меня Лаевский обретает какой-то новый смысл жизни. Он не сдается и не погибает. И мне кажется, это правильно. Нельзя назвать это позитивом, но надежда все же есть (мне кажется, она и у Чехова есть в этой повести). Приходится и даже нужно проходить через какие-то жизненные



испытания, чтобы дальше куда-то двигаться.

— А мне показалось, когда я перечитывала «Дуэль» после вашего спектакля, что там много колониального. Как и у Лермонтова, но спустя почти

век — такая российская имперскость.

— Не знаю, мне кажется, наоборот, Чехов дает этому трактирщику Кербалаю сказать такие вещи, что он оказывается даже умнее всех этих светских людей. Он не мудрствует, а говорит, что все мы под одним Богом ходим.

— У Чехова в этой повести (он писал эту вещь не для сцены, а для того, чтобы ее читали глазами) велика роль природы. В кинематографе режиссеру проще показать это превосходство природы — в фильмах прекрасные пейзажи, море, свободная стихия. А для вас это была довольно сложная задача. Но вы отлично справились с ней посредством звуков моря, музыки, света.

— Когда ты работаешь с прозой, какие-то буквальные вещи из текста всегда интересно решить условно-фантазийно. И это не только природа. То, что передано в повести через внутренние монологи героев или через описания, в театре надо решить пластически, где-то с музыкой, где-то со звуками. Словом, придумать нечто, чтобы воображение зрителя дорисовало всю эту историю. Да, сознаюсь, что мы с ребятами просто переписывали Чехова: где-то сгущали эту реальность, где-то попытались ее реально воплотить. Конечно, можно делать совсем по-другому. Но какой-то звук и простор, ясность

и мудрость этого моря рядом с несовершенствами людей — на контрасте это дает понимание важных вещей. Рядом что-то очень большое, светлое и ясное, а жизнь совсем не такая. В «Трех сестрах» та же мысль: такой большой красивый парк рядом, и должно быть так же хорошо жить, а почему-то все не

тяжких грехах, но она тянется к чистоте. Мне кажется, и люди в целом внутри чувствуют какую-то потребность к очищению, к улучшению. Не всегда это получается, но важно это в себе услышать.

— *Музыку к спектаклям вы всегда сами подбираете?*



«Фон Корен Надежда Федоровна и Лаевский»

так. У меня тоже иногда на море возникает вопрос: море такое прекрасное и спокойное, почему же у нас, у людей столько ненависти друг к другу? Есть такая красота вокруг, мир так совершенен по Божьему замыслу. Надежда Федоровна, героиня «Дуэли» Чехова погрязла в

— Я долгие годы счастливо сотрудничал с Фаустасом Латенасом. Его музыка возвышает, поднимает, увлекает в высокое небо. Мне кажется, она тоже всегда красива. Я Фаустаса очень люблю за эту вечность, за этот диалог с небом, в котором, к слову, бездна юмора. Мы вместе

сделали много спектаклей. Но теперь он уехал. Я и до этого делал подбор музыки. Отзывалась какая-то мелодия, и я старался создать какое-то настроение и историю для этого спектакля.

— Щукинское училище вы заканчивали как актер. А режиссерское образование получили в Школе-студии МХАТ. Так случайно получилось, пошли за мастером?

— Валерий Владимирович Фокин при Центре Мейерхольда начал набирать свою магистратуру. Я написал работу, и он меня зачислил. Я сделал там спектакль «Ивонна, принцесса Бургундская» по Витольду Гамбровичу. До сих пор, правда, никак не получу диплом. Где-то он в Школе-студии МХАТ лежит до сих пор, если его не выкинули. Мне кажется, что режиссер — это такая профессия, которой научить нельзя. Диплом в ней ничего не решает. Решает только твое желание, слышание, видение и умение другим это внушать.

— Отцовство вам помогает как режиссеру?

— Помогает, конечно. Говорят же: «рождение спектакля». Бывают сложные репетиции, теряешь много энергии. А вечером благодаря дочке Саше и сыну Феде восстанавливаешься. Старшей Варе уже 16 лет, в этом году она стала студенткой Академии русского балета имени А.Я. Вагановой. Средняя дочь любит

театр, младший Федя тоже уже бывает на репетициях. Он был на репетициях «Дуэли» и как-то смешно все это воспринимает, задает правильные и серьезные вопросы. В этом смысле, для меня это, конечно, подпитка. Я слушаю его наивно-фантастические тексты, в которых и простые вещи, и песни «Битлз», которыми он сейчас увлекся, и ниндзя — мне все интересно. Я понимаю, что такое великое слово «игра» — и актеров, и детей — исток ее один: вера в это и желание этим жить. Я играю с ребенком и ставлю спектакли в театре — желание у меня такое есть, и оно пока, к счастью, не иссякает.

— А дома ставите спектакли, или на это уже вас не хватает?

— Спектаклей мы не ставим, но концерты устраиваем. Поем вместе песни «Роллинг Стоунз» и «Битлз».

— Вы ставите много классики, а в современной драматургии не находите для себя интересного материала?

— Я думаю, что у меня это впереди. Современная драматургия — сложная вещь, но мне все равно в ней не хватает объема. Интересно, когда в пьесе какая-то вечная человеческая история, а этого в современной драматургии не так много. Мне кажется, больше сейчас этого можно найти не в драматургии, а в прозе. Но не хватает времени так прочитать эту прозу, чтобы сделать инсценировку.

Мне было бы интересно сделать спектакль по Евгению Водолазкину. Если какой-то театр предложит, я бы взялся. Я помню, как Петр Наумович Фоменко, с которым я тоже имел счастье общаться, когда его спросили, почему вы не ставите современных пьес, ответил так: «А вы посмотрите «Три сестры», чем не совре-

роман «Стоунер» Джона Уильямса. Очень сильная книга. Мне кажется, она и меня сделала сильнее, несмотря на то, что довольно драматична. Все никак не мог добраться до Евгения Водолазкина, а теперь прочитал «Авиатора» и «Брисбен». Это очень хорошая литература, мне было радостно с ней соприкоснуться.



менная пьеса?» В любом настоящем классическом тексте больше боли и правды, чем в некоторых современных пьесах. Конечно, хочется ставить и современных драматургов.

Сейчас мне кажется, что некоторые вещи Хемингуэя звучат крайне актуально. «Тени в раю» Ремарка — какая-то светло-печальная и поэтичная книга. Откровением для меня стал совершенно фантастический

Нужно стараться искать и ставить. Но пока что-то не сцепляется.

— Вы работали в Щукинском училище с очень молодыми людьми. Ощущаете разницу поколений на актерах?

— Конечно, в чем-то они сейчас другие. Мне кажется, в нашей работе со студентами (к финалу уж точно) возникла любовь, и слышанье, и вза-

имообмен багажом. У них свой багаж, у меня — свой. Я стараюсь им передать свои ощущения, как можно работать с текстом. А еще пытался их сделать сильными через то, как я чувствую театр. Они отзываются или не отзываются. Я не услышал, что им это не близко, или не интересно, или вообще все это какая-то глупость. Как ни странно, даже именно в этой «Дуэли» — когда мы подошли к этой сцене, и возникло решение: адъютант Шешковский выходит на авансцену и обращается к залу, чтобы зрители помогли остановить это братоубийство. Мне показалось, что такое решение сейчас будет правильным. И ребята меня поддержали. Вообще тема созидания, любви для молодых имеет сейчас большое значение. Мне трудно сказать, как они все переживают, но у меня не возникало с ними вопросов, для чего мы это делаем. Работать с этим материалом и с ребятами на выпускном курсе Анны Леонардовны Дубровской было большим счастьем. У меня все время было ощущение гармонии. Дальше — хочется, чтобы зритель пошел на спектакль.

— А что вы ждете от зрителя? На премьерном спектакле было много молодежи. Алексей Владимирович Бородин говорит, что он против коллективных походов в театр классами, он за семейный просмотр. А вы?

— У Алексея Владимировича, наверное, свой негативный опыт в этом

плане, потому что у него молодежный театр. Хотя туда уже очень давно ходит серьезная публика. Я беспокоился на премьере, потому что зал был такой разношерстный, и много совсем молодых ребят. Но мне потом знакомые говорили, что самые младшие даже еще острее восприняли эту историю, буквально до слез.

Не могу сказать, что я делаю для кого-то свои спектакли, должно быть интересно всем. Питер Брук первые свои прогоны делал в школах и смотрел, где скучно именно детям. Я такого специально не делаю. Но может быть, и хорошо, что приходит разная публика, и молодая в том числе. Мне кажется, что в нашем спектакле нет заигрываний и пошлости. Пусть смотрят и думают. Моя дочка в 11 лет ходила к нам с Олей (жена Павла Сафонова актриса Ольга Ломоносова — ред.) на «Сирано», все понимала и плакала. Может быть, мы их недооцениваем, пусть ходят в театр?

— Что еще из классики мечтали бы поставить?

— В разные моменты хочется поставить и Шекспира, и Чехова всего хотелось бы сделать. Его много ставят, но я все равно к нему вернусь — и к прозе, и к пьесам. Булгакова давно уже хочется сделать. Да и Вампилова доделать надо. Главное, чтобы была возможность ставить, желание-то у меня есть всегда! □

Беседовала **Маргарита Кобеляцкая**

Марина Бойкова

БЕЖЕЦК

Маленький город больших людей

Фото автора



Фразу, ставшую заголовком, произнесла Любовь Соловьева, научный сотрудник Бежецкого литературно-мемориального и краеведческого музея. Она пояснила, что так называют ее родной город те, кто хорошо знаком с его историей. Здесь действительно родились или жили

многие известные люди. Повезло Бежецку!

Городу почти 900 лет — столько прошло с первого упоминания поселения Бежичи в новгородской летописи. С 1775 года Бежецк — город, в котором сегодня около 20 тысяч жителей. За последние десятилетия

горожан стало почти на 11 тысяч меньше. Уезжают люди! В первую очередь, молодежь. Причина понятна — мало возможностей найти достойную работу, часть предприятий закрылись, другие дышат на ладан. До 90-х годов в районе производилось более трети российского льна, выращиванием этой культуры и производством изделий из льна зани-



мались многие жители города и района, теперь поля заброшены, а льнокомбинат, ради строительства которого в Бежецке еще в середине 30-х годов разрушили с десятков храмов (якобы камень был нужен для строительства), был закрыт в 2021 году. Как при таких обстоятельствах выживать городу с бога-

той и славной историей? Вот она — история — и может стать, как говорится, спасательным кругом! Так решили подвижники, представители местной интеллигенции, и на одном энтузиазме взялись за дело. Вот лишь два примера их активности. В 1989 году в Градницах (село в 10 км от Бежецка) в стенах деревянной

дворянской усадьбы открылась экспозиция, посвященная Анне Ахматовой. В 2012 году в самом Бежецке на базе Дома культуры был создан «Народный музей Гумилевых». Оба начинания не имели государственной поддержки, в их основе лежал чистый душевный порыв людей, желающих сохранять важнейшие страницы истории своего края и знакомить

евна и Николай Степанович, звезды первой величины на поэтическом небосклоне Серебряного века.

ИСТОРИЯ ПЕРВАЯ. ДВОРЯНСКОЕ ГНЕЗДО

Усадьба, в стенах которой открылась экспозиция, была построена в XVIII веке и принадлежала помещи-



В «Доме Гумилевых» в Бежецке

с ними земляков, в первую очередь, подрастающее поколение. Осуществлялось все на пожертвования единомышленников. О том, как сложилась дальнейшая судьба экспозиции и народного музея, расскажем чуть ниже. А пока тем, кто, возможно, не знает, поясним, какое отношение к бежецкой земле имеют Анна Андре-

кам Львовым. Последними ее хозяйками стали две сестры, урожденные Львовы, одна из которых, Анна Ивановна, была матерью Николая Гумилева, свекровью Анны Ахматовой и бабушкой Льва Гумилева. И немалый кусок жизни всех перечисленных был связан с этой усадьбой. Анна Андреевна, приез-

жавшая сюда каждое лето с 1911 по 1917 годы (а в 17-м заглянула даже зимой), написавшая здесь около ста стихотворений, говорила, что только в этих стенах она не чувствовала себя бездомной. (После развода с Гумилевым в 1918 году ее уделом было скитание по чужим углам.) Первые пять лет жизни под присмотром бабушки провел в усадьбе и будущий всемирно известный ученый, востоковед и этнолог Лев Гумилев, сын Анны и Николая. Но стоял дом не в Градницах, а в соседнем Слепневе. Этой деревни сейчас нет. О «дворянском гнезде» напоминают лишь остатки фундамента (в 1935 году усадьба была разобрана и восстановлена в Град-

ницах, в ней до 1987 года работала школа), древний дуб и частично сохранившийся усадебный парк...

Теперь самое время перейти к дню сегодняшнему. Экспозиция, первоначально занимавшая лишь четыре комнаты мезонина и «поднятая» силами энтузиастов, превратилась в полноценный музей «Дом поэтов», филиал Тверского государственного объединенного музея. В 2009 году к 120-летию Ахматовой усадьбе вернули первоначальный облик. И вот уже более десяти лет сюда приезжают гости со всей России, проводятся фестивали поэзии... А у истоков этого чуда стояла скромный библиотекарь Галина Алехина, хранительница «Дома поэтов», организатор той самой экспозиции в мезонине и первых культурных мероприятий, проводимых в этих стенах. Это она, оказавшись в Твери на встрече с губернатором, осмелилась к нему подойти и сказать: «Нам нужен музей!» И музей появился. Сегодня ответственность за его

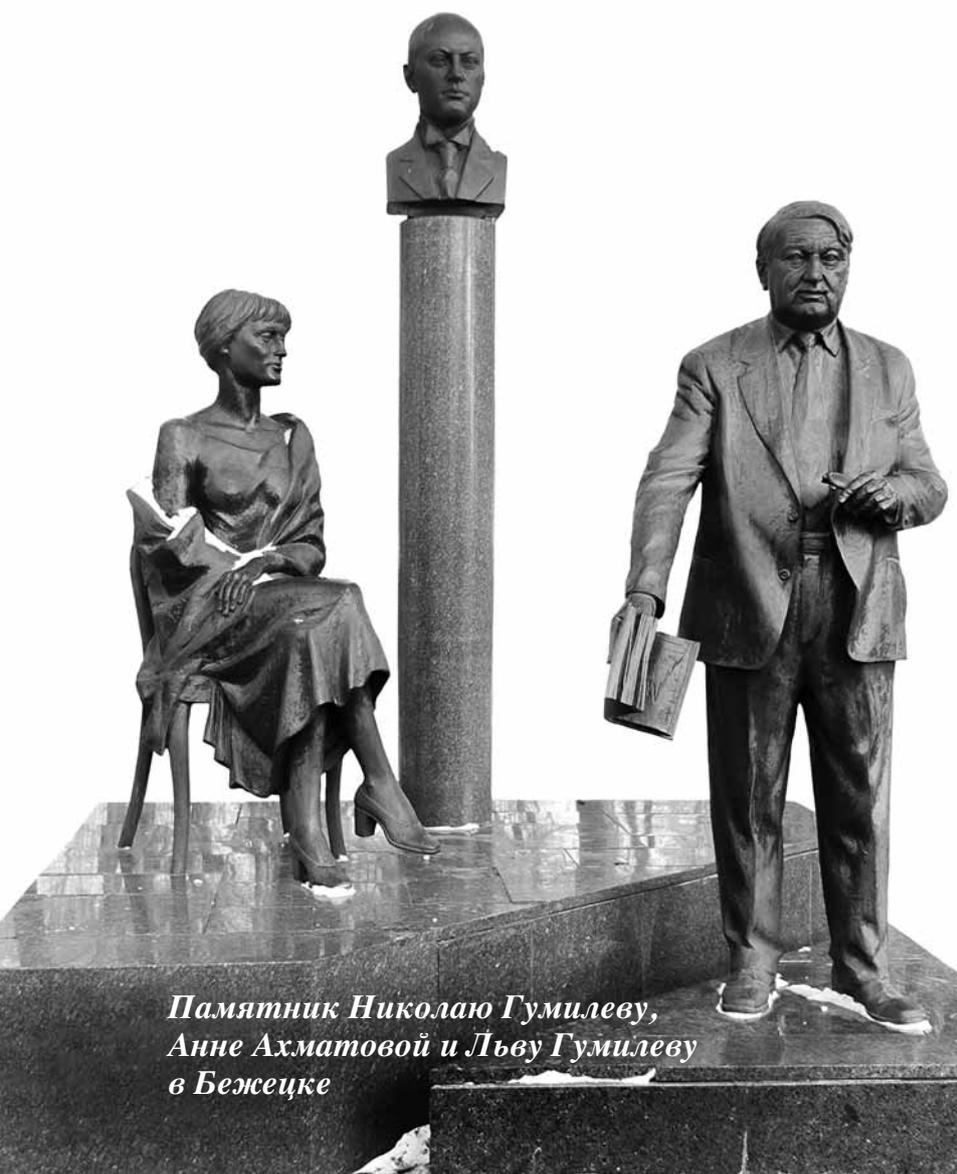

*Памятник Николаю Гумилеву,
Анне Ахматовой и Льву Гумилеву
в Бежецке*

сохранность и процветание несет дочь Галины Ивановны — Елена Полеванова.

А в Слепнево, вернее, туда, где некогда была деревня с помещицкой усадьбой, многие годы в третьи выходные августа (26 августа 1921 года Николай Гумилев был расстрелян) приезжают поклонники творческого наследия Серебряного века, молодые поэты, просто любознательные туристы — на «Гумилевские чтения». Люди живут в палатках, общаются, читают стихи... И здесь тоже грядут перемены. В Слепнево уже начали возрождать сад, в планах «возвращение» липовой аллеи, пруда и возведение по старым чертежам построек, которые были здесь при Львовых и Гумилевых. Чьи это планы? В первую очередь, некоммерческого Фонда развития малых исторических городов и его генерального директора Юрия Щеголькова. Работы уже ведутся — при поддержке администрации Бежецка и района, а также Гумилевского общества.

ИСТОРИЯ ВТОРАЯ. ЛЕД ТРОНУЛСЯ!

В 1917 году Анну Ивановну Гумилеву со старшей сестрой Варварой Ивановной, с приемной дочерью Александрой и пятилетним внуком Левушкой из усадьбы выселили. Они переехали в Бежецк, поселились в двухэтажном деревянном доме на улице Рождественской (теперь улица Чудова). До революции там

жила дворянская семья Знаменских. Перед отъездом в эмиграцию Знаменские передали свои комнаты другой дворянской семье — Кузьминым-Караваевым (к нему принадлежала знаменитая мать Мария, монахиня, героиня французского Сопротивления, погибшая в газовой камере концлагеря Равенсбрюк, в миру — Елизавета Кузьмина-Караваева), а те, в свою очередь, пустили к себе Гумилевых. Сюда, навестить родных и сына, приезжали Николай и Анна, увы, уже порознь. Николай привозил в Бежецк свою вторую жену Анну Энгельгардт и дочь Елену (обе не пережили блокаду Ленинграда). Так что дом этот, которому в 2022-м исполнилось 150 лет, знатный! Он до сих пор крепок и заселен. Юрию Щеголькову его показала москвичка Ольга Леонидовна Медведко, председатель Гумилевского общества, продолжательница дела своего мужа Сергея Лукницкого, написавшего книгу о Гумилеве и добившегося его реабилитации в 1991 году, и свекра Павла Лукницкого, первого биографа Гумилева и секретаря Ахматовой. В те дни нависла угроза над «Народным музеем Гумилевых» — его «выселили» из бежецкого Дома культуры. Потому и зашел разговор о доме на улице Чудова — вот ведь наипрекраснейшее место для экспозиции, которую, кстати, Ольга Леонидовна при более счастливых обстоятельствах готова была пополнить вещами, имеющими прямое отношение к

судьбам Гумилева, Ахматовой и их сына. Но о том, чтобы музей оказался в этих стенах, оставалось только мечтать.

И — о, чудо! Два с половиной года назад, когда одну из квартир этого дома выставили на продажу, Ольга Леонидовна тут же примчалась в Бежецк и купила ее. Вторую

чательный по своему содержанию и атмосфере музейно-выставочный центр «Дом Гумилевых». Надо сказать, немалую помощь в этом оказала новая администрация Бежецкого района, комитет по культуре, спорту, туризму и молодежной политике. Так что и в этом направлении лед тронулся! Почти ежедневно в «Доме



квартиру удалось выкупить благодаря неравнодушным людям, приславшим деньги на счет фонда Юрия Щеголькова — конкретно на это благое дело. Затем на портале planeta.ru собирали деньги на ремонт обеих квартир, которые были в жутком состоянии. Денег не хватало — добавляли свои, брали кредиты (до сих пор отдают). Общими усилиями цели достигли, и сегодня в доме, где еще продолжают жить несколько семей, расположился заме-

Гумилевых» теперь принимают гостей — школьные экскурсии, туристические группы... Для юных посетителей и местных жителей экскурсии бесплатны. А проводит их замечательная Марина Шведова, коренная бежечанка, заведующая МВЦ «Дом Гумилевых». Усилиями ее и директора (эту обязанность взял на себя Юрий Щегольков) музейно-выставочный центр стал местом встреч поэтов и художников, местом вернисажей и мастер-классов.

ИСТОРИЯ ТРЕТЬЯ. ИМЕНА И СУДЬБЫ

В канун нового 2023 года в Бежецком литературно-мемориальном и краеведческом музее открылось новое отделение. В нем представлены экспонаты, рассказывающие об истории города и района, археологические находки, сделанные на этой территории... Между прочим, музей в далеком 1918 году основал представитель все того же славного семейства, о котором мы рассказали выше, племянник Гумилева Николай Сверчков. Расположен музей в здании городского училища, в котором в 80-х годах XIX века учился Вячеслав Шишков, будущий автор романа «Угрюм-река» и других популярных в советские годы произведений. Ему, а также еще одному славному бежечанину Василию Андрееву, виртуозу-балалаечнику, создателю оркестра русских народных инструмен-



тов, в музее посвящены две постоянные экспозиции.

А какая здесь коллекция балалаек! Между прочим, у этого инструмента — трагическая судьба. Балалайке пришлось пережить и гонения, и поругания, она могла и вовсе сгнуться, если бы не купеческий сын Василий Андреев. Причем до 22-х лет он ничего о ней не знал и не слышал ее звучания. Встреча их была случайной, почти чудесной — как любая судьбоносная встреча!.. После чего и балалайку (впрочем, как и другие народные инструменты, которые вывел «на большую сцену» Андреев), и самого отца-основателя



*Восстанов-
ленный храм
в Замытье*

Справа:
*В Тихвинской
церкви села
Сукромны*

Великорусского оркестра, вкуче, разумеется, с его музыкантами, ждала мировая слава! В музее можно услышать запись их выступления — еще дореволюционную. Но музыка в этих стенах звучит и вживую. Кстати, в Бежецке работает Детская музыкальная школа русского инструментального искусства, в которой балалайка, понятно, в особой чести.

А какая судьба у Шишкова! Начиная с корней: будущий писатель был, с одной стороны, внуком помещика, с другой — внуком крепостной кре-

стьянки. Его роман «Угрюм-река» читали, наверное, все, во всяком случае, представители старшего поколения. Но мало кто знает, что Вячеслав Яковлевич был не только сочинителем, но и талантливым инженером, принимавшим, например, деятельное участие в строительстве Чуйского тракта, знаменитой сибирской трассы. Именно Шишков руководил экспедицией, перед которой стояла задача метр за метром определять, где должна пройти будущая дорога. Так что, если увидите на

116-м километре Чуйского тракта памятник автору «Угрюм-реки» (он там стоит с 1978 года), не удивляйтесь!

Увековеченные в бронзе Шишков и Андреев есть, конечно, и в Бежецке. А в 2003 году в центре города появился и памятник Николаю Гумилеву, Анне Ахматовой и их сыну Льву. Да, здесь чтут знаменитых земляков и тех людей с громкими фамилиями, кто так или иначе связан с бежецкой землей. А их, если верить местным краеведам, насчитывается около пятисот! Видимо, есть все-таки что-то особенное в здешнем воздухе, в здешней природе, на первый взгляд, слишком скромной, чтобы оставлять след в душе. Но оставляет! Вспомните хрестоматийные ахматовские строки, они про Бежецк:

*Там белые церкви
и звонкий, святающийся
лед,
Там милого сына цветут
васильковые очи.
Над городом древним
алмазные русские ночи
И серп поднебесный жел-
теет, чем липовый мед.
Там вьюги сухие взлета-
ют с заречных полей,*



*И люди, как ангелы. Божьему Празднику
рады,
Прибрали светлицу, зажгли у киота лампы,
И Книга Благая лежит на дубовом столе...*

ИСТОРИЯ ЧЕТВЕРТАЯ. СИЯЮЩИЙ ХРАМ

Кстати, о местных церквях. Точнее, о двух из них, стоящих в сельской местности и особенно приковывающих внимание. Первая — Тихвинская церковь в селе Сукромны. Построена она в конце XVIII века, входит в список культурного наследия Тверской области. И в ней,

которую местный колхоз два десятилетия использовал под хозяйственные нужды, такой красоты роспись, убранство — все то, что сохранилось, но может быть утрачено, если не приложить усилия всем миром. Фрески не должны осыпаться, храм не должен вызывать своим видом сердечную боль!.. К слову, колхоз в Сукромнах жив, и сейчас его председатель — главный помощник во всех делах батюшки Алексея Кормилицына, настоятеля храма, человека очень болеющего душой за свой приход.

Второй храм, чья печальная история уже завершилась счастливым финалом, поражающий своим величественным обликом на фоне синего неба и белейшего снега, украшает собой село Замытье. Это уже не Бежецкий (хотя исторически село относилось к Бежецкому уезду), а Рамешковский район Тверской области, но раз уж довелось полюбоваться храмом, музеем ремесел, гончарной мастерской и кузней, вкусно отобедать в «Первой народной чайной» и оценить старания замытчанин в деле возрождения родного села, как не поделиться впечатлением! Да, глаз здесь радовал не только пятикупольный с четырехъярусной колокольной и высоченным шпилем Спасо-Преображенский собор, но и отреставрированные торговые «купеческие ряды» и другие «изюминки», привлекательные для туристов. Молодцы, что говорить! Но все же храм — главное. К тому же история, связанная с его возрождением, не

просто хорошая, а можно сказать, духоподъемная.

Началась она с того, что на малую родину своего деда приехал москвич Геннадий Спажнев. В селе стояла церковь потрясающей архитектуры, в которой когда-то крестили его предков, и находилась она в полуразрушенном состоянии. Мысль вернуть храму первоначальный облик родилась у Геннадия не сразу, но была, судя по всему, неизбежной. Своих средств на благое дело не хватило бы, даже если бы он продал все, что имел. Поэтому начались поиски средств и единомышленников. Для этого Геннадий создал благотворительный фонд «Преображенский собор». Люди отзывались, единомышленники находились. И через 10 лет храм стал таким, каким туристы видят его сегодня — сияющим! Попутно с восстановлением храма Спажнев со товарищи благоустроили святой источник в окрестностях села, а следом пришла идея восстановить «купеческие ряды». Теперь в недавних руинах — «территория ожившей старины», несколько туристических объектов. Это на пороге одного из них, уже упомянутой «Чайной», нашу группу так гостеприимно встречали хозяева села. И вас так же встретят — приезжайте! В Бежецк, Градницы, Слепнево, Сукромны, Замытье... Одним словом, в Тверскую область. Кстати, и дороги сегодня во все вышеназванные населенные пункты — хорошие. Кроме дороги в Слепнево. Ее пока нет. Но обязательно будет! □

Николай Долгополов



Его называют французским Филби

Жорж Пак (1914 — 1993) был и остается лучшим советским агентом, когда-либо действовавшим во Франции. А еще самого высокопоставленного советского источника в НАТО француза Жоржа Пака считают «крестным отцом» Берлинской стены.

Вот, пожалуй, главное из того, чем он особенно гордился. Многолетний сотрудник различных французских военных ведомств, а затем и секретариата НАТО делал все, чтобы спасти мир от Третьей мировой и, понятно, на этот раз ядерной войны. А она и в 1960-е не раз мелькала на пороге, иногда казалось, шаг-другой, и начнется.

Мы часто вспоминаем Карибский кризис 1962 года. Но еще за год до него разразился не менее опасный, как считают многие, кризис — берлинский. Могло бы гроыхнуть не на далеких Карибах, а в центре Европы. И если бы не истовый католик и антикоммунист «Жюльен», таким был оперативный псевдоним агента Жоржа Пака, начавшего работать на СССР

еще в 1943-м, война превратилась бы из угрозы в реальность. Четыре бывших союзника — СССР, США, Британия и Франция насмерть схватились в споре за будущее Западного Берлина.

И вдруг в Москве чуть перевели дыхание. Встретившись поздним вечером на парижской улочке Тампль с советским другом, «Жюльен» передал ему, может, важнейшее за два десятка лет работы сообщение: Запад готов идти до конца — на этот раз в Берлине. Но есть и у ястребов своя «красная линия», через которую им не перелететь. Стала понятна та «граница действий» Советского Союза и ГДР, после которой НАТО пойдет на прямое столкновение. Так

возведение в Берлине разграничительного забора, в ГДР его позже окрестили «Антифашистским оборонным валом», а весь Запад «Берлинской стеной», не перерастет в ядерный конфликт.

Информацию довели до Хрущева. И в ночь с 12-го на 13-е августа 1961 года началось возведение ограждений из колючей проволоки и сразу же вслед за этим — каменной стены. В операции участвовало более 25 тысяч человек. Любая стена — преграда, тормоз для общения. И в то же время благодаря добытому документу о планах НАТО мир — на тот момент — был спасен. Парадоксально, но близкий к президенту Франции Шарлю де Голлю сотрудник пресс-службы Атлантического пакта Жорж Пак с гордостью считал себя истинным отцом Берлинской стены. И в 1962 году он передавал своему связному документы о действиях НАТО в период возникновения и развития Карибского кризиса.

Но почему же Пак был арестован? Здесь последует все та же фраза: если бы не предательство, Жорж Пак мог избежать разоблачения ...

Майор отдела стратегического планирования КГБ Анатолий Голицын — один из самых омерзительных персонажей даже среди предателей-перебежчиков. В декабре 1961 года Иван Климов, так он звался в Финляндии, вместе с женой и дочкой скрылся из Хельсинки. Там в качестве прикрытия заместитель резидента работал атташе. Сначала в поезде перебрался в Стокгольм, затем

ЦРУ перебросило его в США, где он выдавал английской СИС и американскому ЦРУ всех, кого только мог. Припоминал малейшие детали даже мимолетных знакомств и встреч с бывшими коллегами по профессии. Если не знал имен и оперативных псевдонимов наших сотрудников и агентов, описывал их внешность, отмечал отдельные приметы. Обладая отличной памятью, приводил директору службы контрразведки ЦРУ Джеймсу Энглгтону обрывки услышанных на Лубянке фраз, телефонных разговоров и абзацы из попадавших в его грязные руки личных дел.

После побега в Центре последовало расследование. Искали причину, выявляли виновных и недосмотревших. Он общался очень со многими, был дотошен в расспросах даже по направлениям, его впрямую не касавшимся. Голицын поставил точку на карьере многих разведчиков. Некоторые им выданные потеряли возможность выезжать за пределы страны и государств социалистического лагеря. Еще часть вынуждена была подыскивать новую работу.

Американские психологи, к которым обратилось ЦРУ с просьбой осмотреть Голицына, определили пациента как параноика, которому всюду чудилась рука КГБ.

Именно на этой почве он близко сошелся с Джеймсом Энглтоном, называвшим Голицына самым ценным советским перебежчиком, добравшимся до Запада. Американец без усталости и без всякого успеха искал «кротов» в своем ведомстве. Под по-

дозрения попадали десятки и десятки, за которыми велась постоянная слежка. Энглтону прозвали «цепным псом», однако очень неудачливым. Его подозрительность с годами переросла в неизлечимую болезнь. В ЦРУ царила нездоровая обстановка недоверия, всеобщей подозрительности. Считается, что начальник ЦРУ по контрразведке, занимавший свой пост с 1954 по 1975 годы, парализовал на десятилетия работу своего ведомства. Чудил бы и дальше, но разгорелся скандал, из-за которого Энглтон вынужден был выйти в отставку: по его приказу подчиненные, нарушив Конституцию и превысив свои полномочия, занимались незаконной слежкой за гражданами США на собственной территории.

Вот так и спелись параноик Голицын и охотник за «кротами», патологический русофоб Энглтон.

К ним за помощью и обратилась французская контрразведка после заявления Голицына: «В одном из управлений национальной обороны Франции действует шпион, имеющий доступ к самым секретным досье. Он передал КГБ один очень важный документ. И теперь оборонная доктрина Франции не является секретом для Москвы».

Французы и сами чувствовали некую утечку. Но откуда, где эта брешь? Началась кропотливая работа, в результате которой определились сотня даже не подозреваемых, а лиц, допущенных к наиболее засекреченной стратегической информации. Французская контрразведка (тогда

она называлась УОТ) не до конца верила в компетентность Голицына. И для проверки предоставила ему тридцать досье на тех, кого подозревали в шпионаже, не забыв вложить в огромную папку и биографии нескольких выдуманных персонажей. Предатель тщательно изучал документы, и, возвращая их, разложил на две стопки. В одной те, о ком он слышал в Москве, в другой, тоненькой, неизвестные ему фамилии. В УОТ поразились: в тоненькой папке — одни подброшенные Голицыну фальшивки. И поиск «крота» продолжили. Отыскался документ, путь следования которого из французской столицы в Москву можно было отследить. Упорная многомесячная работа завершилась финальным списком из уже не ста, а четырнадцати фамилий. Затем подозреваемых осталось пятеро — четыре военных, один гражданский. Да таких, что арестовывать и допрашивать их, не имея доказательств, опираясь лишь на умозаключения, было нельзя. Слишком высокие посты они занимали, а в случае ошибки контрразведка нарвалась бы на громкий скандал.

С этой пятеркой работали вплотную. Изучались нюансы безупречных с первого и даже с третьего взглядов биографий. Рассматривались рабочие связи, которые вели к неприкасаемому миру сего. Влезали в семейную жизнь, проверяли сексуальную ориентацию и наличие любовниц. «Наружка» таскалась за каждым в разное время дня и суток, надеясь, что потенциальный шпион рано или

поздно все равно выйдет на встречу со своим иностранным, понятно каким, работодателем. Так продолжалось несколько месяцев, но все усилия были тщетны. Предположили, что «крот» что-то заметил и залег на дно, отменив все встречи.

Знали ли люди из французской контрразведки, что еще в январе 1962-го из Первого главного управления КГБ в 54 резидентуры ушел приказ: после предательства Голицына все встречи с важными агентами должны быть на время прекращены. Он успел нанести советской разведке суровый урон, подтвердив, что на Советский Союз работали Ким Филби, Гай Берджесс, Дональд Маклин и другие. А чтобы придать еще больший вес собственной персоне, назвал действующего премьер-министра Великобритании Гарольда Вильсона осведомителем КГБ и агентом влияния.

И французы, зашедшие в тупик, решили снова отправиться на поклон к американцам и Голицыну. Несколько следователей прилетели в США, где встретились с экс-майором и предоставили список из пяти фамилий — может, что-то всплывет у этого русского в памяти. И всплыло. Когда имена подозреваемых зачитывали, он вдруг сразу остановил французского контрразведчика и попросил повторить одну из фамилий. Память не подвела негодяя: «Жорж Пак. Это имя я слышал. Не скажу, в связи, с чем и где, но слышал».

Теперь помощник начальника пресс-службы и информации НАТО Жорж Пак был под круглосуточным

контролем. Ни один его разговор, телефонный звонок, посещение любого мероприятия не ускользало от внимания УОТ. Но ни единой странности в поведении и никаких серьезных улик. Кроме того, что, находясь на своем посту в НАТО, который он занял по ходатайству министра кооперации Франции, Пак имел доступ к секретнейшей информации.

Тут началась скрупулезная проверка финансового положения натовца. Должен же был он получать плату от работодателя. Зарплата — немалая, но и ее не хватило бы на приобретение дома в самом шикарном 16-м районе Парижа, двух дорогих машин и дома на Лазурном берегу. Однако потирать ручонки было рановато. Все траты меркли на фоне солидного состояния жены Пака. Итальянка из аристократической семьи, поэтому ее муж и дочка явно не нуждались в деньгах, могли бы тратить больше, гораздо больше.

Выяснилось и иное. Пак не был трудоголиком. Выполнял свою работу со старанием и знанием дела, но оставаться в офисе после 18.30 вечера, заезжать туда по выходным в его привычки не входило. И все же «наружку» не снимали даже по воскресеньям, которое для французов считается святым днем отдыха.

И вдруг в 9.30 утра в субботу 10 августа 1963 года Пак покинул свое жилище. Под мышкой — папка для бумаг. Вместо машины — автобус с двумя пересадками, вокзал, билет в не свойственном для людей типа Пака втором классе до Версаля.

Полицейские, не успевшие купить билеты, рванули в Версаль на машине и добрались туда раньше высокопоставленного пассажира.

Он и дальше продолжал удивлять преследователей. Вместо того чтобы смешаться с потоком, спешащим в Весальский дворец, сел в автобус и вышел на остановке около маленькой деревушки, зашел в пустое кафе, выпил стаканчик вина. И неожиданно для полицейских, глаз с него не спускавших, направился на край деревушки.

Тут и появилась машина с хорошо знакомым наружке номером, при-

ли до самого дома. Пак неторопливо вышагивал по мостовой, папка так и осталась у него. Мечта взять агента с поличным при передаче документов резиденту Х. не сбылась.

Невероятно, но тут Х. и частично Паку помогла случайность, нарушившая планы контрразведки. Полицейская машина не имела никакого отношения в операции. Ажаны мчались на поиски грабителей, что-то похитивших в Версале, и их автомобиль появился в деревушке как раз в решающий для контрразведки момент истины, сорвав встречу агента с резидентом.

Помощник начальника пресс-службы и информации НАТО Жорж Пак находился под круглосуточным контролем. Ни один его разговор, телефонный звонок, посещение любого мероприятия не ускользало от внимания УОТ. Но ни одной странности в поведении, никаких серьезных улик против него не было, кроме того, что, находясь на своем посту в НАТО, Пак имел доступ к секретной информации

надлежавшим советской миссии при ЮНЕСКО. За рулем — дипломат Х., попутно выполнявший и функции резидента, которого тотчас узнали. Папка для документов, безлюдная местность, идеальное место для передачи французских секретов.

И вдруг человек за рулем почувствовал опасность. Может, что-то заметил? Не приблизившись к поджидавшему его Паку, он надавил на газ и был таков. А месье Жорж, немного подождав, вернулся на вокзал и благополучно доехал до Парижа. Его ве-

В УОТе ломали голову. Никакого совпадения тут быть не могло. Сотрудник НАТО оказался на окраине деревни в один и тот же момент с давно установленным советским резидентом. Опытный разведчик с дипломатическим статусом сумел скрыться. Агент, а в контрразведке уже были убеждены, что причастность Пака к советской секретной службе сомнений не вызывает, мог исчезнуть, уехать, испариться, поэтому все воскресенье «наружка» бдила под окнами его дома, а руководство

УОТ провело время в бесконечных совещаниях. Решение: брать.

Понедельник 12 августа 1963 года закончился для Жоржа Пака арестом. Когда, завершив трудовой день, он выходил из здания НАТО, его арестовали и быстро доставили в штабквартиру контрразведки. Пак внешне оставался спокоен, при аресте сопротивления не оказывал.

Ему предъявляли улики, но косвенные. И Жорж Пак, отвергнув все обвинения, спокойно объяснил, что хотел заглянуть в старинную церковь, возведенную еще в XII веке. Он не предполагал, что следователь еще до допроса ознакомился с его записной книжкой, где рукой подозреваемого было выведено: «12 августа, 13.00, М-3», а дальше «20 августа, 21.00, М-3». Дознаватель даже не стал интересоваться, кто же этот М-3, с которым у Пака была намечена вторая встреча, если первая по какой-либо причине не состоится. Арестованный начал юлить, тянуть время. На него давили, имея не слишком много твердых доказательств — одни косвенные.

Казалось, допрос затянется. Однако неожиданно после получаса жесткого разговора Пак попросил разрешения... исповедоваться. В УОТ знали, что он истинный католик. Так почему же вот так вдруг, на допросе он вспомнил об исповеди? И тут Пак заявил, что он два десятилетия жил во лжи, считал себя недостойным исповеди, но перед тем как рассказать правду контрразведке, хочет исповедоваться перед Богом. Следователи

впали в ступор. Но простая логика подсказывала, что допрашиваемый «дозрел», его желание надо во что бы то ни стало удовлетворить, иначе, не дай господь, передумает.

Сделать это было сложно. Везти в церковь — опасно. А если сбежит, поднимет громкий скандал? Надо было поторапливаться, и младший из инспекторов побежал в церковь, невероятными усилиями уговорив священника совершить ритуал в здании контрразведки.

Но Жорж Пак наотрез отказался исповедоваться в закрытых стенах. Боялся, что везде в помещении установлены микрофоны, и тайна исповеди будет записана на пленку. Ему пошли навстречу. Все же при всей трагичности ситуации она выглядела несколько комично: арестованный исповедовался изумленному падре во дворе контрразведки. Затем хозяйева «заботливо» подготовили импровизированный алтарь в одном из кабинетов. Священнику было сложно проводить ритуал, и на помощь ему пришел лично комиссар контрразведки. Как и Пак, он был настоящим католиком, а в юности даже пел в церковном хоре. В контрразведке шли на все, соглашались на любые причуды «крота», лишь бы расколоть его здесь и сразу.

И Пак раскололся. Попросил предоставить ему отдельный кабинет, в котором дал уже официальные «исповедальные показания». В контрразведке охнули: «крот» работал на СССР 20 лет, еще с военного 1943 года.

По значимости переданной СССР секретной информации Пака относи-

тельно справедливо называют французским Филби. Разница лишь в том, что Ким был профессиональным разведчиком, знавшим уловки контрразведки и умевшим сбивать ее с толку своими ответами, а Пак по понятным причинам таким умением не обладал. По предварительно согласованному с советским резидентом плану он имел возможность переправиться в одну из называвшихся социалистическими стран, а оттуда до Москвы — рукой подать, однако не смог оценить опасность, на понимание которой наталкивала несостоявшаяся встреча с резидентом. Плоды некоторого недостатка образования в разведывательных дисциплинах пришлось пожинать в тюрьме. Жоржа именно раскололи, надавив и припугнув. Ни один бы судья не засадил его на оснований личных дневниковых записей о таинственном «М-3». Их тоже можно было уничтожить после несостоявшейся первой встречи. Или настаивать, что «М-3» — это близко знакомая дама, с которой предстояло приятное рандеву и чье имя он никогда не раскроет...

Но что же такое сотворил Пак, если был в мирное время приговорен не совсем и жестокой французской Фемидой к пожизненному заключению? И как привлек внимание НКВД, почему пошел на контакт? Не считайте, пожалуйста, мое грядущее жизнеописание Жоржа Пака попыткой представить его идейным борцом за интересы социализма. И все же в биографии высокопоставленного граж-

данского французского чиновника много поучительного, показывающего, что благородный человек, склонный к анализу и трезвой стратегической оценке мировой обстановки, способен пойти на неординарный и честный выбор.

Дата рождения Пака — 1914 год. Родители были небогаты. Но отец-парикмахер разглядел в сыне способности к языкам. Жорж хорошо учился в школе, поступил в педагогический институт, где получил диплом преподавателя итальянского языка. Затем последовала учеба на литературном факультете «Эколь Нормаль» — одном из наиболее престижных во Франции учебных заведений, основанном еще в 1774 году. Туда попадали лучшие молодые умы Франции. Диплом «Эколь Нормаль» высоко ценился, а Жорж Пак сумел стать первым в списке выпускников факультета, получив об этом официальное свидетельство. Перед ним открывалась широкие перспективы.

Но реализовать способности и возможности не удалось. Последовали мобилизация в армию, Вторая мировая война, унижительный разгром родной Франции, меньше чем за 40 дней оккупированной гитлеровцами. Он мог бы тихо отсидеться в Ницце, преподавая итальянский. По такому пути непротivления шло подавляющее большинство его молодых сверстников. Да, намного позже, когда поражение Третьего рейха виделось неминуемым, развернулось движение Сопротивления, в котором сражались в основном коммунисты.

На 40 процентов Соппротивление состояло из людей с русской кровью, проливающих эту кровь за новую родину. Их методично уничтожала не только немецкая разведка. С первых же дней оккупации немцы обрели 32 тысячи добровольных осведомителей-французов. Пришло бы и больше, но в Абвере справедливо решили, что и этого хватит.

Воюющая Франция ассоциируется у нас с эскадрильей Нормандия — Неман. Представление глубоко ошибочное: 40 тысяч добровольцев-французов в годы войны Германии с

рях. Эхо разгрома докатилось до Франции. Но количество волонтеров испытать себя в боях с русскими не поубавилось. Даже в 1944-м году 7 тысяч французов добровольно вступили в дивизию СС «Шарлеман». Три тысячи выжившие в боях до самого последнего дня бились за Германию, защищая рейхстаг. В итоге за годы Великой Отечественной в плен попали 23 тысячи французских добровольцев.

Лишь горстка храбрецов, ненавидевших фашизм, откликнулась летом 1940-го на призыв молодого генера-

В Алжире Пак познакомился с Николаем Горшковым. Вряд ли француз предполагал, что имеет дело с резидентом НКВД в этой стране. Оба были молоды, энергичны, оба ненавидели фашизм и старались приблизить победу над ним. Пак согласился стать добровольным помощником русского друга. Благодаря ему в СССР знали, каковы позиции генерала де Голля, как складываются или не складываются отношения французской стороны с британцами и американцами

СССР отправились на Восточный фронт воевать с русскими. Три тысячи из них перебросили в Россию уже летом 1941 года. И несколько французских батальонов, по иронии судьбы, сражались с Красной армией на Бородинском поле. Хотя какая там ирония. «Французский легион» был вдребезги разбит и бежал с исторического для них поля боя. Многие, как и в 1812 году, замерзли, другие взяты в плен и еще долго после окончания войны отсиживали свое в лаге-

ла де Голля не прекращать борьбу с Гитлером. Призыв о том, что «пламя французского сопротивления не должно погаснуть», воспринимался подавляющим пассивным большинством всего лишь гласом вопиющего из Лондона. Пусть немногочисленные, зато лучшие вошли в движение «Свободная Франция» и в созданный в сентябре 1941 года Национальный комитет свободной Франции (НКСФ) во главе с Шарлем де Голлем.

Среди них и Жорж Пак, чей путь к сторонникам генерала был непрост и долог. Вместе с супругой он переехал в Марокко, затем в Алжир, откуда радиостанция «Радио-Франс» вела передачи на оккупированную Францию.

В июне 1943 года НКСФ преобразовался во Французский комитет национального освобождения со штаб-квартирой в Алжире. В нее был вхож и Рене Версаль — Жорж Пак, голос которого был хорошо знаком всем сторонникам де Голля.

Человек глубоко верующий, придерживающийся правых взглядов, он с удивлением обнаружил, что «Свободную Францию» официально признают и по мере сил поддерживают лишь ненавистные ему раньше Советы.

Высадка осенью 1942 года американских и британских войск в Северной Африке, поначалу так его воодушевившая, вскоре принесла разочарование. Англосаксы были полны презрения к французам, африканцам и даже к русским, с которыми они обещали разобраться после победы над немцами. Чуткая душа Пака улавливала явный диссонанс, ему было непонятно двуличие союзников, стремящихся к тому же лишить Францию влияния в Африке.

Реальная жизнь превратила антикоммуниста в сочувствующего СССР. Не назову состоявшуюся в 1943 году в Алжире его встречу с советником посольства СССР и последующее знакомство с Александром Глузовским вербовкой. Скорее это шаг к

сотрудничеству в интересах двух стран союзниц, и Пак совершил его сознательно, понимая последствия и возможные риски.

Он познакомился с Николаем Горшковым. Вряд ли француз предполагал, что имеет дело с резидентом НКВД в Алжире, только-только приступившим к работе в этой стране. Оба были молоды, энергичны, ненавидели фашизм и старались приблизить победу над ним. Пак согласился стать добровольным помощником русского друга. Благодаря ему союзники из СССР знали, что происходило в НКСФ, каковы позиции генерала де Голля, на которого в Советском Союзе сделали безоговорочную ставку. Как складываются или не складываются отношения французской стороны с британцами и американцами.

Имя полковника Николая Михайловича Горшкова пока мало что говорит читателю. В 1939-м молодой оперативник находился под крышей посольства в Италии. В начале Великой Отечественной войны он работал вместе с англичанами, забрасывая в оккупированные Гитлером страны советских разведчиков-нелегалов с британских аэродромов. Потом последовали Алжир, после войны снова Италия, Германия. Быть может, работа с Жоржем Паком — один из наиболее удачных эпизодов из многолетней карьеры Горшкова.

Но только — эпизод, за которым последовали другие удачи. Тут повезло и Жоржу, и Николаю. Почти ровесники, они быстро поняли друг

друга, и отношения быстро переросли в товарищеские. Жорж считал, что «он находится в одном строю с русскими».

В 1944-м Пак сообщил русскому другу о предстоящем отъезде из Алжира в Париж, где ему предложено трудиться с соратниками де Голля. Заранее обговорили способы связи, обсудили места возможных встреч. Время тяжелое, военное, надо соблюдать предельную осторожность... В октябре того же года во французской столице восстановился контакт начальника канцелярии министра военно-морского флота Жоржа Пака с советской разведкой.

Связи Жоржа с однокашниками по престижной «Эколь Нормаль», его работа в «Свободной Франции» и искренняя преданность Шарлю де Голлю позволили ему оставаться не на высших, однако достаточно высоких ступенях власти. Он был вхож повсюду. Его доброжелательность расширила круг новых знакомств и позволяла поддерживать старые. Некоторые из его товарищей сделали карьеру при президенте де Голле и при его преемниках. Среди них и Жорж Помпиду, с которым Пак вместе учился.

С годами общественное восхищение героями войны постепенно утихло, но связи, как и заработанное доброе имя, остались. Пак не засиживался на одном месте. Работал у министра городского строительства, а к концу 1940-х уже в канцелярии премьер-министра Франции Жоржа Бидо. Ну а назначение в 1962 году помощником начальника пресс-службы

и информации НАТО еще больше расширило его возможности.

По отзывам коллег, Пак справлялся с работой отлично. Такую же оценку давали ему и московские кураторы. Однако человеком он был своеобразным. В Центре для него изготовили нечто вроде фотоаппарата. Никаких съемок, которые так плохо давались Жоржу: надо было просто водить аппаратом по бумаге — и все. Но и это не получалось у француза, всегда бывшего не в ладах с техникой. Он предпочитал переписывать секретные документы от руки или выносил из своего бюро — обыскивать высокопоставленного сотрудника никому и в голову не приходило. Жорж не оставлял информацию в тайниках, только встречи со связными и передача документов из рук в руки раз в две недели в вечерние часы — пик в подzemке. Если надо было сообщить или передать что-то срочное, следовал звонок из телефона-автомата в советское посольство, и произносилась условная фраза...

Жоржа Пака приговорили к смертной казни. Затем заменили его 20 годами тюрьмы. Он отсидел шесть лет, и был помилован своим однокашником и приятелем молодости президентом Франции Жоржем Помпиду. «Французского Филби» даже взяли на работу в государственное — сугубо гражданское — учреждение. В 1999 году он мирно скончался в своей постели. И никогда не отрекался от того, что сделал. Ему нравилось, когда его называли «крестным отцом Берлинской стены». □



Дмитрий Зелов

Успеть все, везде и сразу...

*Алексей Степанов.
Портрет Софьи Петровны
Кувшинниковой*

МУЗА ХУДОЖНИКА

Софья Петровна Кувшинникова... Эта яркая, незаурядная женщина вошла в историю отечественной культуры и искусства как ученица, спутница и подруга невероятно талантливого, тонкого и ранимого художника Левитана. Когда они познакомились, а приключилась сия история в августе 1886 года, Софье Кувшинниковой было уже почти сорок, а Исааку Левитану, делавшему лишь первые самостоятельные шаги в живописи, только-только исполнилось двадцать шесть лет.

Она была замужем за замечательным и очень добрым доктором, человеком большого сердца Дми-

трием Павловичем Кувшинниковым, имевшим врачебную практику в одном из самых значных мест первопрестольной второй половины позапрошлого столетия — в районе Хитрового рынка того далекого от нас времени, столь ярко и образно описанного блестящим журналистом и свидетелем эпохи дядей Гиляем.

Вскоре между Левитаном и Кувшинниковой разгорелся ослепительный, страстный, но, вместе с тем, мучительный для обоих роман. Софья Петровна была мало того что натурой необычайно яркой, увлекающейся и творческой, причем как внешне, так и внутренне, так еще и чуждой условностей и внешних приличий тогдашнего общества. Она действи-

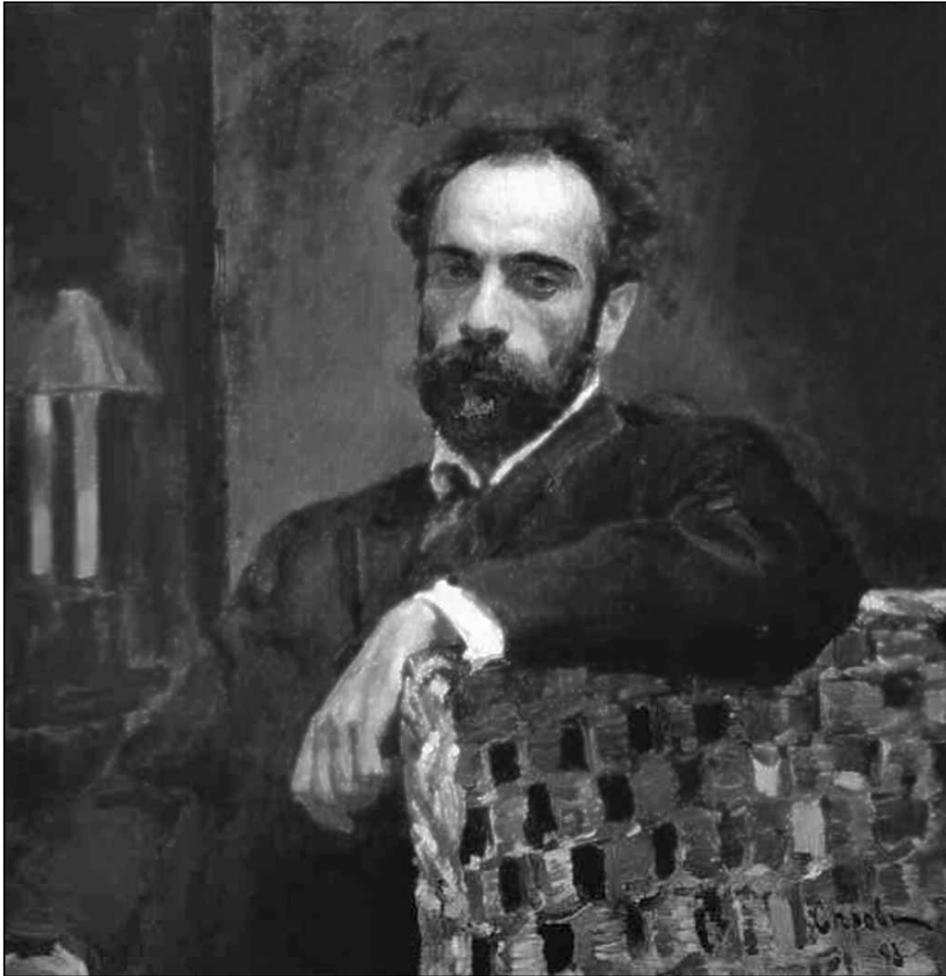

*Валентин Серов.
Портрет художника
Исаака Левитана*

Справа:
*Исаак Левитан.
Портрет Софьи Петровны Кувшинниковой*

тельно страстно увлеклась живописью (как увлекалась и всем на свете, на что падал ее взор), и попросила Левитана дать ей несколько уроков.

Вместе со своим закадычным другом, художником Алексеем Степановым, два лета подряд, в 1886 и 1887 годах, Левитан и Кувшинникова провели на этюдах в Саввинской слободе близ Звенигорода. Алексей Степанов тогда же создал несколько картин, где влюбленные запечатлены вместе. Одна из картин именно так и называется: «И.И. Левитан и С.П. Кувшинникова на этюдах» (1887).

Художник и его ученица сидят рядышком, под зонтиком от солнца, спиною друг к другу и увлеченно что-то рисуют.

А на другом живописном полотне все тот же Алексей Степанов в 1887 году вновь написал Исаака Левитана и Софью Кувшинникову. Теперь художник изобразил их вместе, гуляющих в живописных окрестностях Звенигорода: элегантный художник с модной черной бородкой и в шляпе-котелке с нежностью смотрит на свою спутницу, держа ее за руку. А она в длинном, по тогдашней моде до пят, платье смотрит куда-то



вдаль, крепко сжимая в другой руке букет полевых цветов, подаренный ей возлюбленным.

Весною 1888 года неразлучная троица — Левитан, Кувшинникова и Степанов — отправились путешествовать на пароходе по Оке до Ниж-

него Новгорода и далее вверх по Волге. В маленьком городке Плесе, который нынче прочно ассоциируется с именем Левитана, друзья-художники, оценив живописную красоту здешних просторов, решили сойти на берег для работы на пле-



нэре. Именно здесь, на волжских берегах, рядом с любимой женщиной Левитан провел три невероятно продуктивных для творчества летних сезона (1888–1890). Особенно стоит отметить портрет Софьи Петровны. Левитан написал именно здесь, в Плесе 23 своих знаменитых картины, а также многочисленные рисунки, этюды, наброски — всего около 200 работ.

А его друг Алексей Степанов все в том же 1888 году тоже написал портрет Кувшинниковой, попав под магнетизм этой необыкновенной женщины. Собственно говоря, имен-

но Исаак Ильич Левитан и «открыл» Плес миру, воспев на своих полотнах особую, удивительную красоту этого прежде мало кому известного заштатного городка. Но вернемся к Софье Петровне Кувшинниковой.

В воспоминаниях писательницы и поэтессы Татьяны Щепкиной-Куперник «Дни моей жизни», бывшей тогда еще совсем юной, наивной и восторженной барышней, о Кувшинниковой есть такие строки: «Это была женщина лет за сорок, некрасивая, со смуглым лицом мулатки, с вьющимися темными волосами... и с великолепной фигурой. — Она была очень известна в Москве, да и была «выдающейся личностью», как было принято тогда выражаться...»

Кувшинникова, которой Левитан давал уроки живописи, оказалась весьма и весьма достойной и способной ученицей. В доме купца Андрея Ивановича Солодовникова, где они жили в Плесе (ныне дом-музей носит имя художника), ее картины и этюды (общим числом 11 штук) соседствуют с полотнами Левитана. А три других ее полотна находятся в собрании Третьяковской галереи. Всего же известно порядка 80 художественных работ этой незаурядной художницы, находящихся в различных музеях и частных собраниях. Софья Петровна была не просто спутницей и возлюбленной художника, а скорее его музой, вдохновлявшей Исаака Ильича на создание подлинных шедевров



Слева:
Дмитрий Павлович Кувшинников

Исаак Левитан.
«Над вечным покоем»



живописи. Что у нее, кстати, блестяще получилось!

Искусствовед, писатель и краевед Иван Евдокимов в биографическом романе «Левитан» подробно разъясняет читателям, на чем именно основывалась известность Софьи Петровны: «Цветы, написанные Кувшинниковой, покупал Третьяков, ее игрой на фортепьяно заслушивались общепризнанные московские пианисты-виртуозы. Софья Петровна любила охоту не меньше, чем искусство, и, подолгу пропадая в подмосковных лесах, одна, одетая по-мужски, возвращалась с полным

ягдташем. Говорила она, повелевая, словно имела над своими собеседниками такую же неограниченную власть, как над мужем, избалованная его терпением, молчаливостью, большим сердцем и глубокой затаенной нежностью. Кувшинникова была горда и смела, презирая всякие сплетни о себе... А еще она была очень даровита. Из кусков и лоскутков дешевой материи шила себе прекрасные костюмы. Она умела придать красоту любому жилью, самому захудалому и унылому, простой сарай преображая в кокетливый будуар. Четыре небольшие ком-

наты своей квартиры с необыкновенно высокими, как в нежилом помещении, потолками, Софья Петровна убрала по своему вкусу. Искусной женщине не доставало средств, но она не унывала и так ловко изворачивалась с самыми скромными деньгами, что украшенное ею гнездо Кувшинниковых казалось роскошно меблированным».

Этой яркой и разносторонне талантливой женщине с бывшей ключом энергией и в самом деле удавалось быть и успевать делать все, везде и сразу.

КАК МУЖ...ОБЪЕЛСЯ ГРУШ

А что же ее муж, или он вот так, за просто отпускал свою жену в весьма продолжительные по времени путешествия-вояжи с молодыми, перспективными и весьма симпатичными мужчинами, как, например, художники Исаак Левитан или Алексей Степанов?! (Между прочим, Левитан всегда нравился женщинам, очаровывая их не столько своим талантом живописца, сколько харизмой и обаянием изысканных светских манер.)

По воспоминаниям о Левитане писателя и театрального критика Михаила Чехова, младшего брата писателя Антона Чехова: «Женщины находили его прекрасным, он знал это и сильно перед ними кокетничал. Левитан был неотразим для женщин, и сам он был влюбчив необыкновенно. Его увлечения протекали бурно,

у всех на виду, с глупостями, до выстрелов включительно. С первого же взгляда на заинтересовавшую его женщину он бросал все и мчался за ней в погоню, хотя бы она вовсе уезжала из Москвы. Ему ничего не стоило встать перед дамой на колени, где бы он ее ни встретил, будь то в аллее парка или в доме на людях».

И все же доктор Кувшинников взял, да и отпустил свою жену в очередной раз в ее очередной вояж. И, разумеется, он знал об этом романе своей жены (как, впрочем, и о других ее увлечениях). Знал, молчал и делал вид, что ничего особенного не происходит, все в порядке.

И это путешествие Кувшинниковой с Левитаном и Степановым по Оке и Волге было далеко не первым, как и не последним вояжем замужней дамы в мужской компании без законного супруга. А Дмитрий Павлович все так же легко и просто отпускал свою жену в путешествия с ее друзьями-мужчинами. И продолжал принимать Исаака Левитана в своем доме наряду с другими многочисленными гостями.

Доктор Кувшинников вообще был очень добрым, благородным и мягким человеком, радушным и хлебосольным хозяином, но первую скрипку в их своеобразном семейном дуэте играл, естественно, не он, а она. Софья Петровна так и называла своего мужа при гостях — «хозяйка». И во многом именно это меткое и емкое определение действительно отражало суть их отношений.



*Алексей
Степанов.
И.И. Левитан
и С.П. Кув-
шинникова
на этюдах*

В просторной московской квартире четы Кувшинниковых, находившейся в доме Остермана, под самой каланчой Мясницкой полицейской части, врачом которой и был Дми-

трий Павлович, его супруга устроила некое подобие богемного салона, в котором перебивала едва ли не половина тогдашней артистическо-художественной Москвы. Комната

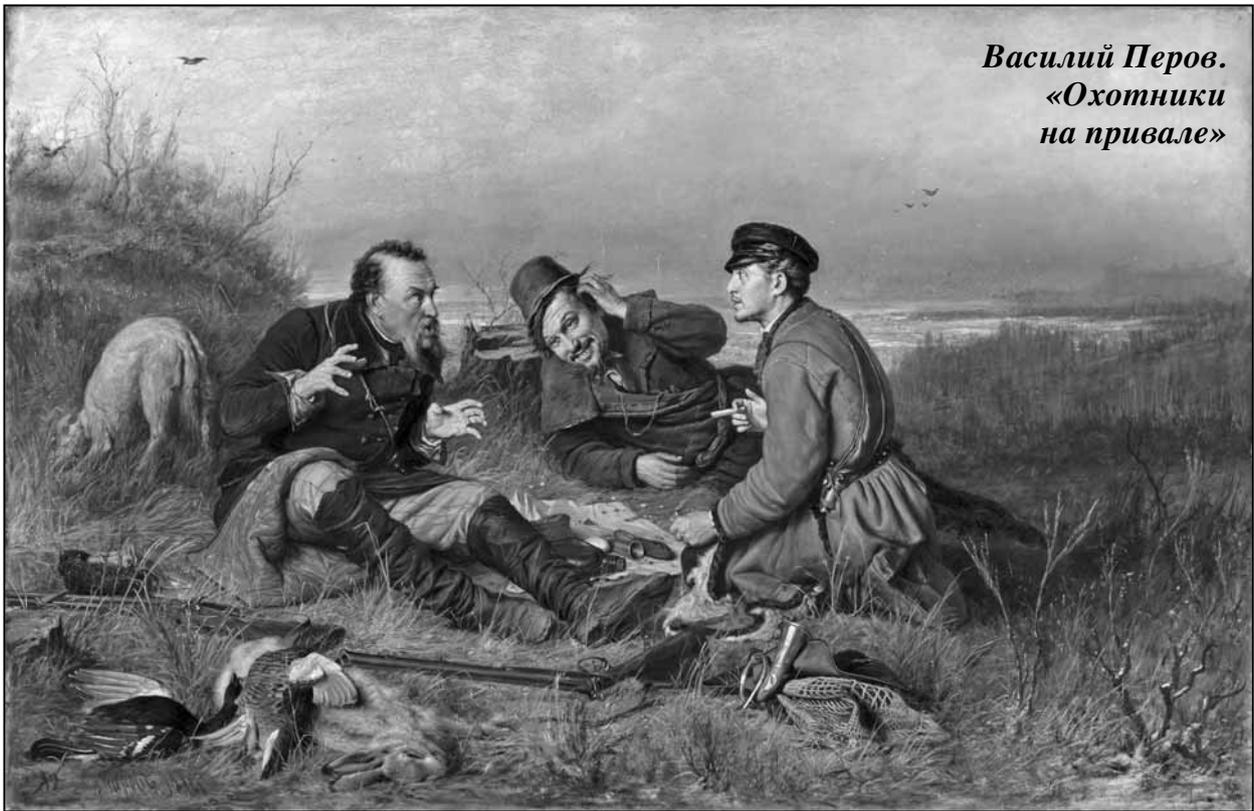

*Василий Перов.
«Охотники
на привале»*

Софьи Петровны была устроена не просто изящно, но и весьма оригинально. По воспоминаниям уже упоминавшейся Татьяны Щепкиной-Куперник, комната Кувшинниковой была разделена на две половины, «но не вдоль, а поперек, так что вышли комнатка внизу и комнатка наверху, куда вела маленькая витая лестница, как на пароходе. В нижней комнате, задрапированной на манер персидского шатра какой-то восточной тканью, было очень уютно сидеть на огромной тахте и слушать пение, доносящееся из гостиной; наверху была ее спальня, где жили она и ее ручной журавль, ходивший за ней всюду по пятам, танцевавший под музыку и клевавший всех, кого почему-нибудь невзлюбит».

При этом комната самого хозяина (или, вернее, «хозяйки», если следовать определению Софьи Петровны) была по-спартански аскетична и проста.

ВРЕТ КАК СИВЫЙ МЕРИН

Доктор Дмитрий Кувшинников был заядлым охотником, и именно его изобразил в 1871 году слева на своей знаменитой картине «Охотники на привале» Василий Перов в образе вошедшего в раж бывшего охотника (рассказчика-вралю). Сам, кстати, тоже страстный охотник, автор ряда любопытных очерков для популярного в те годы журнала «Природа и охота». И, разумеется, художник Василий Перов был частым гостем

в московском доме Кувшинниковых. После написания Перовым картины имя доктора Кувшинникова, и так, в общем-то, бывшее известным благодаря его обширной врачебной практике, но еще больше благодаря многочисленным гостям его дражайшей супруги Софьи Петровны, стало очень популярным в Москве.

Между прочим, эта картина — яркий гротеск на ружейную охоту. В ней было столько бросающихся в глаза несуразностей, что современники воспринимали ее как охотничий анекдот. Достаточно лишь посмотреть на центральную фигуру живописного полотна — едва сдерживающего ехидную ухмылку охотника-скептика. В его образе Василий Перов вывел своего тезку, художника-любителя Василия Бессонова, который одновременно являлся врачом, коллегой и другом доктора Кувшинникова. Особую пикантность ситуации придает помещенный Перовым на переднем плане картины слегка помятый охотничий рожок. Такие использовались, чтобы собирать гончих в стаю. Но никаких гончих на картине нет. Изображенный же позади охотника-враля пес — тут даже у знатоков нет единого мнения. У ног охотников изображены ружья, хотя на псовой охоте они не нужны. Или же выписанная художником с необычайной точностью добыча: рябчик и заяц-русак. Только вот тушка зайца почему-то не повреждена, хотя по правилам псовой охоты ее нужно было обработать. Но странно

даже не это: рябчики водятся в лесу, а вот зайца могли подстрелить лишь в поле, так что, как ни крути, они не могли быть добыты на одной охоте. Очевидно, Перов, сам заядлый охотник, ввел эти детали на свою картину намеренно, дабы ненавязчиво показать зрителю комичность ситуации на фоне уныло-мрачного осеннего пейзажа.

И даже изображенный справа молодой охотник-новичок настолько заслушался рассказов-небылиц своего опытного и бывалого товарища, что даже забыл зажечь папиросу, да так и застыл с нею в одной руке и огоньком в другой. В образе молодого охотника-новичка Перов вывел 26-летнего Николая Михайловича Нагорнова, друга и коллегу доктора Кувшинникова по врачебной практике. (В 1872 году Нагорнов женился на Варваре Васильевне Толстой, племяннице великого писателя.)

АНТОН ЧЕХОВ И ИСААК ЛЕВИТАН: ИСТОРИЯ НЕСОСТОЯВШЕЙСЯ ДУЭЛИ

В начале 1892 года восходящая звезда русской беллетристики Антон Павлович Чехов опубликовал в модном петербургском журнале «Север» небольшой рассказ «Попрыгунья». Рассказ вызвал бурю негодования в тогдашнем обществе: в его главных героях легко угадывались врач Дмитрий Кувшинников, его супруга и художник Исаак Левитан.

Чехов вывел Софью Петровну в образе внешне яркой и привлекательной, но по сути крайне беспечной, пустой и глупой художницы-любительницы Ольги Дымовой, незаметно растратившей свою жизнь на сиюминутные удовольствия и развлечения. При этом видится более чем характерной фамилия героини — Дымова: она продымила свою жизнь. В образе же угрюмого художника-фата Рябовского, с которым без тени всякого смущения Дымова закрутила легкомысленный роман, легко угадываются черты Левитана.

А вот обеспечивал фундамент для такой сладкой жизни добрый и благородный муж (заслуживающий много больше любви, чем могла ему дать эта, в общем-то, равнодушная к нему женщина), которого она проглядела за своими пустыми развлечениями. Как врач он много еще мог бы сделать для науки и для людей, но безвременно уходит в мир иной в расцвете сил из-за нелепой случайности, заразившись от больного ребенка дифтеритом. Да и в самом названии чеховского рассказа слышится прозрачный намек на сюжет крыловской басни «Стрекоза и муравей».

Антон Павлович Чехов не ожидал, сколь яростную и не вполне себе литературную полемику вызовет это его литературное произведение. Голос писателя и его сторонников о том, что «все совпадения случайны и неочевидны», тонули в море негативных отзывов о гнусном пасквиле

и едкой писательской издевке. Как с горечью отмечал сам Чехов, «...меня вся Москва обвиняет в пасквиле. Главная улика — внешнее сходство: дама пишет красками, муж у нее доктор и живет она с художником». Он попытался, было, объяснить с Кувшинниковой и Левитаном — но не тут-то было.

Разразилась настоящая буря в стакане воды. Бывшие друзья просто перестали с ним общаться. Левитан даже намеревался поначалу, в пылу гнева, вызвать Чехова на дуэль. Чехов, в свою очередь, также обиделся: оставил попытки оправдаться и перестал посещать светский салон Софьи Петровны... Между прочим, именно с «легкой» руки Чехова образ Попрыгуньи намертво приклеился к Софье Петровне, надо отметить, что тут писатель метко попал прямо в «яблочко». Кувшинникова навсегда прервала с Антоном Чеховым какие-либо контакты.

Как и предсказал Чехов в новелле, роман Рябовского (Левитана) и Дымовой (Кувшинниковой) спустя два года после публикации произведения закончился тяжелым разрывом. Но со временем неприятная история стала забываться, а Чехов и Левитан, не общавшиеся более трех лет, в 1895 году помирились. Кстати, благодаря все той же Татьяне Щепкиной-Куперник, уговорившей мнительного и ранимого художника приехать с ней за компанию в гости к писателю в Мелихово. Согласно ее воспоминаниям, ей при-



*Алексей
Степанов.
И.И. Левитан
и С.П. Кув-
шинникова*



шлось приложить немало усилий, чтобы уговорить Левитана совершить этот шаг. Но когда художник все-таки объявился на пороге чеховского дома, то после нелепой напряженно-вопросительной паузы... друзья обнялись и стали общаться, как ни в чем не бывало. Время все лечит. Ну, или, практически, все.

КОНЕЦ И ВНОВЬ НАЧАЛО

После разрыва в 1894 году с Левитаном Кувшинникова вернулась в Москву. Больше художник и его муза никогда не виделись. Выведенная Чеховым в образе ветреной, беспечной и легкомысленной Попрыгуньи, бывшая возлюбленная худож-

ника сначала пережила его самого, спустя год, в 1901 году, своего мужа, а спустя еще три года не стало и Антона Чехова, автора злосчастной «Попрыгуны».

Несмотря на болезненный разрыв с Левитаном, Софья Петровна оставила исключительно теплые воспоминания об их творческом и личном союзе: «Восемь лет мне довелось быть ученицей, товарищем по охоте и другом Левитана. Восемь лет, посвященных практическому изучению природы под руководством Левитана, — это выше всякой школы».

Еще дважды, и в 1895-м и в 1897-м годах «талантиливая дилетантка» (так остроумно назвала она сама себя в письме к одному из своих многочисленных знакомых) приезжала в столь милый ее сердцу Плес, с которым было связано много воспоминаний в ее жизни. Уже без него, без Левитана. Бродила по улочкам, спускалась к Волге, писала этюды. Так, в 1895 году Кувшинникова написала небольшой этюд «Плес», где изображен дом купца Грошева, который Левитан увековечил в 1889 году на своей картине «Вечер. Золотой Плес». В 1997 году именно в этом самом доме открылся единственный в России музей пейзажа.

Софья Петровна Кувшинникова все-таки... вернулась в столь дорогой ее сердцу Плес. Уже в наши дни, в веке двадцать первом. Летом 2010

года старинный русский город Плес отмечал свое 600-летие. В честь этого важного события на набережной Волги, ровно напротив музея пейзажа была установлена скульптура «Дачница», в образе которой легко угадываются черты музы Исаака Левитана.

Вернулся в Плес и Левитан: в 1974 году в виде бюста на набережной Волги, рядом с домом-музеем художника. Это типичный, добротный бюст времен развитого соцреализма. Образ художника предельно узнаваем, именно таким мы Исаака Ильича и представляли по портрету, который нарисовал Валентин Серов.

Второй памятник Левитану в Плесе разместился на горе и был открыт спустя пару лет после появления на городской набережной скульптуры «Дачница». Гора называется просто и незатейливо — гора Левитана. В честь художника. Отлитый в полный рост, художник увлеченно трудится перед мольбертом.

Именно здесь, на этом самом месте Левитан написал эскиз к своей знаменитой картине «Над вечным покоем» (1894), которая, в первую очередь, и ассоциируется с Плесом.

Будем надеяться и верить, что там, в «высоком и горнем», они оба, и Кувшинникова и Левитан, простили друг другу все и примирились. И навсегда обрели вечный покой. □

Юрий Прокопчук

Певец на кислых водах



У самого вокзала в курортном Кисловодске, буквально за его углом, чуть на пригорке, в тени разросшихся деревьев смотрит на людей и город симпатичный, почти что сказочный теремок в стиле модерн. Естественно, что он выбивается из общей застройки окружающих зданий и приковывает к себе взоры.

А его хозяин был ничуть не менее экстравагантен и всегда собирал на концертах полные залы восторженной публики...

НА ВОДЫ, НА ВОДЫ!

После открытия в мае 1894 года регулярного железнодорожного сообщения по маршруту Минеральные Воды — Кисловодск, последний стал связан с центральными районами необъятной империи, а количество отдыхающих на минеральных курортах северокавказских вод лишь все увеличивалось и увеличивалось год от года. Популярный в конце позапрошлого столетия писатель Дмитрий Мамин-Сибиряк так отзывался

о Кисловодске на рубеже XIX–XX веков: «Город чудесный, разметавший свои улицы по крутым берегам реки. Общий вид был очень красив, а великолепный вокзал мог бы украсить любую столицу».

Между прочим, если быть уж совсем точным, то основанная во времена Александра I станция Кисловодская получила статус города лишь через столетие, в 1903 году, указом последнего русского царя Николая II. Уже тогда, на исходе XIX столетия, многие по достоинству



Фото автора

оценили уникальный климат и розу ветров Кисловодска. Известный русский климатолог Александр Воейков так и вовсе считал, что *«прозрачность воздуха и большое количество теплых солнечных дней»* делают микроклимат в Кисловодске поистине уникальным, и он значительно целебнее, к примеру, того же абхазского с его Черным морем.

Впервые Шаляпин оказался в Кисловодске в середине лета 1899 года и с тех пор довольно часто наведывался в Кисловодск. А тогда, на исходе XIX столетия, оперная труппа во главе со знаменитым басом больше месяца провела в Кисловодске, давая при полном аншлаге концерты в знаменитом Курзале. Билеты на Шаляпина, несмотря на их весьма немалую стоимость, раскупались моментально, а популярность Федора Ивановича была настолько велика, что на перрон железнодорож-

ного вокзала подавали дополнительные поезда, прибывавшие из Ессентуков, Пятигорска и других курортов: отдыхающие на целебных водах специально съезжались в Кисловодск, чтобы послушать чарующий голос великого Шаляпина.

Спустя пять лет, в 1904 году, и снова летом, великий русский бас вновь посетил Кисловодск. Ажиотаж, особенно женской половины, был такой, что появился даже новый термин «шаляпинизм». Да и в самом деле, трудно было не влюбиться в статного, талантливого красавца почти двухметрового роста и в его прекрасный, чарующий голос.

ШАЛЯПИН И ЕГО ДАЧА

А теперь — главная «загадка»: расположенный у самого вокзала симпатичный особнячок с причудливыми башенками, витражами и витие-

ватой деревянной резьбой, именуемый «Дача-музей» Ф.И. Шаляпина, знаменитому оперному певцу на самом-то деле никогда и не принадлежал! В 1902-1903 годах самый известный в будущем архитектор Кавказских Минеральных Вод Эммануил Бальтазарович Ходжаев выстроил рядом с вокзалом Кисловодска, по заказу купца Михаила Ивановича Ушакова для его дражайшей супруги Пелагеи Степановны особняк для летнего отдыха в изысканном и модном тогда стиле модерн с элементами эклектики. Именно поэтому на фасаде особняка красуются буквы «П» и «У» (Пелагея Ушакова).

После окончания строительства особняк превратился в пансион госпожи Ушаковой: комнаты в нем сдавались внаем за совсем небольшую плату. Кстати, росписи во внутренних интерьерах дома выполнил друг и сосед Шаляпина по усадьбе Охотино на Ярославщине, художник Константин Коровин. Каминные же доверили спроектировать Николаю Рериху, с чем он справился, надо сказать, просто-таки блестяще.

Шаляпин и снимал эту самую дачу: не по комнатам, как многие отдыхающие, а всю. Целиком и сразу, благо, до популярных среди курортников нарзанных ванн и источников было рукой подать.

На время пребывания великого оперного певца дача превращалась в музыкальный салон. В гостях у Шаляпина бывали дирижер и пианист Василий Сафонов, театральный режиссер Константин Станислав-



ский, композитор Сергей Прокофьев. А спустя три года хозяином изысканной дачи у кисловодского вокзала стал казачий генерал из Владикавказа Георгий Абрезов.

В свое время Кисловодск настолько очаровал Федора Ивановича, что он как-то обмолвился: «Для жизни рожден я в Казани, для сцены Кавказом рожден». Он даже приобрел

Фото автора



рел на Хлудовской улице (ныне улица Чкалова) участок земли для возведения собственной дачи. Впрочем, до воплощения прожекта в реальной жизни дело так и не дошло.

В середине 1917 года на кисловодскую дачу Шаляпин прибыл на отдых со своим семейством: женой Марией Петцольд и двумя дочками — Марфой и Мариной. В самом конце лета он дал в кисловодском Курзале концерт и часть вырученных средств передал на строительство санатория для раненных на войне солдат.

Федор Иванович вообще был щедр на благотворительность, много жертвовал на больницы, на храмы. В начале XX века в России были весьма популярны акции «Белый цветок»: за каждый взнос жертвователям дарили цветы, и порою у великого русского баса их бывали целые гирлянды. Будучи выходцем из самых низов (Шаляпин был крестьянским сыном), он пригласил на тот свой концерт и самих солдат,

и нижние офицерские чины. А поскольку свободных мест в зале не было, разместили их... в оркестровой яме.

И все же попасть в тот день на выступление оперной легенды многие страждущие услышать и увидеть Шаляпина, несмотря на высокую стоимость билетов, так и не смогли, поэтому после окончания концерта пришли к дому-даче, который снимал Федор Иванович, благо идти от Курзала было всего ничего, и обступив жилище знаменитости, поклонники его таланта стали аплодировать великому певцу. И тогда Шаляпин вышел на веранду и запел. Начался дождь, через какое-то время закончился, а слушатели все не расходились. И он пел для них несколько часов кряду, уже при призрачном и таинственном свете луны.

Это был последний приезд великого русского баса в Кисловодск: в конце сентября все того же 1917 года Шаляпин выехал в предреволю-

ционный Петроград, а спустя несколько лет отбыл в Европу на гастроли, плавно превратившиеся в его эмиграцию.

Внутренние интерьеры и экспонаты кисловодской дачи Шаляпина (с 1988 года ставшей литературно-музыкальным музеем), поражают своей роскошью и изяществом: тут и лепнина на стенах, и изразцовая печь практически до потолка, и даже уникальная скамеечка с вышитыми(!) автографами знаменитых посетителей музея. Есть и много мемориальных вещей, связанных с именем оперного певца: афиши его концертов, костюмы, документы и книги той далекой теперь уже от нас эпохи, коллекция грампластинок, фотографии, предметы быта. Среди особо ценных экспонатов — рояль, который 12-летний Федя Шаляпин получил в качестве приза на музыкальном конкурсе. Во время экскурсии, создавая атмосферу того времени, звучит голос великого оперного исполнителя.

В наши дни, в стенах дачи-музея для ценителей прекрасного, по соседству с той самой легендарной верандой, с которой Федор Иванович пел для собрав-

шейся на улице восторженной публики, нередко проводятся литературно-музыкальные вечера-концерты.

А Шаляпин вновь вернулся в никогда на самом деле не принадлежавший ему кисловодский особняк, теперь уже навсегда, буквально в наши дни. И никакой мистики тут нет: в 2016 году во внутреннем дворике музея Шаляпина, расположенного на улице... правильно, Шаляпина, великий русский бас появился в образе памятника. Заложив ногу за ногу, певец одной рукой опирается на садовую скамейку, а в другой держит свою любимую собачку, французского бульдога Бульку... □



*Федор
Шаляпин
в Кисловодске*

Ирина Опимах



Мадонна Мунка

Эдвард Мунк.
Автопортрет



«Мадонна»

В 1892 году Эдварду Мунку исполнилось 29 лет, он был уже довольно известным художником и у себя на родине, в Норвегии, и в Европе — его выставки прошли

не только в Христиании (Осло), но и в Мюнхене и в Берлине. А теперь он участвовал в большой выставке «Берлинского объединения художников». Правда, выставку через несколько дней пришлось закрыть — уж слишком непривычными, странными и даже скандальными выглядели картины этого объединения живописцев. Но скандал — это иногда тоже неплохо, и о норвежских художниках, особенно о Мунке, заговорили немецкие критики, а потом его картины захотели увидеть в Бреслау, в Дрездене и снова в Мюнхене. В общем, это был определенный успех, и Мунк попал в самый центр жизни берлинской богемы. А самым популярным местом ее сборищ было кафе «У черного поросенка», и вскоре он стал завсегдатаем этого заведения. И действительно, сюда стоило приходить — «У черного поросенка» собирался цвет тогдашней немецкой и скандинавской богемы. К примеру, здесь можно было встретить поэта Рихарда Демеля, писателя и журналиста Отто Юлиуса Бирбенбаума, издававшего журналы «Современная жизнь» и «Свободная сцена», одного из главных идеологов модерна; выдающегося шведского писате-

ля Августа Стриндберга, автора романа «Красная комната», в котором зло возводится в культ, а женщина становится сосредоточием губительного, дьявольского начала, критика Юлиуса Мейер-Грефе, автора первой монографии о Мунке, вышедшей в Берлине в 1894 году; польского поэта Станислава Пшибышевского, привлекшего Мунка своими странными поэмами, наполненными мистическими, порой даже сатанинскими настроениями. В общем, публика была интересная. Бывали тут и дамы, но королевой «Черного поросенка» стала Дагни Юль — очаровательная, смелая, яркая, рыжеволосая красавица, покорявшая одно мужское сердце за другим. И привел ее к «Черному поросенку» Мунк, называвшей ее своей Музой...

Дагни родилась 8 июня 1867 года в провинциальном городе Конгсвингер на юге Норвегии. Ее отец, доктор Ганс Лемех Юль, был известным доктором и видным общественным деятелем, а мать — сестрой Отто Блера, известного политика, тогдашнего премьер-министра Норвегии. Отец очень любил своих женщин — а их в семье было пятеро: его жена и четыре дочки. Они были прелестны, его девочки. Рассказывают, что, когда они шли по улице, прохожие смотрели им вслед, а однажды старшей, Гудрун, довелось на балу, который устроили для захавшего в Конгсвингер короля, танцевать с самим правителем Норвегии Оскаром II. «Как много у вас красивых девушек!» — отметил король. «Да, у нас их четверо», — улыбнувшись, ответила Гудрун.

В доме доктора Юль собирались интересные, прогрессивно мыслящие люди. Они обсуждали события, происходившие в мире, новые течения в искусстве, научные открытия. В общем, Дагни росла

в благополучии и материальном, и интеллектуальном.

Однако ей, по характеру бунтарке, родной город казался очень скучным, а потому она сначала отправилась в 15 лет в Германию — поучилась в Эрфурте в частной школе, а потом, вернувшись на некоторое время домой, поехала вместе с младшей сестрой Рагнхильд в Христианию — в столице, надеялись девушки, они увидят интересную, насыщенную жизнь. Сестры Юль были, несомненно, талантливы — Дагни хотела стать пианисткой, а ее сестра — певицей. В Христиании они ходили в театры, на концерты и встречались с Мунком. (Возможно, они уже были знакомы раньше, ведь отец Мунка, как и отец Дагни, тоже был врачом, жили они недалеко друг о друга, и старший Мунк с сыном бывали в доме доктора Юля.) Мунк даже написал картину, на которой изобразил сестричек, картина так и называется «Рагнхильд и Дагни»: Рагнхильд поет, а Дагни аккомпанирует ей на рояле.



«Вампир»

Справа:
«*Портрет
Дагни-Юль
Пшибышевска*»

А потом Дагни с сестрой отправились в Берлин продолжать свое музыкальное образование — по сравнению с сонной Христианией немецкая столица просто центр мировой культуры. И они должны быть там!

Вот тогда Мунк и привел Дагни, которая уже училась в консерватории, в «Черный поросенок». Там ее прозвали Аспазией — в честь древнегреческой гетеры, славившейся своей красотой и острым умом. И Дагни старалась соответствовать — она легко поддерживала разговоры своих друзей на самые разные темы, а говорили они и об искусстве, и о политике, о свободе в любви, и об оккультных знаниях и черной магии...

Новые друзья Дагни были не просты — часто истеричны, многословны, порой подлы, а порой невероят-

но смелы и благородны. Но вся их жизнь была посвящена творчеству, и каждый всплеск эмоций мог закончиться гениальным текстом или картиной.

Дагни, неплохая пианистка и начинающая поэтесса, прекрасно вписалась в это общество. А вскоре она оказалась в центре любовного треугольника — в нее одновременно влюбились Мунк, Стринберг и Пшибышевский. Говорили, что смех Дагни просто сводил мужчин с ума. А ведь были еще стройный стан, необыкновенная грация (она прекрасно танцевала), роскошные рыжие волосы, выразительные глаза, тонкая талия...

Мунк и Стринберг проводили много времени в обществе Дагни, слушали ее волнующий смех и гасили возбуждение бокалами абсента, большой почитательницей которого была и сама Дагни. А она из

всех завсегдаев «Черного поро-сенка» выбрала поклонника Бодлера и Ницше, а также Шопена и Грига — Пшибышевского.

Надо сказать, что Станислав Пшибышевский был весьма несимпатичной личностью. Невысокий, худощавый, с сальными волосами, узким лбом, дико растущими усами и маленькими глазками, он производил неприятное впечатление, но женщины чувствовали в нем какое-то невероятное обаяние, несмотря на то, что он очень уважал алкоголь и наркотики, которые помогали ему сочинять весьма неординарные и неоднозначные, но впечатляющие тексты. Кстати, Пшибышевский очень хорошо играл на рояле. И когда он начинал исполнять пьесы своего любимого Шопена или читать стихи Бодлера (а читал стихи он тоже великолепно), ни одна красавица не могла устоять против его мощного мужского обаяния.

Вот и Дагни не устояла. Они поженились спустя несколько месяцев после знакомства. Поженились, несмотря на то, что у него уже была гражданская жена, Марта Федер, и росло трое детей. (В 1896 году Марта покончила с собой, и ее дети попали в детский дом, а Пшибышевский несколько не озаботился их судьбой.)

В доме Пшибышевских, в его напряженной атмосфере, наполненной страстями, среди этих мужчин, влюбленных в одну женщину, Мунк узнал, что такое ревность — жгучая, злая, лишаящая разума. «Я не понимал, как мои нервы выдержали эту пытку.



Я сидел у них за столом и не мог сказать ни слова. Стриндберг зато говорил. А я все время думал: неужели ее муж ни о чем не догадывается? Наверное, зеленеет от злости». Тема ревности прозвучала в написанной в 1894–95 годах картине, которая так и называется — «Ревность». Это портрет Пшибышевского; его зеленое лицо искажено от ощущения бессилия и всепоглощающей ревности, а в сознании возникают мучительные картины измены. Тогда же Мунк создал и живописный образ Стриндберга — художник рассказал нам обо всех участниках этой любовной драмы. А еще он сделал какую-то странную рамку к картине: с одной стороны — ломаные, прямые линии, а с другой — волнистые, переходящие в женскую фигуру, объясняя это тем, что хотел окружить Стриндберга мужскими

и женскими линиями. Но тому вовсе не понравилось: видеть на своем портрете, на портрете серьезного большого мастера, как он о себе думал, столь легкомысленный мотив — силуэт обнаженной женщины. Позируя Мунку в следующий раз, писатель перед началом работы вытащил из кармана револьвер, положил его на стол и сказал: «Пожалуйста, попрошу без вольностей!»

После того как Дагни отвергла Стринберга, в его романах все женщины стали отрицательными героинями, выпивающими все соки из мужчин. Отвергла Дагни и Мунка, после чего он написал несколько очень неоднозначных картин, где героиня была так похожа на Дагни. Вот она на его полотнах («Ревность», «Вампир», «Поцелуй». «Мадонна») — то Мадонна, то вампирша, пьющая кровь из несчастного мужчины, то невинная, несчастная девушка... Пережить эту страсть, выбраться из любовного наваждения Мунку помогла психиатрическая лечебница.

В 1895 году у супругов Пшибышевских родился сын Зенон, а через два года — дочь Ива. Они жили то в Берлине, то в Конгсвингере, и некоторое время были счастливы. А потом семейство пана Пшибышевского переехало в Краков, один из центров культурной жизни Европы, и Станислав возглавил журнал «Жизнь», в котором печатались лучшие польские и зарубежные писатели и публицисты.

Пшибышевские никогда не купались в деньгах — напротив, средств

постоянно не хватало. Порой Дагни, привыкшая в доме родителей ни в чем не нуждаться, не могла купить себе новое платье и донашивала туалеты сестры Рангильды. А эгоист и эгоцентрист Станислав, которому всегда было плевать на все мирское, жил очень интересно, существуя в своем творчестве. В Польше и России с успехом шли его символистские пьесы — кстати, они нравились даже Александру Блоку.

Дагни, которую Станислав называл Душой и про которую всегда говорил, что она вдохновляла его, была его музой, тоже занималась творчеством — играла на рояле, писала пьесы, рассказы и стихотворения.

Супруги были в центре культурной жизни города, вокруг них собирались поэты и художники, на которых прекрасная Дагни всегда действовала магически.

Все бы ничего, но она стала чувствовать некоторое охлаждение со стороны мужа. Решив себя развлечь, Дагни начала заводить небольшие интрижки. Но женщина она была опасная, роковая, недаром же в Кракове говорили, что именно из-за нее покончил жизнь юный поэт Станислав Божовский...

А Пшибышевский никогда не отличался верностью, он просто не умел долго любить одну и ту же женщину, а потому в это же время в Кракове крутил романы сразу с двумя вполне уважаемыми дамами — женой своего близкого друга поэта Яна Каспровича и молодой худож-



«Пепел»

ницей Анелей Пайонкувной. Дагни, конечно же, знала обо всех этих связях своего мужа и в какой-то момент решила на разрыв — уехала с детьми в Норвегию, к родителям. Весной 1901 года Пшибышевский уговорил ее начать их семейную жизнь снова — что он внушал Дагни, один бог знает, но ему удалось ее уговорить вернуться к нему. Только вот пан Станислав так и не смог порвать свои отношения с Ядвигой Каспрович, и в семье сохранялась напряженность.

И вот тут в жизни Дагни появился новый поклонник, 25-летний Владислав Эмерик, сын богатого нефтяного магната. В начале июня 1902 года Владиславу нужно было по делам отца Густава Эмерика, получившего конфессию на добычу магния в

горах Кавказа, съездить в Тифлис, и он пригласил отправиться в Грузию все семейство Пшибышевских. Вино, фрукты, горы... В общем, согласились. Дагни хотелось немножко развеяться, оказаться в совсем незнакомом, новом месте. Было решено, что Владислав с Дагни и Зеноном поедут первыми, а потом подъедет и Станислав с дочерью.

18 мая они приехали в Тифлис. Казалось бы, все складывалось неплохо — погода прекрасная, город живописный, вино чудесное. А Дагни тосковала — каждый день ходила на вокзал, ждала мужа, но его все не было...

А 5 июня случилась страшное: Эмерик вывел Зенона из номера и застрелил из пистолета Дагни, а потом — себя. Полиция нашла



«Расставание»

Справа:

«Ревность»

несколько его предсмертных записок, которые указывали на его нестабильное психическое состояние. Одна из них была адресована Пшибышевскому: «Стах, я тебя обожаю и люблю. ... Она любила только тебя, я ее убиваю ради нее же самой. ... Я это делаю ради тебя». Что Эмерик имел в виду? Говорили, что убийство было задумано Пшибышевским — он уже жаждал освободиться от этой женщины, она мешала ему жить так, как он хотел. Но Станислав убеждал родителей Дагни, что она сама хотела умереть... Для доктора Юль и его жены смерть Дагни стала страшной, неожиданной трагедией, Пшибышевскому же она принесла свободу.

А может, причиной трагедии была ревность? Чувство собственности? Наверное, Эмерик страстно желал обладать этой женщиной один, а она все время только и думала о своем Пшибышевском, да, к тому же, во-

круг нее всегда кружились мужчины, вот и в Тифлисе тоже. А может, его свел с ума ее смех...

Зенона забрала из Тифлиса подруга Дагни Владислава Томашевская, а потом детей Дагни усыновила ее сестра Гудрун.

Дагни похоронили в Тифлисе, на Кукуевском кладбище 8 июня. Вот ведь ирония судьбы — день ее похорон совпал с днем ее рождения. Ей должно было исполниться всего 34 года!

Ее знаменитые возлюбленные ушли из жизни гораздо позже. Август Стринберг пережил Дагни на 11 лет, Станислав Пшибышевский — на 26, а Эдуард Мунк — на 44 года.

После смерти Дагни поднялась волна отвратительных слухов. О ней писали все европейские газеты, красочно рассказывая, что она была распутной, порочной, пожирательницей мужских сердец. И тогда



Эдвард Мунк, один из очень немногих, встал на ее защиту — в интервью популярной норвежской газете он говорил, что она «была замечательным другом, творческой личностью и прекрасной матерью, служила искусству, вдохновляла всех». Много сделала для очищения имени подруги от гнусных наветов и Владислава Томашевская. А вскоре выяснилось, что Дагни действительно не только покоряла мужчин; она оставила после себя 4 пьесы, 5 рассказов и 14 стихотворений, которые вполне достойны внимания потомков (что-то было опубликовано при ее жизни, что-то спустя 95 лет после ее ухода). А еще она написала книгу о норвежском художнике Теодоре Киттельсоне, переводила произведения мужа и других польских писателей на норвежский язык. Вот такая она была, муза великого Мунка! И сегодня о ней пишут документаль-

ные книги и романы, ставят фильмы (например, норвежско-польский фильм «Дагни» 1977 года, где роль Пшибышевского сыграл польский актер Даниэль Ольбрыхский), спектакли. Ее судьба, в которой было столько любви и искусства, не перестает волновать и трогать. О ней помнят и в России — замечательный советский писатель Юрий Нагибин написал о Дагни повесть «Трое и одна и еще один», а в 2007 году был снят фильм «Натурщица», где роль Дагни сыграла Виктория Толстоганова.

В 1893 году Мунк написал портрет Дагни Юль. Эта картина была с ним до последних его дней. Она, эта яркая и такая несчастная женщина, не покидала его никогда... Не покидает она и нас — Дагни Юль по-прежнему живет на картинах Эдварда Мунка и других художников, отразивших в своих произведениях свет и обаяние ее личности. □

Сегодняшние гости нашего журнала, ни много ни мало, артисты Большого театра — премьер Игорь Цвирко и его супруга, ведущая солистка, Кристина Кретова. Их жизнь не отделена друг от друга: они вместе дома, на работе, на сцене, за кулисами или в зале, когда один из них выступает.

Помимо танцевальной ипостаси, Игорь пробует свои силы в продюсировании, увлекается и играет в футбол, он участник футбольной команды театра и StarMix, а Кристина обожает готовить и даже ведет свой блог правильного питания.

Их пара — это не только пример гармоничной семьи, но и желание познакомить с высоким искусством как можно большее количество людей, показать, что балет — это не скучно, и искусство не только для элит, а буквально для каждого, кто приходит в театр.



Фото: Александра Солосובה

У ЭТОЙ ПАРЫ БОЛЬШАЯ МИССИЯ: сделать балет шире для публики



— Игорь и Кристина, расскажите, пожалуйста, как вы пришли в балет?

Кристина Кретьова: В балет меня привела мама в моем родном городе Орел, мне тогда было 6 лет. На тот момент там не было профессиональной балетной школы, только одна-единственная хореографическая студия. Причем туда меня принимать не хотели: шея короткая, растяжки никакой... Но я была артистичной, и мама очень хотела, чтобы дочь танцевала. Через три года мой педагог Ирина Евстафьевна Барашина посоветовала маме отдать меня в академию хореографии. В итоге из восьмидесяти человек поступили двое, в числе которых оказалась и я. Я тогда еще не совсем понимала, что вся моя жизнь будет связана с балетом. Думала, мама отправила меня в училище, где танцев чуть больше, чем на за-

нятиях в родном городе. Первые два-три года я внимательно слушала педагогов, числилась в рядах лучших, старательных учениц. А когда наступил переходный возраст, замечания педагогов стали казаться слишком серьезными, совсем не детскими, и я сказала маме: все, мне уже это не нравится. Но она настояла на том, чтобы я доучилась... А уже в 18 лет я четко поняла — либо иду напролом, либо ищу другую профессию. Выбрала первое.

Игорь Цвирко: Меня тоже мама привела в академию хореографии, по ее словам — чтобы я научился танцевать и не стеснялся. Жили мы в Подмоскowie, и я ездил в академию на электричке. Очень уставал, к тому же не обходилось без травм и болячек. Иногда жаловался маме, и она меня понимала, говорила: «Хочешь, забирай документы». Но я отвечал: «Нет, я дойду до конца».

Упертый характер, наверное, и привел меня к профессии.

— Ваше первое впечатление от балета?

К.К.: Я не помню, чтобы на меня это произвело какое-то сильное впечатление, когда я впервые его увидела. Но одно поняла точно — это самая тяжелая профессия, которую я могла бы выбрать! И если хочу быть примой, надо пахать день и ночь.

И.Ц.: Я помню, что мне нравилось выходить на сцену, отбивать ладоши

об сапоги, а уже в дальнейшем — трудиться над своим телом, чтобы стать лучшей версией себя. Это точно не была любовь с первого взгляда. Через упорный труд я понял, что могу воплощать в будущем интересные мне образы. Как танцующий актер.

— Вы оба говорите, что балет не сразу прочно вошел в вашу жизнь. А кем вы мечтали стать в детстве?

К.К.: Да кем я только не мечтала стать... А вот о балете, как ни стран-



Фото: Александра Солозובה

но, я вообще не думала. Возможно, потому, что в моей семье нет никого из этой профессии. Но как только поступила в МГАХ, все мои мечты ушли на второй план, и теперь я уже мечтала только о сцене.

И.Ц.: Наверное, супергероем. Как человек-паук. И мечтал заработать много денег, чтобы купить всем по вертолету.

— Разные ли вы по характеру и по образу исполняемых ролей?

И.Ц.: Безусловно! Играя Ивана Грозного, я в жизни совершенно другой человек. Конечно, я в своем характере нахожу черты, которые могут быть близки моим героям. Например, Принц в Щелкунчике, пожалуй, моя главная и любимая романтическая роль.

— После интенсивной работы, где вы черпаете энергию для восстановления?

К.К.: В бане! Хожу туда два раза в неделю.

И.Ц.: Да, каждую неделю мы с Кристиной ходим в баню. Это настоящее место силы, где я перезагружаюсь после насыщенной недели. И в кино! Смотря фильм, я словно погружаюсь в другую вселенную.

— Ваши любимые фильмы и книги?

К.К.: «Еще одна из рода Болейн», «Век Адалин», «Анна Каренина», «Ро-



Фото: Александра Солгозובה

мео + Джульетта» (реж. Баз Лурман). Из книг — Павел Басинский: «Подлинная история Анны Карениной».

И.Ц.: Фильмы «Интерстеллар», «Железный человек», «Большой куш», «Начало». Книги — «Горе от ума», «Герой нашего времени» и «Слепая вера» автора Бена Элтона.

— Кого можете назвать своими учителями?

К.К.: Мой главный учитель — Нина Львовна Семизорова, одна из последних учениц Галины Сергеевны Улановой. Она всему меня научила, и продолжает делать это по сей день.

И.Ц.: Я могу назвать своими учителями каждого, кто со мной работал. Я каждому благодарен. Вихрева, Бондаренко, Фарманянц, Петрова, Петухов, Лавровский, Лагунов, Ве-



Фото: Александра Солозובה

тров — это самые важные мои учителя не только на сцене, но и в жизни. Одно связано с другим.

— Что делаете, если чувствуете, что не можете играть сегодня спектакль?

К.К.: Существует правило: зритель не должен знать, что происходит у артиста. Болит ли голова, живот, плохое настроение — не важно! Артист должен выйти на сцену. К тому же она лечит любые болячки...

И.Ц.: Я сжимаю волю в кулак и говорю себе: кто, если не я?! Со времен училища я запомнил фразу: «Нет такого слова НЕ МОГУ, есть слово НЕ ХОЧУ!» Вспоминаю, и двигаюсь вперед, потому что есть слово НАДО.

— Личные отношения мешают или помогают в работе?

К.К.: Лично мне только помогают. Игорь большой профессионал, я всегда прислушиваюсь к его советам в балете.

И.Ц.: Очень помогают. Это и поддержка, и здоровая критика, и, конечно, любовь.

— Чем бы вы могли заниматься, если бы в вашей жизни не было балета?

К.К.: Я бы открыла свои рестораны. Была бы супер-поваром. Очень люблю готовить, что показываю в своих социальных сетях и часто делюсь рецептами.

И.Ц.: Думаю, что мог заниматься строительством зданий, проектировкой. Еще мне очень бы хотелось стать спортивным журналистом, а вообще, конечно, футболистом — я играю в FC StarMix.

Но сейчас у меня другие планы и цели: в этом году я пишу дипломную работу, заканчиваю магистратуру ГИТИСа по продюсированию. Идет подготовка к вечеру в театре «Русская песня», посвященному Дягилеву и «Классике Русского балета». Будет представлен балет «Шут» на музыку С.С. Прокофьева, у которого сам Дягилев заказывал музыку для этой постановки, а во втором отделении будут номера из классического наследия русской культуры балета. И апофеозом такой подготовительной работы хочу показать специально созданный вечер современной хореографии, где свои работы покажут такие балетмейстеры, как Александр Могилев, Дмитрий Масленников и Максим Петров. Это исключительно мое видение современного танца: куда оно развивается, и какие грани могут раскрыть современные хореографы.

— Хотелось бы вам сняться в кино, если да, то в каком жанре?

И.Ц.: Конечно. Это одно из тех желаний, которое присутствует со мной постоянно. Жанр? Драма или фэнтези — сто процентов. Могу и злого героя, если надо.

К.К.: Ждем предложений! Очень!



— Ваши любимые хореографы?

К.К.: Юрий Посохов, Джон Ноймайер, Иржи Киллиан, Матс Эк.

И.Ц.: Юрий Посохов, Матс Эк, и, конечно, Григорович.

— Игорь, чем запомнилась учеба в ГИТИСе?

И.Ц.: Учеба продолжается, сейчас наступает важный момент подготовки к дипломной работе. Безусловно, она запомнилась интересными беседами и опытом, которым делились мастера курса — Сергей Данилян, Елена Николаевна Симурзина, и, конечно, тем, что, какая бы учеба ни была, самое важное то, что приходит из жизни. Умение смотреть, видеть и анализировать.

— Каково это — быть премьером Большого театра?

И.Ц.: Это ответственно, особенно перед молодым поколением. Некоторые ребята в моей карьере могут увидеть, что все возможно — то есть пройти путь от артиста кордебалета до статуса премьеры, если искренне верить в себя, в свои силы и упорно трудиться над собой, своей техникой, и, конечно, работать, независимо от степени значимости партии. Для меня было одинаково ответственно выходить в сегидилии из «Дон Кихота», и в роли Базиля...

Сейчас для меня самое важное — продолжать держать уровень мастерства на достойном уровне, чтобы своим исполнением подтверждать статус премьеры балета Большого театра.

— Расскажите, пожалуйста, поподробнее о спектакле, посвященном Кристине — «Монаксия»...

И.Ц.: Этот спектакль создавался специально на Кристину молодым интересным хоре-



Фото: Ирина Заргано

ографом Дмитрием Масленниковым, который очень четко увидел все нераскрытые способности балерины как драматической артистки. Этот спектакль наполнен энергией, женственностью, страстью и душевной болью главной героини. За 30 минут Кристина отдает всю себя, и финальное соло разрывает зрительское сердце. По моим ощущениям, любой зритель, который это увидит, поймет ее безграничный талант.

— Ваши любимые партии?

И.Ц.: Безусловно, я выделю роли из наследия Григоровича: это Спартак, Иван Грозный, Абдерахман. Из постановок наших современников — роль Печорина, Царя Леонта и Нуриева.

— Игорь и Кристина, что вас вдохновляет друг в друге?

К.К.: Стремление развиваться и привносить в искусство что-то свое, вдохновляет спонтанность идей и воплощение их в жизнь, вдохновляет жизненный настрой и умение находить выход из ситуаций.

И.Ц.: Кристина вдохновляет меня безудержной чистой энергией. Она успевает все, и все делает исключительно на высоком уровне. Этим она меня вдохновляет на создание своих проектов, новых идей, и главное, что она меня поддерживает и говорит — «Делай!» И, безусловно, я не могу пройти факт потрясающей красоты, которую она мне дарит с самого утра! Для меня она — богиня Красоты!

— Как вы боретесь с волнением перед выходом на сцену? Может быть, есть какие-то специальные ритуалы?

К.К.: Я позволяю ему быть. И проживаю его до конца, зная, что, как только я перешагну порог сцены, оно исчезнет. Ритуалов нет. Есть молитва.

И.Ц.: Ритуалов нет, кроме того, что говорю сам себе: «Успокойся, я делаю это много раз в зале, и все получается». Но, конечно, это не работает. Мозг сам устраивает свои

«танцы» в голове, поэтому выдыхаю и даю установку: никто кроме меня. И делаю. Волнение присутствует всегда, сколько бы я ни танцевал.

— Что для вас главное в творчестве?

К.К.: Достигнуть полного погружения зрителя в спектакль. Все мое творчество я создаю для своего зрителя, поэтому мне очень важно, насколько сильно он мне верит, как актрисе, сыгравшей ту или иную роль.

И.Ц.: Чтобы зритель вернулся в театр и захотел посмотреть еще и другие спектакли. Чтобы он вышел наполненным позитивной энергией. Тогда и мне возвращается эта энергия, и я ощущаю желание и возможность двигаться дальше.

— Верите ли вы в судьбу?

К.К.: Не знаю, не могу точно ответить на этот вопрос. Правда, хотелось бы сказать «Нет!», так как сама хочу ее создавать. Меня пугает фраза: «Так предначертано судьбой». Я верю в силу мыслей, которые способны творить чудеса.

И.Ц.: Верю, что человек сам ее пишет — руками, ногами и головой.

— О чем вы думаете, когда засыпаете?

К.К.: Благодарю Бога за то, что имею.

И.Ц.: Что я самый счастливый человек рядом со своей женой... □

Беседовала *Дарья Парчинская*



Театральное дело в России всегда было накрепко связано с государственным и социальным устройством страны. Чаще всего первыми театрами были «домашние» — при имени аристократов, где играли крепостные. И часто эти театры по уровню игры актеров ничуть не уступали театрам европейским.

Право называться первым русским театром оспаривали несколько городов. Например, театр в Твери считает годом своего основания 1745-й, так как именно в этом году при Тверской духовной семинарии он и был учрежден. Первым представлением был «Синописис или краткое видение декламации Высочайшему дню рождения императорского величества в 1745 году».

С тверским заведением спорит театр в Тобольске, ведущий свою историю аж с 1705 года. Но тут стоит отметить, что еще с XVII века в России сложилась традиция школьного театра при духовных академиях и семинариях. То есть и тобольский, и тверской театры на деле были не профессиональными труппами, а так называемыми «школьными театрами».

Поэтому все же датой основания первого русского профессионального театра считается 1750 год, а местом его появления — Ярославль.

5 января 1752 года императрица Елизавета Петровна издала высочайший указ: «Федора Григорьева сына Волкова, он же и Полушкин, с братьями Гаврилою и Григорьем (которые в Ярославле содержат театр и играют комедии) и кто им для того еще потребны будут, при-
весть в Санкт-Петербург...»

Обратим внимание на формулировку «Содержат театр», то есть финансируют его деятельность, а также подбирают труппу и обслуживающий персонал, как мы сказали бы сегодня. Однако о Федоре Волкове мы знаем также, что он был и актером, и режиссером, и драматургом, да и вообще — мастером на все руки. Кем же все-таки был этот человек, которому сегодня стоит памятник в самом центре Ярославля?



Федор Волков родился 9 февраля 1729 года в Костроме. У местного купца Григория Волкова и его супруги Матрены было пятеро сыновей, старшим из которых был Федор. После смерти отца мать вскоре вышла замуж за ярославского купца и промышленника Федора Полушкина (помните, у Елизаветы в указе — «он же и Полушкин»?) Купец был давним другом покойного мужа Матрены и, по свидетельствам очевидцев, всегда испытывал к ней чувства, поэтому, несмотря на наличие пятерых детей, женился на ней и увез в Ярославль. У него было двое собственных детей, но сын рано умер, а дочь едва ли могла стать продолжательницей семейного купеческого дела. Поэтому Полушкин большие надежды возлагал на старшего сына Матрены — Федора.

В 40-х годах отчим отправил юношу в Москву, «в науки», для изуче-

ния основ коммерческого дела, надеясь, что пасынок впоследствии вольется в семейное дело Полушкиных.

В Москве Федор поступил в Заиконоспасскую академию, где на протяжении трех лет демонстрировал хорошие способности и таланты. Помимо основных предметов он интересовался игрой на скрипке и вокалом.

По окончании академии Волков вернулся домой и продолжил обучение у частного преподавателя немецкого языка. Параллельно молодой человек занимался рисованием и черчением, что очень пригодилось ему впоследствии — он сам оформлял многие спектакли.

Через пару лет отчим решил, что Федору нужно продолжить обучение современным коммерческим приемам в Петербурге. Однако юноша вовсе не собирался погружаться в изучение цифири, а вместо этого

свел знакомство с Императорским итальянским театром оперы и балета. Первый биограф Волкова Н.И. Новиков писал, что будущий основатель театра «знакомился с живописцами, музыкантами и другими художниками, бывшими тогда при Императорском итальянском театре... Ходил он несколько раз на театр, чтобы обстоятельно рассмотреть онго архитектуру, махины и прочие украшения; и как острый его разум все понимать был способен, то сделал он всему чертежи, рисунки и модели...»

И все же после смерти Полушкина двадцатилетнему Волкову пришлось вступить во владение его кожевенными и серно-купоросными заводами. Получив наследство, молодой человек неохотно управлял этим имуществом, сердце его было отдано театру, на который он тратил и время, и деньги (доставшиеся от того же Полушкина, кстати).

С 1750 года в Ярославле начались регулярные представления труппы «охочих комедиантов» (любителей), возглавляемой Волковым. В составе этой труппы были знаменитые в будущем актеры И. Дмитриевский (Нарыков), Я. Шумский, А. Попов и другие. Первым помещением театра стал «кожевенный амбар» (место для хранения кож), оборудованный для театральных представлений. Спектакли имели огромный успех у ярославской публики. Зрители желали попасть на представление, но мест в амбаре решительно не хватало. Тогда Волков решил обратиться к зри-



Титульный лист либретто маскарада «Торжествующая Минерва»

телям за помощью — собрать деньги на постройку нового здания театра. Горожане с готовностью откликнулись, и построенное в 1751 году новое здание могло вмещать уже до тысячи зрителей.

Сам Федор Волков был для своего времени человеком эпохи Возрождения: трудился архитектором, живописцем, художником, машинистом сцены, директором, режиссером и первым актером. В то время репертуар театра составляли духовные драматические сочинения Димитрия Ростовского, пьесы Сумарокова, Ломоносова, комедии Мольера.

Уже буквально через год после основания о ярославском театре узнали в Петербурге. Некто Игнатъев, сенатский чиновник, будучи в Ярославле, посетил спектакли волковской труппы, о чем сообщил в столице. Вскоре за этим и последовал знаменитый указ Елизаветы Петровны. Страстная любительница театральных представлений, она, конечно, не могла пропустить такого явления.

В конце января 1752 года ярославцы прибыли в Царское Село. О дебюте там волковского театра писал П.И. Сумароков в работе «О российском театре от начала оного до конца царствования Екатерины II»: «Приказано было на другой день представить им «Хорева». Они дали еще в след за сим четыре представления: «Хорева» в другой раз, «Синава», «Артистоны» и «Гамлета».

Выступления шли с оглушительным успехом, потому что труппа понравилась самой императрице и, как следствие, всем придворным.

Государыня наградила наиболее способных и талантливых актеров, отдав их на обучение в Шляхетный корпус, где они проходили общий курс вместе с кадетами, за исключением военных дисциплин. Ее волей актеры стали образованными людьми, а через четыре года, когда обучение было окончено, был дан указ Сенату: «Повелели мы ныне учредить Русский для представления трагедий и комедий театр...» Директором театра был назначен Сумароков, но по факту управляли им они с Федором Григорьевичем вместе. Театр

этот, в отличие от придворного театра, был общедоступным: сюда могла прийти почти вся городская публика. Волкову пришлось полностью отойти от управления делами отчима и передать эту обязанность брату.

Несмотря на то, что основан театр был Высочайшим повелением, финансировался он крайне плохо. Федору Григорьевичу приходилось буквально выбивать средства на его развитие. Он провел несколько важных реформ, самой заметной из которых стало введение в актерский коллектив женщин. До той поры все женские роли исполняли мужчины. Сам Волков внешне идеально подходил под актерский канон той эпохи — высокий, статный, с выразительными чертами лица и гордой осанкой.

Последующие 8 лет — до самой смерти Елизаветы Петровны — Волков не только расширил репертуар своего театра, но и горячо отстаивал его национальную самобытность. В это время он сблизился и тесно сотрудничал с Ломоносовым, Тредиаковским, Сумароковым, познакомился с будущим писателем и комедиографом Фонвизиним.

Наряду с организацией работы театра, Федор Волков участвовал и в спектаклях как актер, причем, как отмечали современники, актер с чрезвычайно широким диапазоном.

А еще, хотя об этом мало говорят и пишут, принимал активное участие и в политической жизни страны. Он был одним из прямых участников заговора против императора Петра III,

*Здание
театра
им. Ф.Г. Волкова*



в результате которого тот был убит, а на трон вступила Екатерина II.

Как одному из самых приближенных к новой государыне, Волкову в начале 1763 года было поручено «режиссировать» грандиозный маскарад «Торжествующая Минерва» — празднество по случаю коронации Екатерины. Таким образом императрица хотела унять слухи о дворцовом перевороте и максимально легитимизировать свою власть. Одновременно с этим она требовала от Волкова, чтобы во время маскарада произошло осмеяние социальных язв, беззакония, произвола власть предержащих. В числе государственных пороков были представлены Невежество, Несогласие, Обман, Мздоимство, Спесь, Мотовство, Превратный Свет. В толпе карнавала шли Обираловы и Обдираловы, надменные кривосуды, «плутнеписатели» и крючковорцы, волокитчики и бюрократы.

Грандиозность мероприятия поражала, все казалось утопией — и придуманный «Золотой век», и Минерва, которая, наконец, заняла рос-

сийский трон. С точки зрения постановки придраться было не к чему — организаторский талант Волкова позволил ему привлечь огромное количество людей, чтобы создать эффектную толпу.

Однако Федор Григорьевич явно не рассчитал свои силы. Все несколько дней, что шел маскарад, он провел на морозе и сильно простудился. Вскоре началась горячка...

Болезнь оказалась смертельной: в апреле 1763 года Федор Волков скончался. Ему было всего 34 года. В силу того, что всю свою жизнь посвящал театру, семьи он завести не успел, как не оставил и потомков.

Актер и основатель театра был похоронен в Москве, на кладбище Златоустовского монастыря (монастырь не сохранился, находился он между Мясницкой и Покровской улицами). Именем Волкова названы ярославский театр, центральная площадь и одна из улиц в Ярославле. Сейчас на площади стоит памятник Федору Григорьевичу Волкову, человеку эпохи Возрождения XVIII века. □

НЬЮТОН ЭЛЕКТРИЧЕСТВА

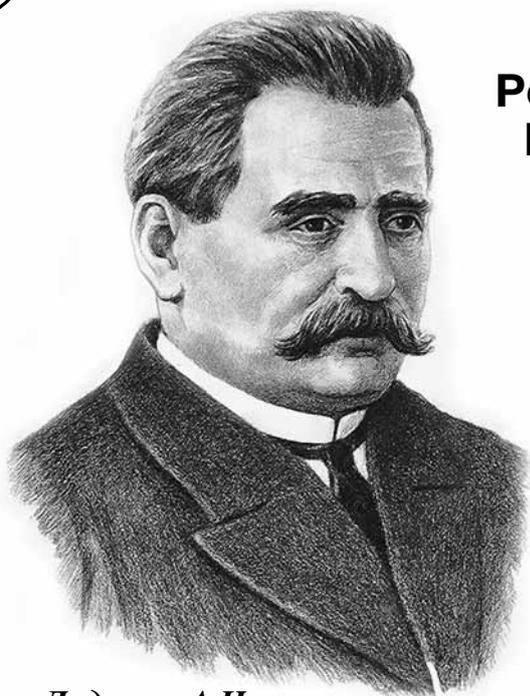

Лодыгин А.Н.

**Он мечтал осветить всю
Россию, а осветил весь мир.
Мечтал умереть в России,
а умер на чужбине,
за океаном...**



*Герб дворянского рода
Лодыгиных*

Род Лодыгиных, если верить документам, ведет свое начало от «древних пруссов, и фамилия Лодыгиных начало свое восприняла от Андрея Ивановича, по прозванию Кобыла, происшедшего от Карла Прусского, коему в 305 году по Рождеству Христову старший брат Король Прустко уступил царство сие...» Род, скромный и небогатый, словно случайно затесался среди потомков Андрея Кобылы, тем не менее, он был внесен в почетную шестую часть Дворянской родословной книги для самых древних знатных родов. Да

и герб Лодыгиных заслуживает внимания: «...По середине золотого щита в красном поле, окруженном лавровым венком, изображена Золотая корона, то есть герб древних владельцев прусских, и под оную два серебряных креста, означенных перпендикулярно. Щит увенчан дворянским шлемом и короною, на поверхности которой изображен дуб, а по сторонам оного шестиугольника серебряные звезды, налет на щитах золотой, подпаленный красным, щит держат два льва с золотыми лбами, имеющие во рту лавровую

и масленичную ветви, а в лапах скипетр и державу, с пометками того, что предки Лодыгиных были в Пруссии владельцами».

Большинство Лодыгиных были военными. Николай Иванович Лодыгин в 17 лет был отдан на службу, рано ушел в отставку и поселился в родном селе Стеньшино Липецкого уезда Тамбовской губернии. Спутницей жизни Николай Иванович выбрал девушку из семьи Вельяминовых — Варвару Александровну. 6 октября 1847 года у Варвары Александровны и Николая Ивановича родился первенец Александр.

Чтобы как-то прокормить семью, Николай Иванович получил государственную должность «посредника полюбовного земского размежевания по Липецкому и Лебединскому уездам». Однако жалование было маленьким, а спекуляции и жестокое обращение с крестьянами было не в традиции рода Лодыгиных. Через два года после рождения сына Николай Иванович продал земли вокруг Стеньшино лебединскому купцу Шатилову, оставив за собой дом, сад и церковь, а в самый канун крестьянской реформы 1861 года Лодыгины переехали в губернский Тамбов. Здесь и прошли детские годы будущего ученого. В сентябре 1859 года двенадцатилетний Александр поступил в Тамбовский кадетский корпус. А учились с Александром Николаевичем лю-

ди знаменитые, среди которых был его троюродный брат Модест Баранов. Но более дружеские отношения сложились у Лодыгина с Сергеем Кривенко — будущим знаменитым в 80–90-х годах писателем-народником, пропагандистом политической экономии, сотрудником журнала «Отечественные записки».

Увлечений у юного Александра было много: поэзия, фехтование, плавание, работа в кузне в селе Незабвенном, купленном отцом на деньги, оставшиеся от продажи имения.

На годичных прощальных экзаменах он показал прекрасные успехи. А в его характеристике было сказано лаконично: «Добр, отзывчив, прилежен».

В сентябре 1861 года Лодыгин был переведен в Воронежский кадетский корпус. Еще учась в корпусе, он начал конструировать летательный аппарат на электротяге с горизонтальным винтом. И это на заре электричества и за сто лет до изобретения вертолета! Такой «электролет Лодыгина» первоначально планировался его автором как военный аппарат для ведения воздушной разведки и стрельбы. Это был тернистый и трудный путь для молодого изобретателя, Александр даже устроился молотобойцем на Тульский оружейный завод, чтобы работать над своим детищем, а потом переехал в столицу. Днем — работа, работа...

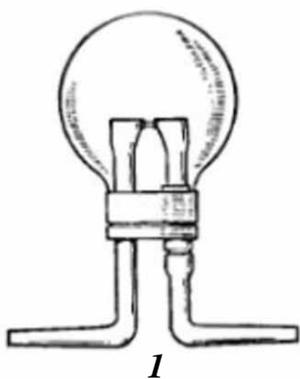

1

**Первые лампы
накаливания:**

1 — лампа
Лодыгина,

2 — лампа Лодыгина-Дидрихсона

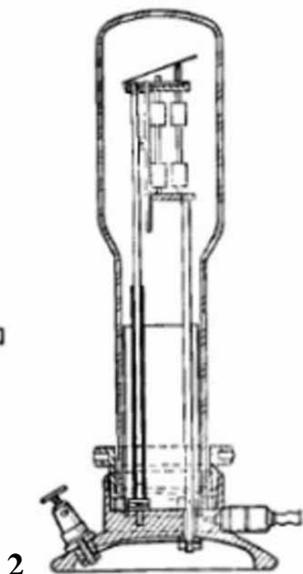

2

сов. И седьмого августа 1870 года в Петербургском технологическом институте Лодыгин впервые продемонстрировал свое изобретение. Через сорок лет после

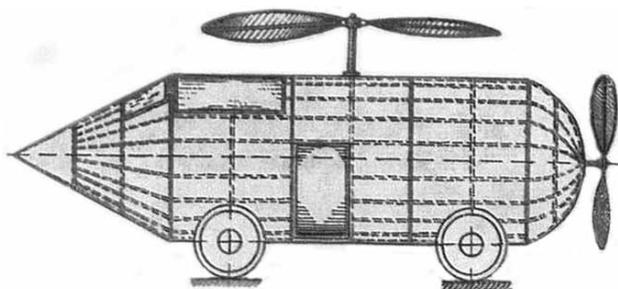

Электролет А.Н. Лодыгина

А по вечерам он посещал лекции в Санкт-Петербургском университете.

В 1870 году Лодыгин представил проект электролета в Главное инженерное управление военного министерства. Чиновники-бюрократы «похоронили» доброе начинание молодого ученого, положив проект под сукно. И даже личное обращение Лодыгина к тогдашнему военному министру-реформатору Милютину не помогло...

Работая над своим электролетом, Александр Николаевич параллельно изобрел лампу накаливания, которая стала известна, как «свеча Лодыгина». Первоначально стержень у лампочки был из ретортного угля, и срок службы у него был небольшой, всего сорок минут. Позже он предложил выкачивать воздух из стеклянной колбы, что и позволило продлить «жизнь» лампочке до тысячи ча-

этого события тогдашняя газета «Новое время» отмечала: «Ровно 40 лет назад, в конце 1870, на артиллерийском полигоне показан был офицерам и прочим, интересующимся зарождающейся электротехникой, замечательный опыт. Изобретатель А. Лодыгин заключил угольный цилиндр в стеклянный колпак, выкачал оттуда насосом воздух и продемонстрировал впервые изобретенный им свет без горения, т.е. не что иное, как лампочку накаливания... Эдисон и Сименс нажили десятки миллионов, применив идею Лодыгина на практике, причем ни тот, ни другой не отрицали, что Лодыгин — первый, давший миру удобное и безопасное освещение».

О первых опытах с лампами накаливания писала 15 февраля 1871 года и «Народная ремесленная газета». А сам изобретатель не спешил запатентовать свое

детище. И только 2 октября 1872 года он подал «привиле-гию» — патент на изобретение. Чиновники-бюрократы тоже не спешили, и только 11 июля 1874 года Александр Николаевич наконец-то получил официальный патент. А в 1872 году в своей статье «Теория дешевого электрического освещения» Лодыгин писал: «Электрический свет должен быть единственным искусственным светом, употребляющимся на земном шаре как по своей силе и ровности света, так и по безопасности и дешевизне. Изобретенное мною дешевое электрическое освещение имеет своим основанием свойства тел нагреваться и накаливаться под влиянием сильного электрического тока».

Российская академия наук «за способ и аппарат дешевого освещения» присудила Александру Николаевичу Ломоносовскую премию. Теперь он стал известным во всем мире. Его детище было запатентовано в Германии, Франции, Великобритании, США, Португалии, Бельгии, Испании и даже в Австралии и Индии.

Лодыгин вообще был талантливым изобретателем. В его изобретательской «копилке» до сорока патентов. Чего он только не изобретал! От способов выделки кожи и предохранения дерева от гниения до конструирования водолазного костюма и респиратора. Александр Николаевич известен

также как автор получения дешевых свинца, алюминия, кислорода, водорода. Он даже конструировал ветряные двигатели и стал «отцом электроплавки и закаливания металлов», создав для этого печи для электроплавки и приборов электроотопления.

В стране бушевала революция, и ученый решил уехать в Америку, где жили родители его жены. Но даже вдали от родины Александр Николаевич неоднократно заявлял: *«Я с гордостью могу сказать, что, где бы я ни был, я оставался русским и не боялся заявлять этого».*

Тем временем в Советской России разрабатывался план ГОЭЛРО. Нужны были специалисты-профессионалы, и взоры большевиков обратились к Лодыгину. Как вспоминают очевидцы, получив приглашение из России и прочитав его, Лодыгин заплакал. Он был горд тем, что его помнили на родине, ценили его вклад в русскую науку. Но старый и больной ученый, которому уже шел семьдесят пятый год, с горечью понимал, что ему уже никогда не увидеть Россию. В 1923 году «Общество русских электротехников» единогласно избрало его своим почетным членом и отправило ему диплом. Увы, это избрание зашло — о нем Александр Николаевич так и не узнал. 16 марта 1923 года в Бруклине перестало биться сердце русского ученого... □

Как калужский Митрофанушка дракона проспал

Эта удивительная история произошла в небе над Калугой. Или не произошла, как знать?! Но старинный акварельный рисунок 1843 года Рудольфа Жуковского из серии «Русские народные сцены» убеждает нас в том, что именно сей губернский город является родиной воздухоплавания.

Изображение невиданной доселе «летающей кареты» было связано с появлением годом ранее патента англичан Уильяма Хенсона и Джона Стрингфеллоу на «воздушный паровой экипаж» «Ариэль». А как раз в 1843 году была уже готова шестиметровая модель планера-самолета, впервые в истории оснащенная паровым двигателем мощностью в одну лошадиную силу. Просто и без обиняков реклама диковинного летательного аппарата обещала доставить любого желающего до Индии всего-то за четверо суток.

Однако первый удачный полет «Ариэля» состоялся лишь несколько лет спустя, в 1848 году. И все еще без человека. Тем не менее исследователи отечественного самолетостроения сходятся во мнении, что это был первый технически верный проект самолета.

Но вернемся к загадочному рисунку Жуковского. Основой для него послужил созданный все в том же 1843 году (когда и был готов проект самолета-планера) рисунок Фредерика Марриота, компаньона Хенсона и Стрингфеллоу, отвечавшего в компании именно за рекламу и продвижение. Впрочем, отечественный аквалерист добавил по собственному почину в изображение самолета-планера огнедышащего дракона, что придало сюжету рисунка более гротескный характер.

Лист №36 из серии «Русские народные сцены» «Возвращение воздухоплавательной машины из Бомбея, чрез Калугу, в Лондон» имеет внизу под рисунком шутивно-ироничную подпись: «Митрофан, а, Митрофанушка! Полно-те спать, погледди, что за чудо летит». И далее подпись на французском сообща-

ла читателям и зрителям листка, что ото сна треплет Митрофанушку «крестьянка из окрестностей Калуги». Но в сторону чудо-дракона Митрофанушка даже и не взглянул: дракон пролетел над Калугой, а наш герой из-за своей лени так его и не увидел.

Лист с огнедышащим драконом из Калуги (как и другие листы серии) был издан в типографии Джузеппе Тициаро (у нас его именовали Иосифом Христофоровичем) владельцем первого в России издательства печатной графики, специализировавшегося на издании и продаже литографий. Магазины издательства имелись в обеих российских столицах (Санкт-Петербурге и Москве), а также в Париже. В свое время подобные литографии широко разошлись по российским городам и весям, а оригинал курьезного изображения с огнедышащим драконом из Калуги хранится в Государственном историческом музее в Москве.



Самая старая ученица планеты

В мир иной отошла в конце прошлого года старейшая на планете ученица начальной школы Присцилла Ситиенеи из Кении. А был старушке почти век от роду — целых 99 лет.

Присцилла Ситиенеи начала ходить в начальную школу еще в 2010 году, за компанию вместе со своими праправнуками. Будучи уже в весьма преклонном возрасте, женщина научилась читать и писать, а ее любимыми предметами в начальной школе стали естествознание, христианское религиоведение и математика. По отзывам учивших ее преподавателей, пожилая ученица была всегда внимательна и сосредоточена, на уроках вела себя прилежно, усердно занималась в классе и добивалась ощутимых успехов в обучении. «Я хотела подать пример женщинам по всему миру, которые не ходят в школу. Без образования не будет никакой разницы между тобой и курицей», — так говорила Присцилла о мотивах, побудивших ее пойти на старости лет учиться в школу.

Она выросла в африканской Кении, оккупированной в первой половине прошлого столетия британцами, и пережила борьбу своей страны за независимость. До поступления уже в веке XXI-м в начальную школу пожилая женщина более 65 лет работала акушеркой. А умерла 99-летняя Ситиенеи у себя дома в окружении членов семьи в середине ноября 2022 года.

Ее называли Гого, что на языке кенийского племени календжин означает «бабушка». История этой необыкновенной старушки была экранизирована во французском фильме под названием «Гого», что дало бабушке возможность посетить Францию и даже встретиться с первой леди страны Брижит Макрон. «Ее призыв учиться продолжает жить», — так написал сценарист «Гого» Патрик Пессис о главной героине своего фильма.

Выпьем с горя, где же кружка?!

Эти известные всем еще со школьной скамьи строчки Пушкина обращены поэтом к своей любимой няне, Арине Родионовне. Именно эта простая русская женщина, к которой Александр Сергеевич обращался «подруга дней моих суровых», с самого детства буквально заменила маленькому Саше его родную мать, подарив столь необходимые каждому ребенку теплоту, любовь и нежность.

Родная мать поэта, Надежда Осиповна Пушкина (в девичестве — Ганнибал) отличалась не только крайне обидчивым и злопамятным характером, но и к тому же была женщиной очень холодной, в отношении своих детей вела себя максимально строго, даже отстраненно. В особенности это касалось будущего «солнца русской поэзии», с которым она по любому ничтожному поводу могла месяцами не разговаривать. Однажды наказание сына полным молчанием вообще растянулось на целый год, так что неудивительно, что маленький мальчик всем сердцем и душой тянулся к действительно горячо любившей его няне.

Но...у Арины Родионовны была одна скверная привычка — она любила выпить и часто прикладывалась к бутылке. Ее муж, например, так вовсе умер от пьянства в 45 лет. Так что известная всем фраза Пушкина – это не красивая метафора или изысканный оборот речи, а подлинная история о том, как уже состоявшийся и известный поэт проводил томительные, тоскливые дни ссылки в Михайловском вместе со своей весьма постаревшей, но по-прежнему обожаемой и любимой няней.

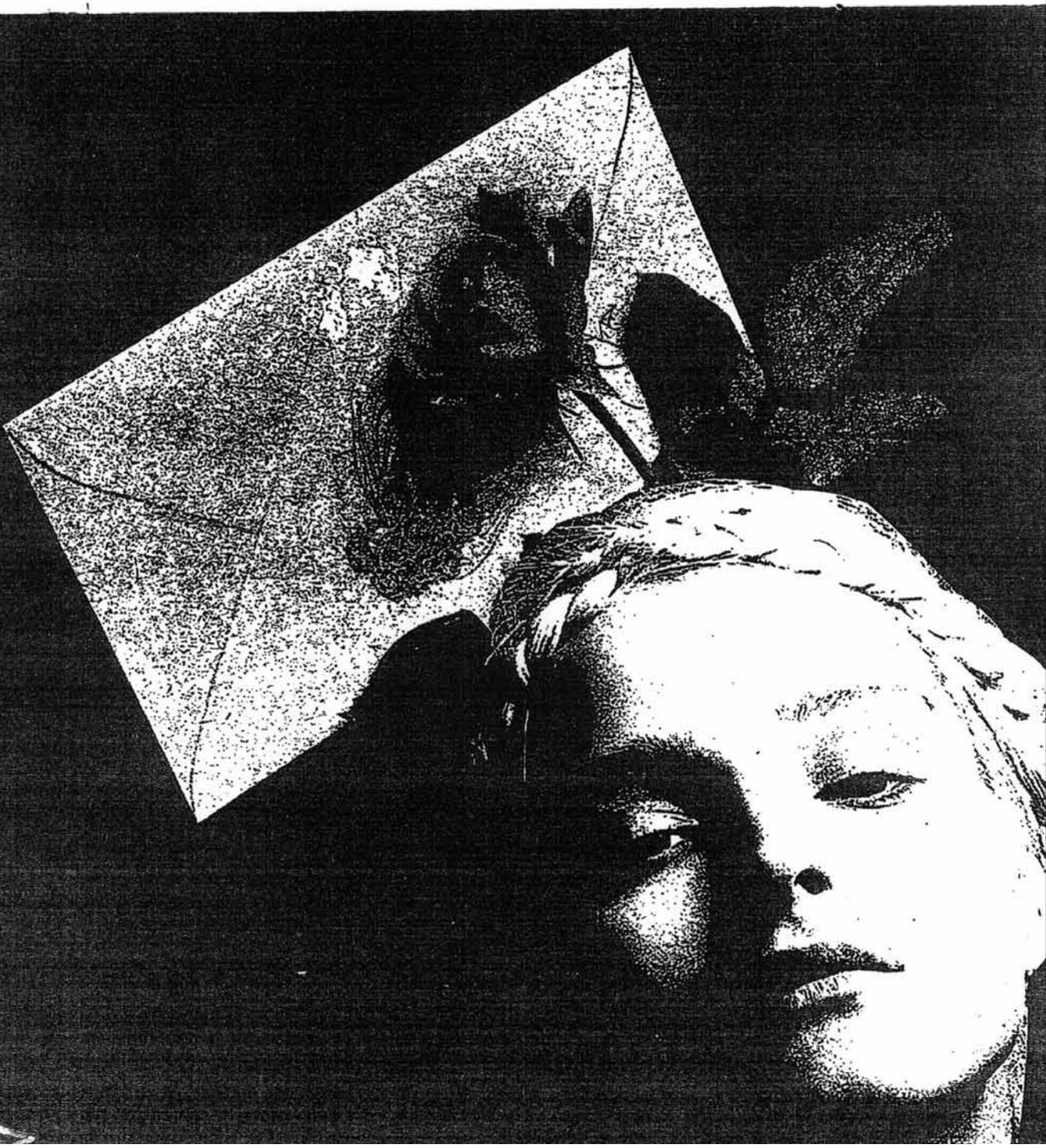
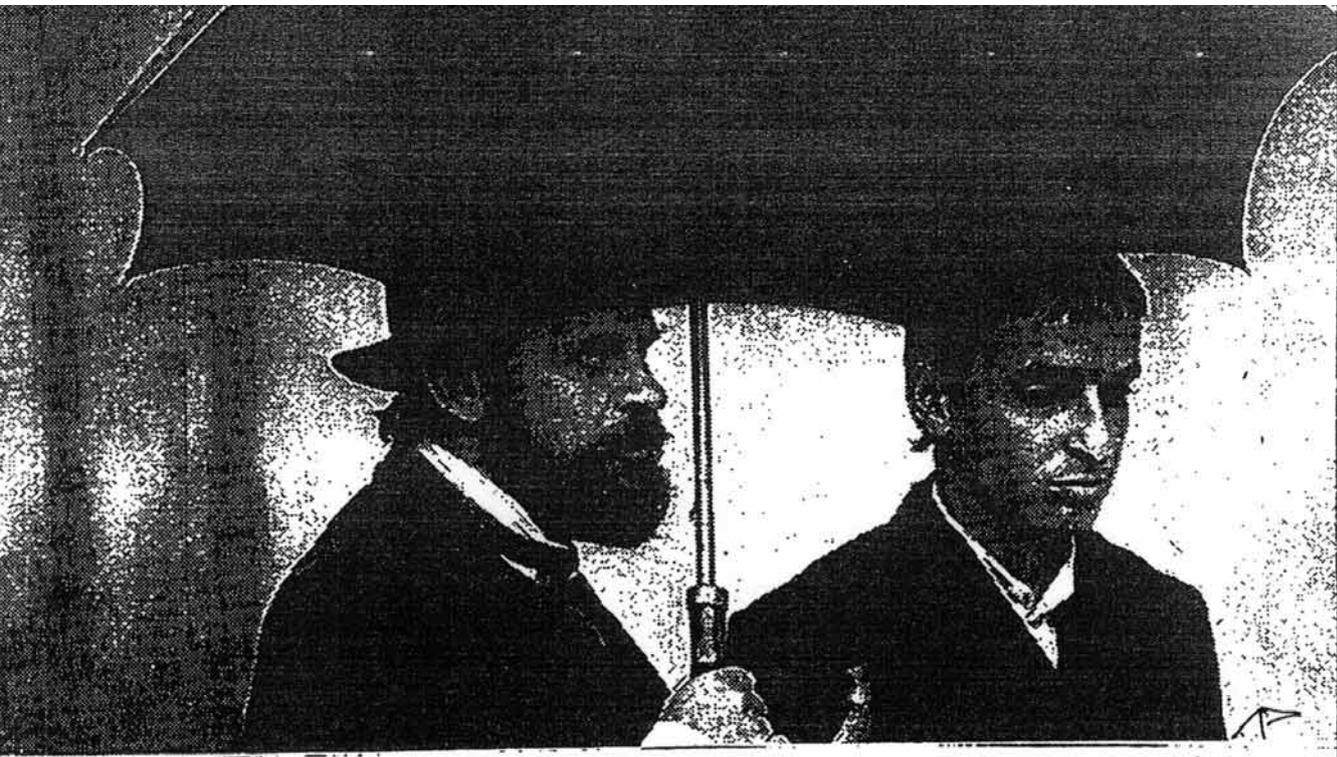

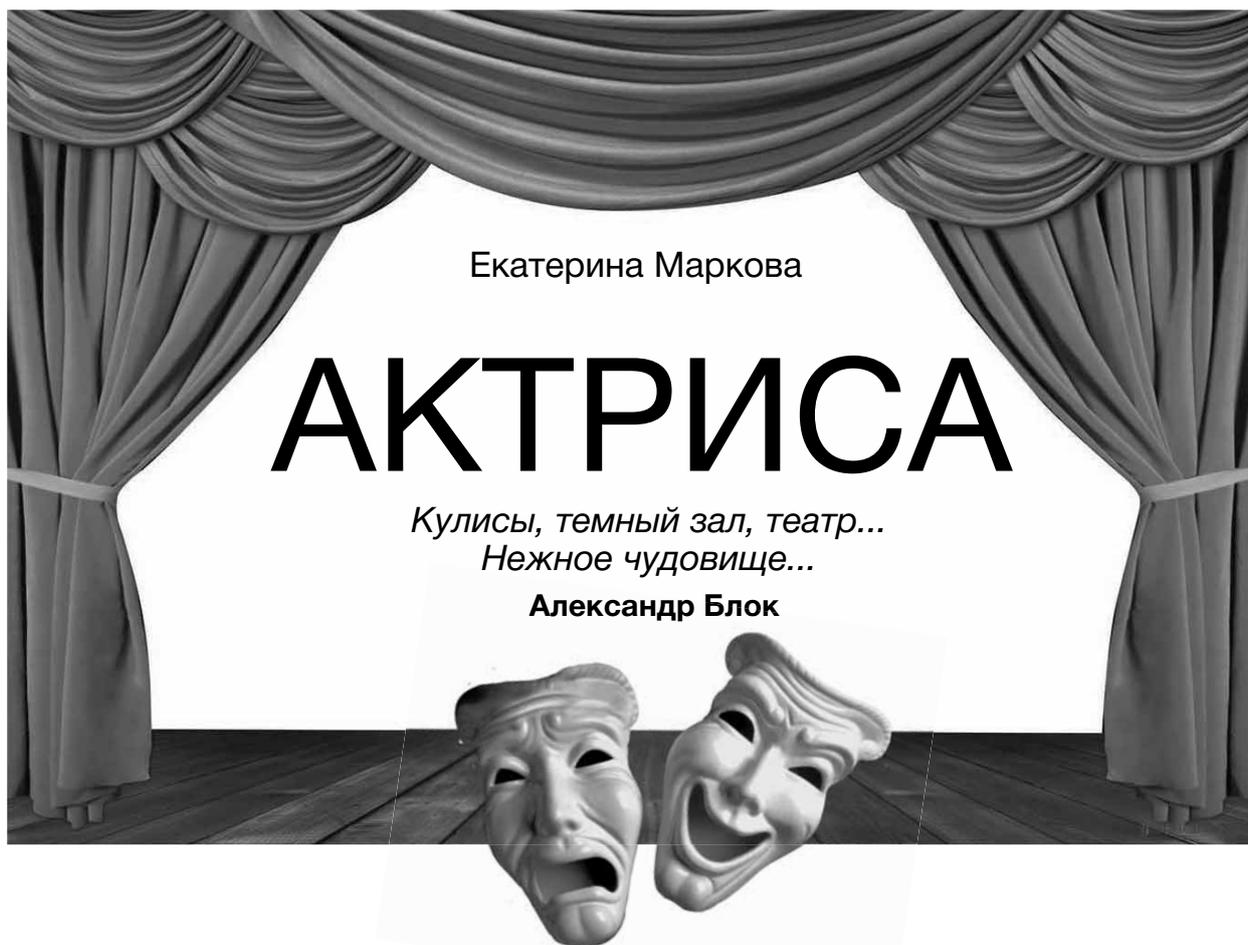

Время приближалось к началу вечернего спектакля. Перекусив наскоро в буфете, Алена поднялась к себе в кабинет. Успела сделать несколько звонков, когда в дверь просунулась голова Кати Воробьевой:

— Можно на минуточку?

Алена согласно кивнула.

Катя протолкнула в кабинет сопротивляющегося Севку и со словами «А я там подожду» — быстро юркнула за дверь и плотно прикрыла ее за собой.

Теперь при ярком электрическом свете Алена увидела, как чудовищно выглядит Севка. Из него словно ушла жизнь — таким серым было его лицо. Всегда живые, блестящие глаза провалились и смотрели как бы внутрь себя, лишь краешком сознания фиксируя то, что происходит вокруг. Он сильно похудел, и одежда висела на нем мешком. Алена отвела взгляд от его тонкой, худящей шеи, торчащей жалостливо из растянутого ворота свитера, и спросила жестко:

— Бриться когда будешь?

Продолжение. Начало в №3, 2023.

Севка не отвечал, угрюмо молчал, разглядывая носки своих ботинок.

— Кофе выпьешь?

Ироничная усмешка растянула бледные губы:

— Да нет уж, спасибо, с этим напитком я, по-моему, завязал надолго.

— Любые ошибки, в том числе ошибки следствия, исправляются, — тихо проговорила Алена.

— Да что-то не больно они торопятся их исправлять, — глухо возразил Сева.

— Для всего требуется время... Потерпи. Объявится внук Оболенской, и многое сразу прояснится. Нам нужен Адам.

Севка вдруг судорожно сглотнул с каким-то странным гортанным звуком и, зажав руками рот, пробкой вылетел из кабинета.

Алена вышла следом, но ни его, ни Кати в приемной уже не было.

Зато в дверях показалась массивная фигура Сколопендры.

— Чуть с ног не снесли, чумовые. А эта... то на палочку опирается, то носится так, что ветер в ушах свистит!

Она прошла за Аленой в кабинет и решительным жестом выложила на стол маленькую диктофонную кассету.

— Что это?

Зинаида Ивановна засопела, и ее круглое лицо покрылось мелкими капельками пота.

— Здесь записан разговор Оболенской с внуком.

Алена изумленно взглянула на вахтершу. Поймав ее взгляд, Сколопендра продолжила:

— О покойниках дурного не говорят, но я давно предупреждала вас, Алена Владимировна, что весь этот род княжеский — гнилой, ничего от них полезного не дождешься. А как этот появился... интеллигентный такой... у меня сразу возникло предчувствие чего-то недоброго. И недаром...

— Вы что же... Нет, подождите... Ужас какой! Вы что же, таким образом подслушивали разговоры Оболенской? — Алена с недоверием и отвращением уставилась на кассету, словно перед ней лежала дохлая мышь или раздавленная гадюка.

— Все, как есть, — подтвердила Сколопендра. — В каждое ее дежурство в своем халате на вешалке оставляла диктофон. У меня внук в ФСБ, уже до капитана дослужился, так он мне самую свертонкую ленту достал, чтобы на все дежурство хватало.

Алена запрокинула голову и громко расхохоталась. На глаза выступили слезы, она сдернула хрупкие очки и продолжала смеяться, не в силах остановить свой дикий, отчаянный хохот.

— Вот это сюжеты жизнь преподносит! — выговорила она с трудом, давясь смехом. — Никакая драматургия не сотворит.

— Между прочим, не вижу в этом ничего смешного, — обиженно поджала губы Сколопендра.

— А знаете, человек иногда смеется совсем не потому, что смешно, — сказала вдруг Алена, разглядывая Зинаиду Ивановну так, словно впервые в жизни увидела. — Я понимаю, профессиональные навыки — это, по существу, образ жизни... Мне известно, что вы много лет служили в органах, вернее, сначала в театре, при его зарождении, потом поменяли место работы... а на пенсии решили снова вернуться сюда. И как же... вот так спокойно вы прослушивали дома все, что говорила на дежурстве Елена Николаевна по телефону или с людьми, которые приходили к ней, чтобы, возможно, поделиться чем-то сокровенным?

— В том-то и дело, что практически ничего не прослушивала. Просто собирала материал. Но не во мне сейчас дело, Алена Владимировна. Ставьте вот кассету и слушайте. Вот вам диктофончик.

Сколопендра вставила кассету в диктофон и предупредила:

— Я в тот день халат повесила, видно, близко к радиоприемнику, поэтому, как на грех, целые предложения выпадают — музыка глушит, голоса разные... Да там они про всякие вещи, не имеющие отношения к делу, говорят; про погоду, про фильм какой-то... Я это промотала.

Из диктофона зазвучал удивленный голос Оболенской:

— ...Погоди, дружок, я что-то не до конца понимаю... У меня же ничего нет. Неправдой было бы сказать, что я умираю с голоду, тем более сейчас, когда ты покупаешь так много всего, но даже, как говорится, на «черный день» не удалось отложить ни копейки.

— Именно не понимаете, бабушка, — музыкально вибрирующий голос Адама опять насторожил Алену.— Я же толкую вам просто про бумагу. На меня станут смотреть совсем другими глазами. Я буду тогда человеком из их круга... Наследником состояния князей Оболенских!

— Да уж. — Елена Николаевна тяжело вздохнула. — Состояния, которого нет. Изволь, солнышко, если тебе это так важно... Хотя в твоей придумке столько детского, мальчишеского... Ну, да ладно, у каждого возраста свои фантазии. Мы можем прямо завтра принять дома твоего юриста.

В диктофоне начались помехи — треск, скрип, потом заговорил еще какой-то женский голос:

— Рада познакомиться. Уже наслышана. Как вас зовут?

— Адам. Я тоже много слышал о вас от бабушки.

— Приходите, Адам, на наш юбилей. Елена Николаевна, я вам дам приглашение. Посадим Адама в ложу.

— Спасибо. Я обязательно приду...

— Узнаете свой голос? — спросила Сколопендра. — Теперь вы уходите — вот звук шагов, а Петр Алексеевич задержался, сейчас звонит по телефону...

И, прежде чем Алена протестующе замотала головой, полный плохо скрываемой нежности голос Петра проговорил:

— Я сейчас подъеду. Не беспокойся, отговорюсь как-нибудь. Все... Мчусь...

Алена с ужасом вспомнила, как Петр догнал ее у лифта и сказал, что его ждут в Комитете драматургов — пообедать вдвоем не удастся.

Снова послышался голос Оболенской, прерываемый музыкой:

— ...позвонишь и скажешь. ...Ничего, что другая фамилия... Угостить чем-нибудь... солнышко мое... костюм для юбилея.

Сколопендра выключила диктофон и с торжествующим видом уставилась на Алену:

— Вот так. Дальше Адам, видимо, сразу ушел. Что скажете, Алена Владимировна?

— Зинаида Ивановна, а почему, собственно, вы принесли эту кассету мне, а не следователю или Ковалевой?

Сколопендра усмехнулась и, опустив глаза, медленно проговорила:

— Я силу в человеке уважаю, а вы очень сильный человек, Алена Владимировна. К вам можно по-разному относиться: любить или не любить, но это другие категории. Следствию я тоже не очень-то доверяю. Безрукие они какие-то. Разучились работать, думать разучились. Зарплата опять же грошовая. За такие деньги теперь никто ломить не хочет... Привязались к Севке, а я сразу поняла, что не в ту дверь они лупят. Невинный он. А у меня за него тоже душа болит... Знала я вашу реакцию на то, что я Оболенскую из поля зрения не выпускала... Даже знала, какое лицо сделаете... Но, как говорится, истина дороже.

— Понятно, — задумчиво протянула Алена. — И все же мотива убийства в том, что я сейчас услышала, нет. Этому юноше действительно нечего наследовать, и если это не человек с больной психикой, способный оказаться жертвой собственных фантазий, то обвинить его абсолютно не в чем. И потом, раз он ее единственный наследник, то, даже если бы у нее были золотые горы, — чего волноваться? Все ему и достанется. Ну, составили завещание, что в этом противоестественного? Другое дело, что его отъезд совпал с убийством Оболенской...

— Вот именно! — Сколопендра убрала диктофон в сумочку и встала. — Завтра с утра мы с внуком пойдем с этой уликой к следователю:

пусть они свое внимание с Севки переключат на Адама. Ведь по отцу-то он и не Оболенский, а небось какой-нибудь... Висконти. Одна просьба к вам, Алена Владимировна, — чтобы ни одна живая душа не знала о том, что я была у вас по этому поводу.

— Да уж это понятно.

Алена встала и вместе со Сколопендрой вышла из кабинета. В приемной сидела, потирая больную ногу, Катя Воробьева.

Когда вахтерша скрылась за дверью, Алена недовольно заметила:

— Подслушивать, между прочим, нехорошо. Твое счастье, что Зинаида спиной к двери сидела, а то сейчас крику было бы на весь театр.

— Не сердитесь, Алена Владимировна, она ведь тогда при мне в зале сказала, что речь пойдет про Оболенскую, значит, и про Севку тоже. Я же за него переживаю. Он и так уже не ест ничего, вы же видите — одни глаза остались! Его прямо наизнанку выворачивает.

— Господи! И что за поколение такое! Ну совсем не бойцы! Инфантильные, нежные... Жизнь ведь не одними пряниками кормить будет!

— А вы-то сами, Алена Владимировна? Вы вот и есть самый, что ни на есть, яркий представитель нашего поколения. Но не всех же природа наделила таким характером, как у вас. Это вы у нас несгибаемая, а это ведь не всем дано... Кстати, Женька просила передать, что Адам связывался с Энекен и сообщил, что в Москве будет завтра. Я с этой вашей эстонкой не знакома, но она, видимо, жутко эмоциональный человек — собирается тоже лететь в Москву.

— Так ее и отпустили! — усмехнулась Алена. — У них спектакль на выпуске... Я вот о чем давно хотела поговорить с тобой, но никак не получалось. Все несемся куда-то, опаздываем, в результате пропускаем массу важных вещей, и только потом, когда случится беда, понимаем: надо быть зорче, внимательнее друг к другу.

Катя настороженно взглянула на Алену, и в ее кофейных глазах промелькнул страх.

— О чем это вы? — Голос ее прошелестел подавленно и напряженно.

— Ну, ты же прекрасно поняла, о чем. Мне очень тревожно за тебя... Если ты действительно чувствуешь, что в твоей жизни происходит что-то для тебя опасное, то этим ощущением нельзя пренебрегать, тем более если есть какие-то конкретные пугающие тебя факты... Я сама еще совсем недавно уговаривала Севу не волноваться за тебя, полагая, что это напряженные нервы и усталость могли будоражить фантазию... Но последние события заставляют думать иначе. Я пока плохо понимаю, связаны ли все эти дурного вкуса знаки, которые время от времени ты получаешь, с убийством Оболенской... вроде бы даже отдаленной связи не существует... Но если среди

нас бродит убийца, то кто знает его логику, его мотивировки и, что самое главное, его цель?

— Вы сейчас говорите, а мне кажется, что это вы очередную пьесу разбираете: мотивировки поступков, сверхзадача, сквозное действие... — нервно засмеялась Катя. — Но вообще — правда, страшно. Это же не на сцене, а в жизни, и не с какими-то выдуманными персонажами, а с нами... А вы, наверное, могли бы быть классным следователем, Алена Владимировна, — интуиция, наблюдательность и потом... способность анализировать, аналитическое мышление.

— Плюс генетический фактор. Моя мама была следователем по особо важным делам, отец — судьей. Я с детства привыкла к разговорам о запутанных преступлениях. Мама советовалась с отцом, они часто ссорились... Отец сердился на маму, что она подозревает ни в чем не повинных людей, а потом, как правило, оказывалось, что мама была права, и эти самые что ни на есть не повинные совершали преступления, от которых волосы вставали дыбом. Я помню, как она приносила домой фотографию нежного, хорошенького юноши, почти подростка, с ямочками на щеках и обворожительной улыбкой. Он обвинялся в убийстве матери и двух маленьких сестреночек.

— Ужас какой! — Катя судорожно сглотнула. — За что он так с ними?

Алена не успела ответить — в дверях появился Максим Нечаев, считавшийся в театре одним из ее любимчиков. Некрасивый, с большим ртом, ранними залысинами и глубоким бархатным взглядом, Максим был, наверное, самым неожиданным актером трупы. Непредсказуемость его сценического существования была для партнеров тяжелым испытанием. Он не менял рисунка роли, не разрушал выстроенных мизансцен, не нес отсебятины, напротив, был, как никто, корректен к авторскому тексту, но его органика предполагала такие непредвиденные реакции, его способ существования на сцене был настолько по внутренней линии импровизационным, что многие актеры терялись. Вместо ожидаемого взрыва эмоций в «Бесприданнице», где он блистательно играл Карандышева, Максим потерянно затихал, и партнеры томились этой долгой, удушливой паузой, которую абсолютно точно вдруг подсказала его никогда не допускающая подмен природа. Там, где он затравленно рыдал на предыдущем спектакле, на следующем вдруг раздражался диким, истерическим хохотом, и те же слезы обиды и боли делали мокрым его лицо в конце сцены. Единственная партнерша, всеми клетками откликавшаяся на любое движение его души, — это Воробьева. Они были замечательным примером актерского партнерства, и благодарный зрительный зал щедро отзывался шквалом аплодисментов на такое доверие участвовать в процессе подлинного твор-

чества. Сказать, что в жизни Катя и Максим так же обожали друг друга, было бы неправдой. Максим, по совершенно непонятным для Алены причинам, явно недолюбливал Катю, а она, чувствуя это, оборонялась иронично и чуть свысока.

— Да, Максим? Хотел поговорить? Проходи. — Алена встала навстречу молодому человеку, но он удержал ее со словами:

— Нет-нет, я думаю, мой вопрос решается, не сходя с места.

— Такой простой вопрос, что даже с моего места можно не сходить? — склонив голову набок, насмешливо спросила Катя.

— А это как удобней твоей ноге, — прохладно парировал Максим и, повернувшись к ней спиной, протянул Алене лист бумаги:

— Это официальное письмо, Алена Владимировна. О моей поездке на чемпионат по стрельбе.

— Я очень горжусь, что мой партнер — заслуженный мастер спорта по стрельбе, и всем об этом рассказываю, — снова встряла Катя. — Вот только когда ты в финале «Бесприданницы» целишься в меня из своего старинного, коллекционного, отнюдь не бутафорского пистолета, я вся трепещу от ужаса. И как тебе разрешают с настоящим оружием выходить на сцену?! Наверное, лишь по большому благу.

Максим оставил без внимания реплику Воробьевой и спросил Алenu:

— Можно? С Синельниковой мы посмотрели все числа — я свободен.

— Ну, тогда скажи Глебычу, что я тебя отпускаю, и пусть он подпишет твоё заявление, — ответила Алена, возвращая бумагу Максиму. — У тебя что-то еще?

— Да. — Голос Максима прозвучал неуверенно. — Я хотел давно вам сказать, но потом решил, что, наверное, неправильно вас этим грузить... Я собирался связаться со следователем, но теперь уже не успеваю до отъезда. В общем... у меня это чисто профессиональная цепкость взгляда... Я ведь вошел тогда на проходную следом за вами. В сжатой руке Оболенской был малюсенький кусочек ворса, вы его, конечно, не заметили... После того как собралось много народу, я вышел на улицу и вернулся, когда практически все разошлись, но еще до приезда полиции. Тогда уже ворса в руке Елены Николаевны не было. Кто-то забрал его как ненужную улику.

— Если это был ворс, то наверняка эксперты обнаружили его следы, — подала голос Катя. — Они даже невидимые волосинки и то определяют.

— Ну, короче, вот так... Я пошел.

Алена на прощание пожелала ему выиграть соревнования. Когда Максим удалился, в кабинете затрещал телефон. Звонил Глеб Сергеев из машины.

— Алена, дорогая, мы договаривались на пять, а сейчас уже половина шестого. Я у театра, во двор не стал въезжать, потому что не получил от вас установки на легальность нашего мероприятия.

— Бегу! Извините, Глеб!

Алена схватила из шкафа пальто, на ходу надевая его, закрыла кабинет на ключ и виновато обратилась к Кате:

— Вот видишь, опять все на бегу... Так мы с тобой и не договорили. Но это важно! Поэтому пообщаемся завтра.

Катя, сильно хромая и опираясь на палочку, проводила Алену до лифта.

— Не волнуйтесь, Алена Владимировна. — И, лукаво прищурившись, добавила: — Сергееву — пламенный привет!

Красивая серебристая машина мчалась по подмосковному шоссе, оставляя позади пригороды, застроенные в лихорадочном беспределе архитектурными мутантами, и открывая израненному городской сутолокой взгляду ширь вечеряющих полей и лугов. Алена давно не видела такого бескрайнего неба и с волнением всматривалась в покрытую таинственными сумерками природу. Она отвыкла от подобного пейзажа и теперь, испытывая первобытное чувство сопричастности с тем, что бежало за окном, дивилась той торжественной и многозначительной строгости, с которой готовила себя природа к подступающей зиме. Оголенные потемневшие березы с почти надменным одиночеством проживали свою наготу, и их смиренная стойкость ожидания пушистого белого одеяния вселяла надежду дожить до лучших времен, когда всегда верный заведенному обычаю Творец невидимым могущественным жестом снимет наложенный на природу обет безбрачия, и жизнь выплеснет себя благословенной весенней вседозволенностью. И тогда отхлынет у берез кровь зимнего румянца, побледнеют они корой, заневестятся кудрями сережек... И трудно будет поверить, что совсем недавно гляделись строгими темными монашками...

Алена приоткрыла окно и вдохнула густой пряный запах — щемящий запах земли, несущий такую бездну информации, что у нее внезапно закружилась голова. Она вдруг вспомнила день, когда хоронили Оболенскую. Было холодно, и на кладбище вот так же мощно, промозгло и неотвратимо пахло свежевзрытой горечью мокрой, тяжелой земли. Тогда было много хризантем, и они тоже горько и надсадно пахли...

— О чем вы задумались? — прервал затянувшееся молчание Глеб.

Алена подняла стекло и вопросительно взглянула на его сглаженное сумерками лицо.

— Да так... Просто вспомнила запах хризантем и подумала, что они пахнут разлукой, расставанием.

— Возможно, — вежливо согласился Глеб. — А какие цветы пахнут счастьем?

— Ну, запахи — дело субъективное... я бы даже сказала — интимное. Лично для меня — фрезии. Все разного цвета, и никогда не угадаешь, какой из них ты предпочтешь на сей раз. Счастье — это же как пунктир: проживаешь коротенький миг, а дальше — разрыв, бездна, и главное — не ухнуть в нее, непременно дожидаться следующего спасительного «тире». В запахе фрезий — дерзком, хмельном, чувственном — существует намек на эту мгновенность.

Алена внезапно почувствовала дикую усталость и затихла, а Глеб, чуточку подчиняясь ее настроению и промолчав еще несколько десятков километров, тихо сказал:

— Вы поразительная женщина... Даже не спрашиваете, куда мы едем.

— Потому что я знаю, что мы едем туда, куда вы меня привезете, — ответила Алена и, немного промолчав, добавила с улыбкой в голосе: — А еще надеюсь, что вы сдержите слово и накормите меня ужином.

Глеб тряхнул головой, что, видимо, означало обещание сдержать слово, включил фары и протолкнул диск, вставленный в магнитофон. Полилась тихая, грустная мелодия. Алена мысленно отдала должное тонкой организации Глеба. Эта музыка, она как бы порождала тот неяркий и печальный свет, который отвоевывал у тьмы бегущую впереди машины дорогу. Ее, конечно же, написал Глеб. Она повернула к нему голову, и он утвердительно кивнул.

Впереди показался небольшой поселок, обнесенный высоким ажурным забором. Глеб пультом открыл раздвижные ворота, и автомобиль плавно въехал на территорию парка или хорошо ухоженного леса, ярко освещенного теплым желтым светом. Около роскошного трехэтажного дома он остановил машину.

— Приехали!

Алена вылезла на улицу и сразу ощутила сладкое бремя свалившейся тишины и покоя. Пахло хвоей и еще чем-то заморским, экзотическим.

— Так вот чем для вас пахнет счастье!

— Да, мне здесь хорошо, — согласился Глеб и пригласил Алену в дом.

То, что она увидела внутри, совсем не соответствовало ее представлениям о начинках богатых домов, которым казалось это роскошное сооружение снаружи. Было просторно, обстановка больших светлых комнат сводилась к минимуму, и весь дом буквально утопал в зелени. Каких только растений здесь не было! Чувствовалось, что все здесь подчинено необходимой жизнедеятельности этого зеленого царства. В нескольких комнатах цветы, расположенные вдоль стен на специальных деревянных

стеллажах, умудрялись проникнуть даже на потолок, а те, что непременно должны были расти близко к свету, буйствовали возле каждого окна, окаймляя их живописными рамами и занавесями.

— Вы прямо ботаник! — восторженно воскликнула Алена. — Но ведь это же каждодневный труд. А если вы в Москве, кто же этим занимается?

— Сестра. Она живет здесь круглый год. В доме по соседству.

Сергеев провел Алену в гостиную, где был накрыт стол и даже горели свечи в старинных бронзовых подсвечниках.

Она вопросительно взглянула на него.

— Да, это тоже Люся. Старшая сестра. Опекает меня, как маленького. — Глеб тяжело вздохнул. — Вообще-то я построил этот дом для мамы. Она очень тяжело болела последние годы. В Москве у нас квартира на Садовом кольце, мама там задыхалась и мечтала жить за городом. Я получил деньги за несколько работ в кино, остальное добавил Люсин муж — он банкир, и мы поселились здесь.

— А мама? — осторожно спросила Алена.

— Мама умерла год назад... Но успела развести это зеленое хозяйство и до последнего дня не могла нарадоваться, что все так цветет. Она знала наперечет каждый бутончик, каждую веточку. И растения чувствовали ее. Когда мамы не стало... и я вошел на следующий день в ее комнату, меня встретила ... осень. Листья пожелтели, пожухли, многие из них облетели и скорбным ковром устлали пол. Я тогда написал музыку, — так меня потрясло то, что я увидел... Ну что же мы стоим? Все закуски на столе, а горячее — в духовке. Люся приготовила свое фирменное мясо.

— А сама она не придет? — спросила Алена, усаживаясь за стол и с удовольствием окидывая взглядом изысканную сервировку и красивый сервиз из тонкого белого фарфора.

Глеб ответил не сразу, сначала поинтересовался, что гостя будет пить, разлил красное сухое вино, разложил по тарелкам салаты и закуски, потом сел напротив.

— Давайте выпьем за этот вечер. И за то, что, наконец-то, мне удалось вырвать вас из жадных объятий театра и увидеть в этом доме, который мне очень дорог. — Он отпил глоток, поставил бокал и, проследив взглядом за крупной каплей, сорвавшейся с края бокала и кровавым пятном расплывшейся на белой скатерти, словно нехотя произнес: — Нет, она не придет. Но это — другая история. Жуткая. Как говорится, пришла беда — отворяй ворота. После смерти мамы в Люсином доме случился пожар. Видимо, загорелось не само по себе — у Николая, Люсиного мужа, в банке тогда было непросто... Короче, сестра выпрыгнула со второго этажа,

когда внизу уже горело. Дети, их двое, к счастью, вылезли через окна — их спальня была на первом этаже. Но в доме осталась собака, мамина любимица, и Люся, плохо соображая, в состоянии аффекта бросилась ее спасать...

— Спасла? — взволнованно спросила Алена.

— Собаку спасла... Но сама сильно обгорела, особенно лицо... Вначале было вообще кровавое месиво... Словом, она практически не бывает на людях. Живет, как схимник.

— Ужас какой! А муж, дети? Они же с ней?

— Нет. — Голос Глеба задрожал, и он резко наклонил голову, чтобы скрыть от Алены лицо. — Он теперь живет за границей, и дети пожелали уехать с ним. Они взрослые и самостоятельно приняли это решение. Я у нее теперь один. У Николая другая женщина, у детей тоже своя жизнь. А Люся живет здесь одна, со своим изуродованным лицом и необыкновенно добрым сердцем, переполненным жгучей, больной любовью к тем, кто выбрал не ее, а совсем других людей и другой мир... Недавно она получила от сына письмо... нет, не письмо, коротенькое сообщение, что он женится. Приглашения на свадьбу не последовало. Они стесняются ее страшной внешности и даже не смущаются в этом признаться.

Алена резко отодвинула стул, подошла к Глебу и, обняв его голову, крепко прижала к груди.

— Теперь я понимаю, откуда в вас эта музыка... Глеб, дорогой... Ах, как все это горько и как банально. Сколько живут люди, столько задают себе и миру эти извечные «ну, почему?» И, наверное, только искусство в своих высших прорывах к вечному в состоянии дать ответ. Ваша музыка... она трагически одухотворена, в ней живет боль и горечь, но, как все самое талантливое, она переполнена любовью и поэтому — я, правда, не люблю этого слова — оптимистична. Представляю, как гордится вашими успехами Люся, как она слушает то, что вы написали.

Глеб взял Аленину руку и прижал ее к губам.

— Видите, как нелепо получилось... Пригласил вас поужинать, а теперь вы утешаете меня ...

— А вы не складывайте то, что происходит, в стереотипные формулировки. — Алена мягко высвободила руку и вернулась на свое место. — Вот сейчас я поем, наберусь сил и наглости и попрошу показать мне, где стоит тот счастливец, посредством которого вы извлекаете бесподобные звуки. И вообще, Глеб, для меня совершенно непостижим процесс создания музыки. Вы ее сначала слышите, или она, как слова у многих писателей, стекает с кончиков пальцев на лист бумаги? Вы можете не отвечать, если я неправильно спрашиваю.

— Я просто вряд ли сумею вам ответить, — улыбнулся Глеб. — Но если хотите, я могу рассказать, как случилось, что я начал писать музыку... Я, естественно, как любой другой ребенок из интеллигентной семьи, посещал музыкальную школу, но, надо признаться, часто пропускал занятия из-за болезни. У меня была очень странная болезнь, и врачи толком так и не могли поставить диагноза. Астма, или легочная недостаточность, или врожденный порок сердца — одним словом, я задыхался, у меня бывали страшные приступы удушья. Меня пичкали таблетками, возили дышать морским воздухом, но ничего не помогало. И однажды — я очень хорошо помню ту ночь, мне тогда было четырнадцать лет — я проснулся с диким приступом удушья. Не захотел будить маму и вышел на балкон. Увидел над собой небо, усыпанное громадными звездами, каждая из которых словно разговаривала со мной... И вдруг ощутил, как внутри меня будто что-то отозвалось на их мерцающий свет, что-то зазвенело... и на глазах выступили слезы. Я стоял, плакал и задыхался. А потом рванул к роялю, и из меня полилась музыка... Когда я закончил играть и обернулся, то увидел над собой заплаканное, счастливое лицо мамы. Приступа удушья как не бывало. И тогда я понял: для меня писать музыку — как дышать. Это она, моя ненаписанная музыка, спрессованным комком стояла в груди и стесняла дыхание. Но я должен был созреть душой, чтобы это осознать... чтобы суметь выразить ее достойно, я должен был однажды, измучившись плотски, заплакать от красоты мироздания... Вот так я стал композитором.

— И... больше не задыхались?

— Нет. Когда начинаю ощущать тревожные симптомы внутри грудной клетки, я знаю, что это зреет моя музыка.

Алена восхищенными глазами смотрела на Глеба.

— Я поняла, кто вы! Вы — Андерсен, вы — грустный мудрый сказочник. И ваша музыка — это те сказочные истории, которые вы сочиняете для людей. Они бывают нежными, добрыми, бывают жестокими и надсадными, больными и сокровенными, наивными и трогательными, но никогда, поверяя их вашим слушателям, вы не изменяете себе. Поэтому в вашей музыке — безупречная мощная авторская честность. Вы пишете мир таким, каким он является вам, и иногда решаетесь поведать о своем бессилии, постичь его, о своей растерянности и слабости перед его жесткими условиями игры. Но это замешательство проходит, и вы снова вступаете с ним в единоборство, иногда хитростью, иногда угрозами пытаетесь навязать свои представления... И тогда вашей музыке тесно в симфоническом исполнении... Тогда только раскатам органа вы доверяете развернуть затылки сбившейся с пути толпы вспять, чтобы, увидев разу-

верившиеся глаза, еще раз попытаться убедить их, что не так все плохо, что все еще, может быть, будет ничего себе...

— Вы слышали мои органные концерты? — удивленно поднял брови растроганный Глеб.

— Я давно взяла себе за правило все знать о творчестве человека, с которым решаюсь бежать в одной упряжке. — Алена сняла очки, потеряла глаза. — Боже мой! Сегодня какой-то сентиментальный рождественский вечер. По-моему, сейчас начнет хлопьями падать снег, и за закрытой дверью окажется двухметровая елка в гирляндах и хлопушках.

— Подождите... Пожалуйста, не возвращайте на место очки. Господи! Это надо же так замаскировать себя немыслимыми диоптриями. Алена! У вас, такой строгой и независимой, глаза маленькой беззащитной девочки.

— Это от близорукости! — засмеялась она, водворяя очки на нос. — И вообще, не лишайте меня моего главного орудия. У Коцея сила была в игле, а у меня, может быть, в очках.

Глеб с таинственным видом оглянулся на дверь, за которой, как предположила Алена, пряталась рождественская елка, и прошептал:

— Я хочу вам что-то показать.

— Рояль? — так же шепотом спросила она.

Глеб отрицательно помотал головой и взял Алену за руку. Они подошли к двери, и он, повернув ключ, широко распахнул ее.

Алена изумленно ойкнула. Она очутилась в маленькой домашней часовне. Здесь был купол, как в настоящем храме, и оттуда сквозь синь неба и белизну облаков скорбно и доверчиво смотрели глаза Богородицы. В углу под иконой Спасителя в тяжелом старинном окладе теплилась лампада. Такая же лампадка потрескивала возгорающим маслом у поминального столика. Возле других икон стояли в подсвечниках свечи, которые Глеб сразу зажег. У каждой иконы в напольных вазах — живые цветы. Каменное основание деревянной голгофы покрывали свежесрезанные белые розы в полураспустившихся бутонах.

— Андерсен, я не сплю? Ущипни меня, чтобы я очнулась, — прошептала Алена, даже не заметив, как свободно перешла на «ты»..

— Вот сейчас ты точно не спишь. А все, что было раньше, возможно, тебе и приснилось.

Глеб подошел к поминальному столу, где догорала одинокая свечка, и, задув ее, взял из кучки лежащих рядом еще одну, зажег, поставил в ячейку и, перекрестившись, беззвучно, одними губами, произнес молитву. Затем, обернувшись, протянул Алене свечу. Она поблагодарила его глазами и, поставив свечку, спросила:

— А куда...если за живых?

Глеб широким жестом обвел пространство часовни, вмещавшее десятки икон.

— Это на твой выбор. Если кто-то из твоих близких болен, можно сюда, святителю Пантелеймону. Моя мама очень почитала его.

Он подошел к иконе, любовно вглядываясь в лик серьезного, задумчивого мальчика с ложечкой какого-то снадобья в правой руке.

— Да, я читала про него. Когда умирала мама в Питере, меня отвели к бабушке в храм святой Екатерины в Академии художеств... Он соборовал маму и дал мне тогда иконку святителя Пантелеймона и акафист ему.

Алена молча стояла перед иконой, потом какое-то сильное волнение дрожью прошло по всему телу. Она даже побледнела — так была поражена тем, что внезапно осенило ее у лика святителя Пантелеймона.

— Что-то случилось? — Глеб осторожно дотронулся до ее руки, и она ответила ему слабым пожатием.

— По-моему, да... Это касается убийства Оболенской. Мне кажется, я что-то поняла... Но нужно проверить, я пока еще сама не понимаю, как... Прости, но, если можно, я бы хотела побыть здесь одна. Я должна сейчас успокоиться и попросить у Господа помощи и ...прощения. Я очень любила эту женщину — Елену Николаевну Оболенскую, светлая ей память, и, конечно, у меня в душе особый счет за ее подлое убийство. Разреши мне побыть здесь...

— Эта часовня освящена в честь небесного покровителя моей мамы — святой мученицы Елены, — тихо произнес Глеб, направляясь к двери. — Это и твой небесный покровитель, и, волею судеб, покойной Оболенской. В совпадения я не верю...

Алена долго находилась в часовне. Затем с радостной улыбкой вошла в гостиную и сразу заявила:

— А как там поживает в духовке фирменное жаркое? По-моему, его пребывание на этом столе украсит сервировку.

— Его временное пребывание, — весело уточнил Глеб. — Оказывается, кое-кто из находящихся за этим столом хоть и маленький, но довольно прожорливый. Но лично я ничего так высоко не ценю в людях, как хороший аппетит.

— Да ладно, — усомнилась Алена, — я-то наивно полагала, что сказочники презирают плотские слабости.

— Отнюдь. — Глеб вихрем слетал на кухню и вернулся с блюдом, на котором аппетитно поблескивал румяной корочкой запеченный кусок мяса.

Алена повела носом и констатировала:

— С чесночком и приправами! Класс!

Когда уже было съедено мясо, сказаны друг другу нарочито высокопарные тосты-пожелания, когда догорели свечи в подсвечниках, и вдруг иссякли слова, Глеб медленно встал, откинул тяжелую бархатную портьеру, скрывающую комнату, где стоял рояль, сел за него и долго-долго смотрел на Алену, как бы сводя воедино ее и то вдохновение, которым он сейчас жил...

Алена давно не плакала так легко и радостно. Она чувствовала такую блаженную невесомость, что несколько бы не удивилась, если бы вдруг ощутила макушкой твердую поверхность лепного потолка гостиной. И еще она понимала, что уже несколько часов безоговорочно любит этого неторопливого сказочника с его волшебной, пронизывающей музыкой, и что сейчас он дарит ей эти звуки, непостижимым образом «сколдовав» воедино то, что было для них двоих порознь.

Глеб закончил играть, закрыл крышку, положил голову на скрещенные на рояле руки и буднично произнес:

— А тем временем... в кустах оказался рояль.

Оглушенные тишиной, они молча смотрели друг на друга. Потом Алена, двигаясь как сомнамбула, подошла к Глебу, развернула к себе его лицо и медленно, исследуя губами каждую клеточку, поцеловала лоб, глаза, щеки, шею, волосы. Он затих, не смея пошевелиться, а она взяла его натруженные кисти и покрыла длинные пальцы такими же медленными, мучительными поцелуями

— Алена... я счастлив, — прошептал обессиленным от любви голосом Глеб.

Она поцелуем приказала ему замолчать. Когда стало нечем дышать, отодвинулась и тихо попросила:

— Сказочник, отвези меня домой.

Глеб тяжело вздохнул и прошептал:

— Понимаю... Я измучил тебя своей музыкой.

— Глупый, глупый до неземной мудрости сказочник! Я хочу проживать с тобой все по законам твоей музыки. У нас будет завтра...

Глеб вдруг нагнулся и обеими руками коснулся ног Алены. Его гибкие пальцы двумя плотными браслетами обхватили ее лодыжки.

— Когда я впервые увидел тебя, твою лодыжку обвивала тонюсенькая золотая змейка. Я ей так завидовал весь вечер. Я ревновал ее. А потом приехал сюда и был не в меру задумчив. Люська просекла «на раз» мое состояние и спросила: «Влюбился?»

— А что ты?

— А я ответил: «Еще страшнее. Я нашел свою женщину, но она про это пока не знает».

— А Люся?

— А Люся... поступила так, как в подобных случаях поступают любящие сестры, — она разрыдалась...

Уже в машине, когда показалась сверкающая ночными огнями Москва, Алена произнесла:

— В часовне на стене я видела дворянский герб. Это ваш?

— Да. Моя мама — княжна Мещерская. И я знаю, что ты скажешь дальше. Но я все уже сделал, что касается дворянских корней Оболенской. Связался кое с кем и кое-что выяснил, а некоторые подробности буду знать на днях. Тогда ты получишь всю информацию. Она мне тоже запала в душу, эта ваша Оболенская. Когда я впервые оказался в театре и представился ей на проходной, она вслед мне тихо произнесла: «Да хранит вас Господь!» Меня так всегда напутствовала мама перед всеми моими начинаниями. В следующий приход я осмелился принести ей букетик фиалок, она смутилась и покраснела, как школьница. А на юбилее была элегантна и одухотворена — наверное, присутствием внука. Я даже пригласил ее танцевать, она опять смутилась и отговорила тем, что у нее заняты руки — как раз в этот момент внук передавал ей чашечку кофе.

— Так... приехали! — Алена резко откинулась на спинку сиденья и до боли стиснула кулаки.

Спектакль «Столичная штучка» сдавали худсовету театра и труппе. Это был первый прогон на зрителе, и актеры нервничали.

Уже шел конец второго акта, поэтому Алена позволила себе слегка расслабиться и тайком заглотнуть таблетку от головной боли.

Глеб сидел ниже на несколько рядов, и она время от времени с нежностью останавливала взгляд на его коротко стриженной круглой макушке. Поспать ей удалось всего лишь несколько часов, но уже давно она не чувствовала себя такой бодрой, уверенной, сильной, и лишь тупая боль в висках напоминала о бессонной ночи и волнении перед сдачей спектакля.

Спектакль шел прекрасно, без явных накладок, а Воробьева в очередной раз поразила даже Алену. Находясь в очень верном импровизационном состоянии, она к финалу вдруг сбросила все характерные приспособления и на прямом, мощном от природы темпераменте так сыграла последний монолог, что зрители разразились аплодисментами.

— Какая же наглая природа — в самом прекрасном для актрисы смысле, — прошептал на ухо Алене Сиволапов. — Все сломала, снесла все, о чем договаривались, и не боится от тебя взбучки.

— Она сейчас об этом не думает. И правильно. Ее ведет, и она только себя слышит.

Сиволапов оглянулся назад, чтобы посмотреть на реакцию зрителей, и возбужденно зашипел:

— Вот-те здарсьте! Знаешь, кто пожаловал? Энекен. Стоит в задних дверях с абсолютно перевернутым лицом. По-моему, сейчас в обморок грохнется. Видно, здорово ее переиграла наша-то...

Алена резко развернулась назад, увидела потрясенное лицо Энекен, даже инстинктивно приподнялась с места, но в это время финальная тема спектакля вправила ее мгновенный импульс в нужное русло, и она зашептала в микрофон:

— Сережа, микшируй звук. Маша, актеров на поклоны не выпускай — они еще не выстроены. — А после последнего звука музыки, словно звонкой каплей начала оттепели завершившего спектакль, громко произнесла: — Свет в зал, пожалуйста. Всем спасибо. Замечания — перед завтрашним прогоном. Внимание актерам. В пять часов художница Ольга Белова принесет доработанный макет и эскизы костюмов к «Двенадцатой ночи». Желающих посмотреть и тех, кто занят в спектакле, прошу ко мне в кабинет. Повторяю: в пять часов.

К Алене подошли директор и завлит Галя Бурьянова.

— Нет слов! — Шкафендра взял руку Алены и несколько раз прочувственно поцеловал ее. — Если бы лично не имел чести быть с вами, так сказать, в тесном знакомстве, никогда бы не поверил, что это сотворено женскими руками, да еще... — Глебыч опасливо повертел головой в поисках Сиволапова. — Ну что греха таить, пьесу-то все читали... Одним словом, от души поздравляю и вас, и нас, и театр, и будущих зрителей. Как старый театральный зубр, предвижу небывалый успех. Для обсуждения предлагаю собраться у меня. А труппу думаю завтра с утра вызвать. Да, а какова музыка! А уж Воробьева... Ох уж, эта Воробьева! Пойду, поцелую ее.

— Классно все собралось! — Галя притянула к себе Малышку и звонко чмокнула в щеку. — Теперь наша мечта о музыке, как равноправном действующем лице, сбылась, стала явью. Слушай, какой же талантище этот Сергеев! Как бы нам его удержать для театра... на него сейчас такой поток предложений хлынет!

— Да уж как-нибудь попытаемся, — улыбнулась Алена. — По крайней мере, от «Двенадцатой ночи» ему не отвертеться.

Алену обступили со всех сторон, и она, пытаясь как можно скорее корректно завершить стихийно возникшее обсуждение спектакля, краем глаза видела, как поздравляют Глеба, жмут ему руки, а он, радостно улыбаясь, ищет ее взглядом... В груди стало жарко от мысли, что сегодня, после всех треволнений напряженного дня, они останутся вдвоем. И тут же

Алена вздрогнула и стала напряженно выискивать кого-то в зале. Потом придвинула микрофон и сказала:

— Маша, если девочки меня не слышат, попроси спуститься ко мне Воробьеву и Трембич.

— Воробьеву, можно сказать, прямо из кулисы забрали на контрольный снимок ноги.

— Кто забрал? — насторожилась Алена.

— Да Миша же, наш шофер. Он ее свозит в больницу, а потом привезет к пяти, чтобы она макет посмотрела. Замечания вы же перенесли на завтра.

— Хорошо, — облегченно выдохнула Алена. — Мне срочно нужна Женя Трембич.

Буквально через минуту перед ней появилась запыхавшаяся Женя. Ее хорошенькое лицо со следами нестертого грима было обеспокоено:

— Что случилось, Алена Владимировна?

— Может случиться. — Алена отвела ее в сторону. — Ты знаешь, что приехала Энекен?

— Вчера вечером узнала, что она явится на один день. Не на сдачу спектакля, естественно, а чтобы встретиться с Адамом.

— Но она была в зале. Я ее видела.

— Да? — удивилась Женя. — Странно, что она не зашла ко мне. А-а, знаю. Она же из Таллина для Ковалевой какую-то траву или настойку должна была привезти. Видимо, поэтому забегала... Да что с вами, Алена Владимировна, на вас лица нет!

— Слушай меня. Все очень плохо складывается. Ты должна, во что бы то ни стало, найти Энекен. Где она могла остановиться?

— Не знаю. Возможно, нигде. Она же на один день, ей вечером на поезд. Хотя...я постараюсь ее найти.

— Это просто необходимо, Женя. Ее нельзя оставлять ни на одну минуту. Ты поняла меня?

Какое-то время Женя смотрела на Алену широко распахнутыми, недоумевающими глазами, потом недоумение вытеснил страх, и она прошептала:

— Я все поняла... Но ее-то за что?

— Этого никто знать не может. Поторопись, Женя!

Трембич сделала шаг вперед, обернулась и с тревогой произнесла:

— Я думаю, они уже вместе. И, кажется, знаю, где... Я позвоню вам. — И она пробкой вылетела из зала, чуть не сбив с ног Мальвину, спешащую к Алене.

— Только что позвонил Максим Нечаев — просил передать, что выиграл соревнование и посвящает свою победу вам, Алена Владимировна. — Мальвина поджала ярко-малиновые губы и сухо добавила: — Завтра уже будет в театре. Видимо, вместе с лавровым венком.

— Здорово! Молодец, Максим! — воскликнула Алена и не удержалась: — Как это вам удастся так умело скрывать свою радость за успехи наших артистов, Лидия Михайловна? Просто редкое качество, позавидуешь.

Мальвина не сразу нашла ответной реплики, зато на ухо Малышке раздраженно пробасил Сиволапов:

— Тебе, оказывается, не только симфонии посвящают, а даже в мишени стреляют в твою честь.

— Это же прекрасно! Я этому безумно рада! — парировала Алена и, собрав со стола бумаги, сообщила в микрофон: — Членов худсовета просил пройти к нему в кабинет Валентин Глебович. Теперь для тех, кто не слышал или не понял: прогон завтра, как обычно, в одиннадцать. Играем для пап и мам. Замечания по сегодняшнему спектаклю — в десять. Завтра вечером возможна замена.

— Не слишком ли большая нагрузка для актеров? Два спектакля — это круто! — снова подал голос Сиволапов.

Глядя прямо ему в глаза, Алена прогудела низким голосом:

— С актерами я как-нибудь сама разберусь! — Неожиданно улыбнувшись ослепительной улыбкой и прихватив под руку Галю Бурьянову, она быстро покинула зал.

В половине пятого Катя Воробьева вылезла во дворе театра из машины и, перекурив напоследок с водителем Мишей, направилась к служебному входу. Уже около крыльца ее окликнул Миша и помахал рюкзачком, который она забыла в машине. Вернувшись и забрав свой рюкзачок, Катя с удивлением увидела вышедшую из театра художницу Ольгу Белову с огромной папкой в руках. Выглядела она чрезвычайно расстроенной.

— Оль, привет, что случилось? К пяти все приглашены смотреть эскизы и макет, а ты, по-моему, собираешься отказать нам в этом удовольствии.

Рыжеволосая, остроносая, вся усыпанная веснушками Ольга неопределенно хмыкнула:

— Малышка сегодня сильно не в духе. Макет оставила, а костюмы вернула обратно.

— Интере-есно, — удивленно протянула Катя. — Она же была в восторге от эскизов. Сама мне говорила, да и не только мне.

— Я кое-что переделала, естественно, сохранив все, что ей нравилось. Просто ужас какой-то! Двести лет не видела ее в таком состоянии. Закрывает дверь перед носом у тех, кто пришел посмотреть эскизы! Мне даже показалось, что дело не в костюмах. Ей-богу, неделю назад она видела, практически, то же самое.

— Олечка, покажи эскизы, — попросила Катя. — Мы можем сесть в машину.

Ольга отрицательно качнула головой:

— Алена так разозлилась, что никому не велела показывать. — Но, увидев Катины умоляющие глаза, все же согласилась. — Ну, ладно, тебя, я думаю, это не касается. Тебе все можно.

Они сели на заднее сиденье, и Ольга разложила на коленях листы с эскизами.

Через несколько минут Миша потребовал, чтобы они «закрывали лавочку», он еще не обедал, и ему надо успеть в буфет, предварительно загнав машину в гараж.

— Я тебя поздравляю от всей души! Гениальное решение костюмов! — Катя чмокнула Ольгу в щеку. — Думаю, Алена недовольна сегодняшней сдачей спектакля, поэтому тебе и досталось. Пока!

Воробьева махнула на прощание рукой и скрылась за дверью служебного входа.

Миша закрыл машину, задумчиво посмотрел на дверь, за которой только что исчезла Катя, и, вытащив из кармана мобильный телефон, набрал номер.

— Алена Владимировна, извините, если отрываю от чего-нибудь, это Миша, водитель. У вас там много народу, а мне необходимо сказать кое-что конфиденциально... Я на улице, возле служебного. Ладненько, жду.

Он снова открыл машину и сел на заднее сиденье.

Через несколько минут на крыльце показалась Алена. Поверх тоненького свитера была накинута теплая куртка. Она села рядом с Мишей и попросила:

— Если можно, скорей, а то у меня там полный кабинет народу. Макет смотрят.

— Я понимаю... Художница только что Кате эскизы у меня в машине продемонстрировала. — Миша подозрительно огляделся по сторонам и вполголоса проговорил: — Если бы по пустякам, то я не стал бы отрывать вас. Дело вот в чем. Мы же дружим с Севкой, и он рассказывал мне, как Катя тогда в аварию попала. Я уж забыл про это, а сегодня... вспомнил, пришлось вспомнить. Чуть не поседел за рулем... — Миша подавленно замолчал.

Алена не подгоняла его, терпеливо ждала.

— Так вот, джип этот к нам пристроился почти сразу, как мы от театра отъехали, а когда в тоннель вошли, на полной скорости стал меня к бордюру поджимать. Я аж взмок, думаю, стукнет сейчас своей массой по нашему «жигуленку», и поминай, как звали...

— А Катя? — прервала Мишу Алена.

— Катя, к счастью, как только в машину села, открыла сценарий — ей на проходной оставили — и стала читать. Я даже губу прикусил, чтобы не заорать... Она же пуганая, Катерина, жалко снова ее пугать.

— А дальше?

— А дальше... Пробка спасла. Движение совсем остановилось, все тачки встали. Он, видно, этого не мог предположить, гад ползучий. И, главное, стекла зеркальные — кто там сидит за рулем, ничего не видать. А чуть из тоннеля вышли, я сразу в правый ряд и к тротуару, вроде как за сигаретами. Ему только через квартал удалось в правый ряд перестроиться, а я от него в переулок оторвался... Подъехали к поликлинике, Воробьева посмотрела на меня и даже испугалась. «Ты, говорит, наверное, заболел, у тебя температура».

— А когда возвращались?

— Ну, во-первых, обратно мы только через два часа поехали. Катя вышла из поликлиники — предупредить, что очередь огромная. Мол, съезди пока куда-нибудь... Я кивнул, а сам за эти два часа едва-едва в себя пришел. И уж обратно-то огородами... Воробьевой сказал, что новые маршруты изучаю, как к театру с другой стороны вывернуть.

— Понятно...

Миша поразился той строгой сосредоточенности, которую увидел на лице главного режиссера вместо ожидаемой растерянности и страха.

— Пока больше никому не рассказывай об этом. И сам ничего не бойся. Как ты понимаешь, тебя одного никто преследовать не станет.

Алена поднялась к себе в кабинет, где возле макета «Двенадцатой ночи» толпились актеры и любопытствующие сотрудники театра. Задержалась в приемной возле секретарши Милочки, возбужденно строчившей с кем-то по телефону, и спросила:

— Трэмбич мне не звонила?

Мила, прикрыв ладонью трубку, замотала головой.

«Если даже кто-нибудь и пытается прорваться, разве можно прозвониться», — с раздражением подумала Алена и, зайдя в кабинет, устало опустилась в кресло.

Она глубоко задумалась, и по ее лицу тревожными волнами пробежали оттенки самых негативных чувств — от ярости до бессилия. Понемногу толпа у макета рассосалась — никто не решился задавать ей вопросы,

делиться впечатлениями от работы художника, интересоваться эскизами костюмов. Алена даже не заметила, как осталась одна. Тут в кабинет заглянула румяная, вечно растрепанная Милочка, поправляя обеими руками непослушную гриву кудрей. Опасливо покосилась на странно оцепеневшую Алену, хотела тихонько испариться, но голос главного режиссера остановил ее:

— Да, Мила?

— Я, собственно, ничего... если вы заняты. Но Ковалева просила пообщаться с ней, когда вы освободитесь. Она хотела зайти к вам.

Алена с усилием вернула мысли к делам насущным:

— Позвони Нине Евгеньевне, я ее жду. Мила... подожди... откуда цветы? — И, заранее зная ее ответ, кивнула на букет разноцветных фрезий, источающих тонкий аромат из вазы на журнальном столике.

— Пока вы заседали на худсовете, цветы принесли с проходной. Без обратного адреса. Велено передать — и все.

Мила снова удивилась резкой смене настроения начальницы. Мягкий румянец сделал лицо Алены совсем девчоночьим. Она подошла к цветам, зарылась лицом в букет. Мила неодобрительно пожала плечами и, прошептав про себя: «Ну-у, ее, блин, сегодня кидает!» — доложила Ковалевой, что ее ждут.

Когда Нина Евгеньевна вошла в кабинет главного режиссера, за столом восседала как всегда собранная, деловая Алена.

— Я хотела поговорить с вами по личному вопросу.

Замдиректора протяжно вздохнула и тяжело опустилась в кресло. Алена отметила нездоровый цвет лица Ковалевой, отсутствие всегда яркой губной помады и вообще ту неухоженность, которая в пожилом возрасте женщины всегда мгновенно бросается в глаза. Ей вдруг стало жалко Нину Евгеньевну, всегда четкую, организованную, ставящую интересы дела превыше всего, и она великодушно произнесла:

— Нина Евгеньевна, дорогая, ей-богу, вы напрасно так убиваетесь. Жизнь все всегда расставляет по своим местам. И тут уж, как говорится, выбирать не дано, остается только смириться и принять все, как есть. Надеюсь, Инга чувствует себя лучше?

Ковалева кивнула и облизала пересохшие бледные губы.

— Вот и отлично. Ребенок — это самое главное. Это — здорово. У нас с Ингой, к сожалению, сложились непростые отношения, но это творческие проблемы, отнюдь не личные. Ее сейчас ничего не должно угнетать. Много радости и любви — вот то, что должен чувствовать развивающийся в ней человек. Я с удовольствием навестила бы ее, но это решать самой Инге. В любом случае передайте ей, что я абсолютно солидарна с ее му-

жественным решением и с моей стороны гарантирую ей любую помощь... Она ничем не должна огорчать своего малыша... Это самое важное...

Чтобы заполнить возникшую неловкую паузу, Нина Евгеньевна обернулась в сторону макета и спросила:

— Трэмбич так и не приходила?

— Трэмбич? — вздрогнула Алена — Она вам нужна?

— Я не успела повидать ее после сдачи спектакля. А ко мне забежала Энекен и оставила для нее телефон гостиницы, в которой она остановилась.

Алена порывисто вскочила и взволнованно заговорила:

— Где он? Телефон? В какой гостинице? Нина Евгеньевна, мне необходим этот номер!

Ковалева извлекла из сумочки сложенный листок бумаги.

— Вот, пожалуйста. Гостиница «Россия». И телефон.

Алена тут же набрала номер и разочарованно прошептала:

— Никто не подходит... Мила! Быстро узнай, на месте ли Миша. Мне срочно нужна машина.

Она стала лихорадочно натягивать куртку, уже не обращая никакого внимания на оторопевшую Ковалеву.

— Нет его, Алена Владимировна, уехал с Валентином Глебовичем. Может, подождете? Они скоро вернуться.

Мила растерянно проводила взглядом пролетевшую мимо нее Алену и пояснила Ковалевой:

— Она сегодня совсем не в себе. Неадекватная... И все из-за Ольги Беловой...

Алене сразу посчастливилось поймать такси.

— Какой вход в «Россию»? — вяло спросил шофер, видимо, к концу дня совсем обессиленный от дорожных пробок. — Там четыре въезда. Север, юг, восток, запад. Так вам какой нужен?

— Я не знаю, — почему-то рассердилась на таксиста Алена. — Везите к любому — на месте сориентируюсь.

— Ну да, — миролюбиво согласился он, — побегайте там по кругу... Вы небось тоже артистка, сразу видать — вся вон взнервленная. Я сегодня от вашего театра одну нервную артистку уже подвозил. Хорошенькая такая, большеглазая... я ее узнал по фильму, недавно по телеку шел.

— Женя Трэмбич. И куда вы ее подвозили? Тоже к «России»?

— Не-ет. Ее я должен был на Олимпийский доставить, но мы проехали всего лишь до следующего светофора, и там ей в окно постучал какой-то мужчина. Она извинилась и пересела к нему в джип.

— В черный?

— Ну, вы прямо как следователь. А я почему помню? Темный, это точно. А уж темно-зеленый, «мокрый асфальт» или темно-синий — вот уж не разглядывал.

— А мужчина...он как выглядел?

Таксист притормозил и с подозрением уставился на Алену:

— Знаете, мадам, может, у вас в коллективе какая-нибудь интрига плетется, а я сейчас буду девчонку подставлять. Это уж увольте!

— Послушайте, речь идет о человеческой жизни. — Алена умоляюще посмотрела на таксиста. — Я не шучу. У нас в театре уже произошло одно убийство... Не тормозите, пожалуйста, мне надо как можно быстрее попасть в гостиницу.

— Так вы, в самом деле, следователь? Я-то не всерьез сказал, а так... от вашего тона напористого.

— Никакой я не следователь, — поморщилась Алена. — Я — режиссер этого театра. Так что, не помните, как выглядел тот мужчина, с которым уехала Трембич?

— Да как его упомнишь, если он был в темных очках, и воротник пальто поднят до ушей... На голове кепка... По-моему, клетчатая.

— Ясно... И что же, она сразу выскочила к нему?

— Не сразу. Он постучал, она опустила стекло, он что-то ей сказал — я не разобрал, что именно, в открытое окно один рев машин слышно. Кстати, мы уже приехали, вот вам ваша «Россия». Это западный вход. Хотите, я подожду? Или с вами пойду... Вдруг свидетель понадобится, или, может, одной опасно...

Алена благодарно взглянула на парня и, расплатившись, ответила:

— Да, подождите, пожалуйста, я недолго...

Набегавшись вокруг здания, как и предсказывал таксист, она, наконец, нашла бюро пропусков и спросила, в каком номере живет Энекен Прайс. Пожилая сотрудница быстро пролистала компьютер, сняла телефонную трубку и сообщила кому-то:

— Здесь эту эстонку спрашивают...— Потом наклонилась к окошечку и строго сказала похолодевшей от ужаса Алене: — Подойдите к восточному входу, вас там встретят.

Но встретили Алену значительно раньше. Ей навстречу, ежась и сутулясь на сильном ветру, двигался долговязый худой человек в одном костюме, несмотря на погоду. Не реагируя на бессвязные вопросы Алены, он завел ее в вестибюль гостиницы, открыл дверь комнаты, где помещалась администрация, и пригласил присесть. Лишь мельком скользнув

взглядом по предъявленному документу в красной «корочке», Алена впи-
лась взглядом в лицо представителя органов.

— Кем вы приходитеесь Энекен Прайс?

— Я — режиссер, Энекен — моя актриса и вообще близкий мне чело-
век. Что с ней?

Долговязый человек предусмотрительно придвинул Алене стакан с во-
дой и четким голосом произнес:

— Мне очень жаль, но несколько часов назад Энекен Прайс выброси-
лась из окна девятого этажа, из номера, в котором остановилась. Вам
придется опознать ее тело. Мои сотрудники отвезут вас. Примите мои со-
болезнования... Я не прощаюсь. Нам еще придется повидаться, и, думаю,
не раз...

На ватных ногах Алена дошла до двери, потом вернулась, залпом вы-
пила воду из стакана и, незряче глядя куда-то вбок, глухо прошептала:

— Человеку всегда мало...

Наутро пошел снег. За несколько часов он сделал неузнаваемыми ули-
цы, скверы, площади. Все, что еще накануне царапало взгляд и было гото-
во разрыдаться очередным пронизывающим дождем с ветром, в одноча-
сье стало надменно-роскошным и кичилось первозданной белоснежной
непорочностью, словно невеста перед венчанием. Невесомые крупные
снежинки завихрили такой хоровод, что прохожих шатало от навязанного
этой круговертью головокружения.

Спешащей в театр Алене тоже казалось, что у нее кружится голова,
и только перешагнув порог театра и стряхнув с капюшона целый сугроб
снега, она с облегчением поняла, что кружились все же снежинки, а не ее
и так разламывающаяся от усталости голова.

Домой вчера она попала только глубокой ночью. Возле подъезда ее
ждал Глеб. Как только она увидела его милое, встревоженное лицо и под-
рагивающий уголок по-детски пухлого рта, сразу прижалась лбом к его гру-
ди и беззвучно зарыдала. Глеб целовал ее волосы, плечи, шею и ни о чем не
спрашивал.

— Если можно, то все завтра, — успокоившись в его ласковых руках,
прошептала Алена.

Он губами осушил ее мокрые от слез щеки и тоже шепотом спросил:

— Ты хочешь побыть одна?

Алена благодарно кивнула и двинулась к подъезду.

— Если что — звони домой или на мобильный. И обязательно постарай-
ся поспать, — услышала она за спиной его обеспокоенный голос.

Поспать, конечно, не удалось. Снова и снова всплывало в памяти мертвое лицо Энекен. Как сказали в морге, она упала на землю спиной, и лицо было чистым и спокойным. Слегка размазанная под глазами тушь и нетронутая губная помада оживляли его, казалось, что Энекен просто притворяется и сейчас вскочит, засмеется и попросит прощения за ту недостойную шутку, которую сыграла со всеми. На щеке в крошечной ложбинке-оспинке лежала темная ресничка. Алена наклонилась и сдунула ее...

На проходной торжественно восседала Сколопендра, которая теперь общалась с Аленой подчеркнуто многозначительно, всякий раз давая понять, что между ними — тайна... Алена сразу же спросила про Трембич, чей телефон безмолвствовал всю ночь.

— Все, все в сборе. Актеры пришли даже раньше положенного времени.

Алена не стала заходить в кабинет, разделась на проходной и сразу отправилась в зал. Поднялась на сцену, подозвала помрежа:

— Маша, актеров вызывать в зал не надо — я сама пройду по гримерным. А все цеха пусть подойдут через двадцать минут в комнату отдыха.

— Алена Владимировна, с пропусками просто катастрофа. Желающих оказалось больше, чем может вместить зал. Да еще студенты набежали. Ковалева спрашивала, пускать их или нет?

— Ну, конечно же, пускать. Поставьте побольше стульев в проходах, и пусть садятся на откидные.

Алена двинулась в женские гримерные и, первым делом, заглянула к Жене Трембич.

Увидев ее, Женя вспыхнула и, пряча глаза, торопливо заговорила:

— Ой, Алена Владимировна, я вчера никак не могла вам дозвониться. То занято было, то никто не подходил. И вечером вас дома не было. Впрочем, ничего существенного я бы все равно вам не сказала. Я после спектакля позвоню в Таллин...

— Сейчас не надо про это, — прервала ее Алена. — Будем думать только о спектакле. Сегодня соберется очень благодарный зритель — ваши родные, друзья, знакомые. Поэтому главное — получать удовольствие от пребывания на сцене. Женя, когда происходит твое знакомство с Валентином, постарайся еще более подробно вникать во все, что он говорит, как ведет себя, поэтому не торопись. Вчера ты слегка загнала себя. Не надо. Хочешь помолчать — помолчи... Каждое слово должно рождаться... И не суетись. Если тебе надо сделать три шага по сцене, не делай восемь. А, в общем, молодец, на правильном пути.

В соседней гримерке над лицом Кати Воробьевой трудилась гримерша Валюша. «Бубенчик» — так ласково называли ее актеры за высокий, мелодичный голос и залиvistый, заразительный смех.

— Валечка, книжку твою прочла. Получила удовольствие. — Алена остановилась в дверях, чтобы не отвлекать актрису и художника-гримера. — История с вводом Кравчук вообще уникальна.

— А что за история? — подала голос Катя, не имеющая возможности под руками Валюши повернуть голову.

— Да это было на гастролях в Риге, — зазвенела польщенная похвалой Алены гримерша. — У актрисы, играющей главную роль, между прочим, роль Софьи Ковалевской, тяжело заболел ребенок, и она срочно вылетела в Москву. Спектакль отменять нельзя — открытие гастролей, все правительство Латвии будет в театре. Наш Перегудов бросается к Маше Кравчук как к признанному мастеру ввода. Ей всегда с ходу удавалось вводиться за несколько часов на самые сложные роли. И всегда с триумфом. Но здесь случай из ряда вон. Во-первых, историческая фигура: портретный грим — на два часа работы, во-вторых, такое количество сложных мизансцен, приходов, уходов, психологическая насыщенность и так далее. Да и текста — немереное количество. Маша — в слезы, а Перегудов — на колени. Уговорил-таки! Короче, до спектакля два часа, Маша зубрит, как ненормальная, текст, а я работаю над ее лицом. Она от волнения даже в зеркало не взглянула. Костюмеры ее одевают, а она все текст бубнит. За кулисами уже наготове помреж и Перегудов, чтобы слова подкидывать, если забудет. И вот третий звонок. Маша идет на сцену по длинному коридору, который заканчивается огромным зеркалом, и видит там странную фигуру женщины в костюме прошлого века, с высоким лбом и гладко зачесанными волосами. А вы же знаете, что Маша в жизни и на сцене без своей знаменитой густой, как у лошади, челки вообще не показывается.

— Но-но, полегче на поворотах, — раздался из соседней гримерки голос Маши.

— Так тебе же идет, дурашка, — засмеялась Катя. — Ну и?

— Ну, видит она чужое лицо, чужой костюм, останавливается у зеркала как вкопанная и говорит: «Господи! Ведь это же не я!» И дальше срабатывает гениальная актерская защита. «Если это не я, — говорит себе Маша, — то чего, собственно, мне волноваться!» Успокаивается и блестяще играет эту труднейшую роль без единой репетиции.

— Ага! Зато на следующий день не могла встать с постели — каждая мышца так болела, словно я отыграла раунд на боксерском ринге, — снова подала голос Маша.

— Ну, все, с театральными мемуарами закончили. — Алена глянула на часы. — Меня цеха ждут внизу. Катя, не тиши в первом акте. В некоторых местах было очень плохо слышно. И не старайся вспомнить и повторить то, как было вчера. Живи только тем, что есть сегодня. Все, я ушла. Ни пуха!

— К черту! — дружно донеслось из обеих гримерных.

Спустившись этажом ниже, Алена не обнаружила в мужских уборных ни Гладышева, ни Трифонова.

— Они ушли выпить кофе, — сообщили костюмеры. — Прислать их к вам?

— Да. Я буду в комнате отдыха, внизу.

Электрикам, монтировщикам, радистам, реквизиторам Алена проговорила замечания, используя диктофон, куда по ходу спектакля наговаривала пожелания и ошибки.

— Что с вами сегодня, Алена Владимировна? Вы себя плохо чувствуете? — тихо спросил Севка, когда она отпустила всех и осталась одна, не имея сил даже встать из кресла

— Да что-то не очень... Нам, по-моему, есть о чем поговорить, Сева, тебе не кажется?

— Кажется... — Севка тяжело вздохнул. — Вы в последнее время как будто специально не обращаете на меня внимания. Я знаю, почему, и, наверное, должен быть вам за это благодарен. И за ту активную позицию, которую вы проявили, доказывая мою невиновность и предоставив не только неопровержимые доказательства, но и безупречного свидетеля. И все же... нельзя бесконечно тянуть, надеясь непонятно на что... Поэтому я ...

— Поэтому ты сматывай удочки, — раздался капризный голос Гладышева. — Получил напутствие — дай другим послушать. А вы сегодня уже не будете в зале сидеть, Алена Владимировна?

— Сегодня — последний раз. А потом — возможно, даже сегодня вечером, если будем играть заменой — уже все, уже больше не буду.

Алена смотрела на Гладышева и в который уже раз поражалась причудам человеческой природы. В рамках своей профессии этот недалекий, недобрый, избалованный, но, безусловно, талантливый молодой человек мог обмануть на все сто процентов. И вот сейчас перед ней стоит уже не Валера Гладышев, а тот умный, ироничный, тонкий, изощренно элегантный Валентин, который через несколько минут будет обольщать зрителей аристократической манерой носить костюм, двигаться непринужденно, светски вести разговор... Еще Алена подумала, что, конечно же, ярковат грим, глаза подведены сильнее, чем хотелось бы, но вступать с Гладыше-

вым в очередную дискуссию бесполезно: со всем согласится, а потом втихаря опять нарисует на лице то, что было.

— У меня на прошлом спектакле напрочь вылетела из головы эта злополучная реплика... А она как раз — знак радистам на начало музыки. Я исправлюсь, Алена Владимировна, — смиренно произнес актер.

— Погоди...Какая реплика? — Алена изо всех сил старалась мобилизовать себя, преодолевая шум в ушах и дикую головную боль.

— Ну как же? — Я говорю: «Она слишком плотская...такие отпугивают смерть» — и сразу музыка...

Перед глазами Алены вновь возникло мертвое лицо Энекен с размазанной тушью под глазами и ее роскошное тело, неряшливо прикрытое простыней. Упрямо всплывала в памяти застрявшая в оспинке черная ресничка. Эта оспинка, видимо, была следом от ветрянки. И, наверное, родители Энекен тщательно следили, чтобы девочка не сорвала невзначай корочку и не испортила своего нежного, красивого личика...

Она с трудом выкарабкалась из кресла и, сделав Трифонову и Гладышеву несколько замечаний, окликнула Севку, маячившего в коридоре:

— Попроси, пожалуйста, у Лидии Михайловны из аптечки таблетку валидола. Я пошла в зал — пусть Маша дает третий звонок.

— Кому? — спросила Мальвина, протягивая Севе лекарство.

— Алене Владимировне, — уныло ответил он.

— Ничего удивительного! — злорадно прокомментировала Мальвина. — А что будет, когда на ее глазах у Инги Ковалевой живот начнет расти?! Боюсь, валидолом не обойдешься.

Севка вырвал из рук Синельниковой таблетку и, сжав кулаки, с яростью сверкнул глазами:

— Извините, Лидия Михайловна, если бы вы не были женщиной, я бы не отказал себе в удовольствии съездить вам по морде!

— Ах, ты, дрянь! Вот распустили! — визгливо запричитала вслед ему зав труппой. — Воображает из себя! Тоже мне! Фаворит героини!

— Фаворит! Да еще героини! Вот ведь добрая, великодушная душа.— Вошедший на крики Гладышев, грациозно изогнувшись, приложился к ручке Синельниковой. — Даже если оскорбить хотите, одними комплиментами так и сыплете. Радость моя! Лучше изобретите что-нибудь, чтобы нам вечером в замену спектакль не играть. Мне этот вечер позарез! Только ваш безграничный опыт и поразительная готовность всегда прийти на помощь дают надежду, что вдруг все же пойдет «Иванов». А? Уж я в долгу не останусь.

Мальвина кокетливо поправила голубой локон и шепотом пообещала:

— В антракте поговорим. Маша вон надрывается — на сцену тебя зовет.

Проводив Гладышева плотоядным взглядом, она достала зеркальце и освежила губы яркой помадой.

На режиссерском столике Алены лежала записка от Милочки.

«Алена Владимировна, вам звонил Глеб Сергеев. Просил передать, что, к сожалению, на спектакле его не будет по очень уважительной причине. Он должен отвезти свою сестру к врачу в клинику. Обещал приехать в театр, как только освободится».

Алена прочла записку и с облегчением подумала, что очень хорошо, если Глеба сейчас не будет в зале. Ей категорически нельзя расслабляться, надо, во что бы то ни стало, выдержать второй прогон. Потом она расскажет всем об Энекен и больше не надо будет делать вид, что ничего не случилось, что не произошло страшной непоправимой беды...

В зале погас свет. Она зажгла тусклую настольную лампу — наговаривать в микрофон замечания при зрителе было бы некорректно, — достала блокнот, ручку, поморщившись, выплюнула на бумажку остатки таблетки и тут же за спиной услышала шепот Сиволапова:

— Мальвина сказала, что тебе понадобился валидол. Если тебе плохо, совсем не обязательно сидеть в зале, сделаешь замечания после следующего спектакля.

Алена слегка повернула голову и прогудела исчерпывающе:

— Мне очень хорошо!

Через небольшую паузу она шепотом спросила:

— У Инги был? Как она?

— Хорошо. Вроде бы на днях выписывают. Очень переживает, что опять вернется в театр, а играть нечего.

— В этом вопросе ничем не могу помочь, — пожала плечами Алена, съехала на кончик стула, чтобы лучше попасть в бледное пятно света от лампы, и придвинула блокнот.

Ее счастье, что люди не видят затылком, иначе она бы долго не смогла прийти в себя от тяжелого, ненавидящего взгляда Сиволапова.

За свои тридцать два года Глеб Сергеев никогда не проживал такой ликующе чистой, словно безупречно взятая нота, влюбленности. По сути дела, в его жизни была только одна женщина, если не считать стремительных, как лопающиеся воздушные пузыри, увлечений.

Та женщина пять лет считалась его женой. Наполовину, по отцу, француженка, она родилась и четырнадцать лет прожила в Париже. Потом родители развелись, и мать привезла ее в Москву. Она возвращалась к своему первому мужчине, который все годы ждал ее, но совсем не был в восторге

от того, что она вернулась с уже взрослой дочерью. Патриции было неуютно дома, она испытывала массу проблем с новыми школьными друзьями и только с мягкой, покладистой, доброй Люськой ей было хорошо и свободно. Глеб с детства привык видеть подругу сестры в своем доме. А когда начинались каникулы, Патриция неизменно выезжала с ними на дачу. Девочки были старше Глеба на восемь лет, но понемногу эта возрастная грань, в детстве казавшаяся непреодолимой пропастью, стала ощущаться все менее и менее заметной.

Глебу было шестнадцать лет, когда Патриция прочно заняла место в его жизни. Был знойный июльский день, и прохладный дачный пруд превратился в единственное спасительное место, где можно было прийти в себя от одуряющего влажного парения. Уже подкрались сумерки, но жара не спадала, и он, под бурные восторги Патриции и Люськи, в тысячный раз, раскачавшись на ветке развесистого дуба, сиганул на середину пруда. Выбираясь на берег, вдруг заметил, что из рассеченной коленки течет кровь. Девушки сразу переполошились, и Люська в одном купальнике помчалась домой за перекисью, бинтами и пластырем.

Патриция смочила свой носовой платок минеральной водой из бутылки и пыталась промыть ранку и остановить кровь. Всякий раз, когда она склонялась над его ногой, перед глазами Глеба возникала глубокая нежная ложбинка, разделяющая ее полную, тяжелую грудь. Мелкие капельки пота скатывались в эту ложбинку, и у Глеба перехватывало дыхание. Когда появилась Люська с необходимой медицинской помощью, Патриция встала, и Глеб словно впервые в жизни увидел ее. Рослая, с широкими бедрами, тонкой талией и длинными крепкими ногами, она казалась выточенной из белой слоновой кости. Длинные рыжие волосы, небрежно заколотые в низкий пучок, спускались на нежную шею, слегка тронутую загаром. Зеленые глаза были такими глубокими, что в них хотелось утонуть. На круглом лице с выразительным чувственным ртом и легкомысленно вздернутым коротким носиком он заметил разбросанные золотистой рассыпчатой пылью мелкие трогательные веснушки. В этом волнующем сочетании зрелого, оформившегося женского тела и милого детского лица оказалось для Глеба что-то роковое, в короткий миг решившее его участь.

На следующий день, когда уже стемнело, и все разошлись по комнатам спать, он, пренебрегая запретом купаться, пока не заживет нога, вылез из окна и спустился к пруду. А очутившись на берегу, замер в восхищении. Из воды, подсвеченная миллиардами ярких звезд, выходила, отжимая тяжелые мокрые волосы, обнаженная Патриция. Она шла навстречу Глебу, как идут навстречу неотвратимому и безоговорочному. Приблизилась к нему своей волнующей раскачивающейся походкой, прижалась мокрым

прохладным телом и резким движением головы словно закрыла их своей роскошной рыжей гривой от всего белого света...

Потом, лежа на спине и задумчиво глядя на светлеющую предрассветную синеву небесного купола, она тихо произнесла:

— Теперь ты участвуешь в моем обмене... В моей крови — маленькие частички тебя.

Эти простые слова почему-то глубоко проникли в сознание Глеба и навсегда поселили какое-то неподдающееся объяснению чувство ответственности перед любой женщиной в его жизни. Но другие появились не скоро. Он любил Патрицию, как может молодой человек, совсем еще мальчик, любить свою первую женщину. Весь остаток лета они тайком встречались по ночам на пруду, и притихшая полусонная природа была единственным свидетелем их любви.

В сентябре Патриция уехала на стажировку в Париж. Она училась в аспирантуре и, окончив факультет международной экономики, писала диссертацию на какую-то мудреную тему, доказывая, что французской экономике без сотрудничества с Россией нечего и надеяться на дальнейшее процветание. Вообще, за годы жизни в Москве Патриция стала яркой российской патриоткой. И теперь, вооруженная знаниями и прекрасным образованием, она собиралась перевернуть весь мир и сделать свою вторую родину богатой и благополучной. Глеб учился на первом курсе консерватории, безумно скучал по своей «рыжеволосой бестии», писал ей длинные письма, просаживал все деньги на телефонные разговоры и грозился уничтожить все мужское население Парижа. Патриция приехала на Рождество. Как только они остались вдвоем, Глеб склонился, прижался лицом к ее крепким красивым коленям и, едва не теряя сознание от ужаса отказа, попросил ее стать его женой.

Прелюдия, с которой началась ответная речь Патриции, была обязательной и предсказуемой.

— Тебе только через год исполнится восемнадцать. Милый мой! Я старше тебя на целых восемь лет. Ты даже не представляешь, скольких прекрасных девочек ты встретишь... Впрочем, проблема совсем не в возрасте. Я обожаю тебя, Люсю, Москву... но сейчас так складывается, что в ближайшие годы я буду жить во Франции. У меня хорошие перспективы, и это для меня важно. Ты — возвышенный, ранимый, чутко воспринимающий жизнь и страдающий от всего несовершенного, иначе ты бы не смог писать музыку. Тот мир, куда ты хотел бы меня поселить, слишком хрупкий для моей грубой натуры. Я — реалист, практик, прагматик, если хочешь. Я имею дело с бизнесом, а это возвращает человека, делает жестким, циничным. Я не хочу тебя погубить, родной мой, прекрасный мой мальчик...

Глеб напряженно переживал весь этот набор расхожих слов и ждал то, пусть единственное, слово, которое подтвердило бы, что она — его женщина, и он по-прежнему единственный избраннык, участвующий в биологическом обменном процессе ее организма.

Патриция словно прочла его мысли и, страстно притянув к себе Глеба, сказала горячим шепотом:

— Не слушай меня. Я несу бред. Это все неправда. Правда то, что я скучаю по твоему телу, по тому, как пахнет твоя кожа, твои волосы. Только с тобой я отключаюсь от всего на свете и знаю только одно — что Господь сотворил меня женщиной... и благодарю Его за эту мудрую милость, за это провидение, за все, что между мной и тобой...

Через год Патриция и Глеб стали законными супругами, но их жизнь оставалась по-прежнему такой, какой и была. Патриция жила в Париже, время от времени делая набеги на Москву, но и тогда они с Глебом виделись редко. Она стала настоящей бизнес-леди, и у нее абсолютно не было времени на то, что не касалось ее круглосуточной деловой свистопляски. Она торопилась и опаздывала, не успевала поесть и слушала неторопливые рассказы Глеба о его музыкальных успехах с еле скрываемым раздражением. Он понимал, что жена искренне радуется за него, но совсем другой ритм его существования выводил ее из себя.

Немного спокойней их жизнь складывалась, когда он приезжал ненадолго в Париж. Тогда он как бы находился в статусе гостя, и нельзя было не считаться с тем, что он до сих пор не побывал в Версале или на скачках в Булонском лесу, а вечерами ему, может быть, одиноко из-за отсутствия друзей и родных. Патриция сказывалась на работе больной, и они сутками принадлежали друг другу.

Но постепенно его визиты в Париж становились все реже и реже.

— Не стоит тратить такие безумные деньги, любимый, — убеждала его по телефону Патриция. — Через пару недель я смогу выбить командировку в Москву. Ты говорил, что тебе нужен фирменный концертный фрак — разумней потратить деньги на него, а не на билет до Парижа.

И Глеб, вместо того чтобы лететь во Францию, купил фракный костюм для концертов. А спустя две недели они с Патрицией отправились в консерваторию слушать «Реквием» Моцарта, впервые исполнявшийся в Москве. Зачарованный Глеб не принадлежал ни себе, ни своей любви, ни жизни — его душу захватил в плен гений великого Моцарта, и она парила отдельно от тела где-то под сводами консерватории. Неожиданно его слух вычленил внятное шуршание. Повернув голову, Глеб увидел склоненную макушку Патриции, колдующей над какими-то цифрами на разложенной на коленях программке. Он вдруг почему-то вспомнил замеченный первым

ноябрьским снегом дворик, себя, забившегося между огромными контейнерами с мусором и размазывающего по щекам горькие слезы обиды. Тогда отец, накануне пообещавший показать восьмилетнему сыну военный парад с трибуны Красной площади, взял с собой Люську. Они ушли, даже не разбудив его. Вспоминая, как готовился к этому дню, как собственноручно дважды погладил пионерский галстук и обежал всех друзей, чтобы они завтра после парада ждали его рассказов, зареванный Глеб, сидя меж мусорных контейнеров, поклялся даже через двести лет не прощать отцу и Люське такого страшного предательства... Выпроводив мгновенно вспыхнувшее детское воспоминание, он жестко и больно выкрутил из рук Патриции карандаш и исчерченную программку.

Домой они тогда шли молча. И Глеб удивлялся тому абсолютному покою, который царил в его душе. Все вдруг каким-то непостижимым образом расставилось по своим местам. Или Моцарт коснулся открытой благоговейщей души прозрением своей гениальной мелодии и договорился с этой душой об иных отныне ценностях и бескомпромиссном духовном восхождении, или просто Глеб внезапно повзрослел... Он понял, что в его жизни первенство всегда будет принадлежать его главной женщине — его музе, она станет производить отбор на совместимость и загадочным образом давать почувствовать, если третий — лишний. Она оказалась ревнивой, чувствительной барышней, его муза, с трудным, непокладистым характером. Но зато в отличие от прочих женщин всегда знала, чего хочет, и в результате оказывалась права.

Глебу и Патриции все труднее было надолго оставаться вдвоем. Тяжелое тягостное молчание давило своим почти физическим присутствием. Им было не о чем говорить. И чтобы не ссориться — они молчали.

Когда Патриция приезжала, они проводили много времени с Люсиной семьей. Дети — мальчик и девочка — обожали свою крестную, а она становилась с ними веселой, изобретательной в шалостях и нарушающей все взрослые запреты хулиганкой. Николай, муж Люси, уже тогда был преуспевающим экономистом, как только жизнь позволила, он встал во главе коммерческого банка, и они с Патрицией открыли совместную российско-французскую фирму. У Глеба начинала разламываться голова, когда они за столом во время ужина с азартом и упоением обсуждали текущие дела, предстоящие проекты, манипулировали незнакомыми терминами и баснословными суммами денег. Он откровенно скучал — в отличие от Люськи, которая с интересом вникала во все финансовые и экономические проблемы. В конце концов им становилось стыдно перед Глебом, и наступала художественная часть. Он играл им свои мелодии, но его бдительная «главная женщина» была всегда начеку, и, как только у кого-нибудь намечался

хорошо замаскированный зевок, она легонько била Глеба по пальцам, пугала ноты, вносила сумятицу в его отличную музыкальную память...

В двадцать три года Глеб оказался свободен от Патриции. Они разошлись мирно и вспоминали с юмором то, что еще недавно казалось горьким и непреодолимым. Если Патриция оказывалась в Москве, он, ставший уже известным киношным композитором, всегда брал ее с собой на премьеры, и на банкетах и фуршетах его неизменно спрашивали, откуда он «нарыл» эту рыжую породистую особь с царственной осанкой и надменным взглядом хорошо знающей себе цену женщины. Глебу не то чтобы льстило ее присутствие рядом, скорее оно освобождало его от назойливых притязаний молодых актрис на знаменитого и богатого композитора.

Однажды Патриция пригласила всех на вечер во французское посольство. Люся осталась дома с тяжело больной мамой, а Глеб с Николаем и детьми отправились на вечеринку. В конце вечера знаменитого композитора попросили что-нибудь сыграть, и его «главная женщина» дала «добро». Он специально играл танцевальную музыку, и вскоре зал заполнился кружащимися парами. Искоса глянув на танцующих, Глеб неприятно поразился той доверчивой мягкой грациозности, с которой Патриция льнула своим роскошным телом к Люсиному мужу. Широкая ладонь Николая с короткими толстыми пальцами чуть заметно поглаживала спину Патриции откровенными, уверенными движениями собственника.

Глеб не замедлил объяснить с Патрицией и получил честный, исчерпывающий ответ, что только болезнь мамы и соответствующее состояние Люськи, не отходящей от ее постели, откладывали на время то, что уже было решено между Николаем и Патрицией...

Глеба спасала только музыка, и только работа помогла ему пережить смерть мамы, пожар в Люсином доме и отъезд Николая и племянников во Францию. Заказ написать музыку для спектакля «Столичная штучка» пришелся на тот период, когда у него иссяк запас прочности, и впервые в жизни он прочувствовал в полной мере «черную» депрессию. Ему не хотелось открывать утром глаза, он перестал бриться, рояль покрылся толстым слоем пыли, постоянно болела и кружилась голова, и, только когда приходила Люся, он пытался брать себя в руки. Люся долго молилась в часовне, а потом Глеб разжигал камин, и они молча сидели на ковре и смотрели, как пламя плотоядно пожирало березовые поленья и на глазах превращало в золу и тлен то, что совсем недавно, победоносно искрясь и потрескивая, сулило бесконечный праздник огня и жизни.

Тогда в Доме кино должна была состояться премьера фильма, для которого писал музыку Глеб. Он не хотел идти, но продюсер звонил вновь и вновь, и Люська решила вопрос: она заставила его побриться, погладила

рубашку, достала из гардероба костюм и в ответ на сопротивление Глеба тихо и серьезно попросила:

— Сделай это для меня... и для мамы.

Там, на фуршете, Екатерина Воробьева, игравшая в фильме, познакомилась с главным режиссером своего театра.

Глеб впервые в жизни видел такого главного режиссера. Она показалась ему худеньким, нежным, очкастым подростком, а голос — гудящим, низким и...слишком властным для такого хрупкого создания.

— Алена Владимировна, — представила ее Глебу Катя, а на ухо прошептала:— подпольная кличка — «Малышка».

— Ваша музыка — лучшее, что есть в фильме. Она тянет свой сюжет и ведет свой счет. Это очень обогащает все линии и делает картину возвышенной и одухотворенной, — серьезно сказала Алена, крепко пожимая руку Глебу. — Я поздравляю вас.

Она уселась в мягкое глубокое кресло, которое ей было явно не по росту, продемонстрировав стройные ноги с высоким изящным подъемом и тонкими щиколотками. Одну из них обвивала хрупкая золотая цепочка в виде змейки.

Алена была не одна. Ее сопровождал мощный синеглазый детина, рядом с которым она еще больше напоминала «мальчика-с-пальчика».

Глеб сидел напротив Алены и время от времени чувствовал на себе заинтересованный взгляд глубоких, умных глаз за круглыми стеклами очков. Привыкший к интересу слабого пола к своей персоне, он сразу понял, что внимание со стороны этого обаятельного и ни на кого не похожего создания носит совсем другой характер. Точно и глубоко почувствовав его сразу, она теперь словно пыталась разложить возникший в ней интерес по полочкам. Между ними как будто протянулась невидимая волнующая нить. Он ловил себя на том, что неприлично часто останавливает взгляд на ее тоненькой лодыжке, обвитой золотой цепочкой, и этот его непослушный взгляд обнимал круглые девчоночьи колени, скользил по мягкому темно-синему бархату платья, плотно облегавшему бедра, высокую грудь, хрупкие узкие плечи...

Алена с кем-то разговаривала, и он вдруг понял, что уже влюблен в этот низкий, волшебный голос, так не вяжущийся с ее незащищенным трогательным обликом.

Глеб только еще продумывал, какой заход должен осуществить, чтобы еще раз увидеть Алену, как она сама пожелала повидаться, предложив написать музыку для спектакля.

Когда он прочел пьесу «Столичная штучка», то первым побуждением было отказаться. Он отнюдь не считал себя вправе оценивать драматур-

гические недостатки, эта пьеса просто не легла ему на душу. Но, будучи всегда честным с самим собой до конца, Глеб усомнился в объективности своего восприятия. Это произведение было написано тем самым Сиволаповым... и, возможно, для Глеба именно поэтому пьеса встала поперек горла. Он даже попросил Люсю прочесть сей опус, но и мнение сестры оказалось таким же.

— Удивительное дело, — пожалала плечами Люся, возвращая пьесу, — такое ощущение, что у этого человека какие-то серьезные проблемы со слухом. Он все время фальшивит.

Глеб решил честно признаться Алене в том, что ему было бы крайне трудно писать музыку для материала, которым он не заразился. Но все получилось совсем иначе. Алена, не спрашивая мнения Глеба о пьесе, рассказала ему, о чем будет спектакль. Глеб слушал ее, затаив дыхание и с каждой минутой ощущая, какой энергетической мощью и фантастическим художественным даром владеет эта женщина. Она поведала ему совсем другую историю. В ней те же персонажи, чье блеклое и неубедительное существование сводилось к примитивным стереотипам на страницах рукописи, жили в полную силу, любили, страдали, ненавидели и, не находя выхода, совершали страшные смертные грехи. Уверенно вторгаясь в сферу, казалось бы, для нее чужую, Алена буквально на пальцах сумела выразить то, что ей нужно от Глеба.

— Человеку не дано судить ближнего. Поэтому таким судьей в нашем спектакле станет музыка. Она не должна быть просто фоном или отдельными темами того или иного героя, она должна сама стать полноправным персонажем, интуицией, предупреждением, больным предчувствием, метанием совести — тем, что еще не оформилось в сознании человека, а только зреет, и лишь на уровне бессознательного начинает проникать в душу. Поэтому музыка должна быть иногда перпендикулярной тому, чем живет герой. Она все время опережает человека. Как невидимый ангел-хранитель, пытающийся уберечь от ошибки, потому что ему одному ведома кара, которая будет неизбежной... Но человек не слышит, он слишком упоен своей самостью, своим беспредельным эго... Я понимаю, это очень трудная задача. Но я чувствую вас как композитора и прошу не отказываться.

К концу их разговора в кабинете Алены появился Сиволапов.

— Зайка, я не помешаю? — спросил он, усаживаясь в кресло напротив Глеба.

Алена с откровенным обожанием окинула взглядом синеглазого красавца и теплым влажным голосом ответила:

— А мы уже, собственно, поговорили.

У Глеба мучительно сжалось сердце. Уже готовый к тому, чтобы согласиться писать музыку, переполненный до краев восторгом и нежностью к этой женщине, он вдруг ужаснулся тому, что должен будет видеть ее ласковый, лучистый взгляд, адресованный другому мужчине.

— Ну и как? Согласны? — самоуверенно поинтересовался Сиволапов. — Тогда бегу за шампанским.

— Не стоит спешить.— Алена мгновенно уловила смену настроения Глеба и вопросительно заглянула ему в глаза.

Глеб встал.

— Я должен подумать, Алена Владимировна. Если не возражаете, позвоню дня через три...

Однако его «главная женщина» распорядилась иначе. Вернувшись из театра, Глеб лег в постель и мысленно прокручивал разговор с Аленой. Поворочавшись без сна несколько часов, он вдруг почувствовал знакомую нехватку воздуха в груди. Быстро включив свет, кинулся к роялю и, прикрыв веки, увидел перед собой милое, серьезное лицо Алены, услышал ее обволакивающий глуховатый голос, вдохнул всей грудью невесть откуда взявшийся острый, свежий, сводящий с ума запах черемухи, и из самой глубины трепещущей души полились страстными всполохами тревожных прозрений звуки основной темы спектакля...

На следующий день утром он перешагнул порог театра, не раздеваясь, в плаще и шляпе, с полей которой скатывались на белоснежную рубашку капли дождя, дождался Алену, спустившуюся по его просьбе в фойе, и, молча откинув крышку рояля, объяснился ей в любви. Когда он закончил играть и, наконец, поднял глаза, то с благоговением и трепетом увидел вместо ее лица прекрасное зеркало, в которое смотрелась рожденная им музыка...

С того дня прошло три месяца, и Глеб жил как во сне. Он, до изуверства требовательный к своему творчеству, понимал, что написанная им для спектакля музыка выше планки, им самим установленной.

И вот теперь все. С сегодняшнего дня, когда придут зрители и услышат его музыку, она будет жить отдельно от него.

...Глеб очень сожалел, что не смог пойти на спектакль для «пап и мам», но Люсе было необходимо появиться в клинике. Он ждал ее в машине, и перед глазами стояло заплаканное лицо Алены. Глеб достал мобильник и попросил к телефону госпожу Холгейт:

— Алло, тетя Наташа, это снова Глеб. Я практически с улицы. Жду Люсю в машине около клиники. Заехать вряд ли. Вы же знаете, что Люся нигде не бывает, а мне нужно будет сразу отвезти ее домой. Ну, скажите в двух словах. — Глеб надолго замолчал, потом переспросил: — Сконча-

лась? Давно? Я понимаю... Тетя Наташа, передайте Джону огромное спасибо за содействие. Нет, ну я же понимаю, что в посольстве у него дел невпроворот, и заниматься отпрысками древних дворянских семей, развезенных по миру, — совсем не в его компетенции... Договорились. Я отвезу Люсю и вечером к вам заеду. Кстати, мамин портрет уже окантовали — я привезу. Обнимаю вас, Джону поклон от меня и Люси.

Глеб задумался, снова набрал номер.

— Добрый день, Мила. Это Глеб Сергеев. Спектакль закончился? А как Алена Владимировна? Ну, насчет успеха я и не сомневался. Вечером замена? Да, я постараюсь быть. Счастливо!

Через несколько минут на крыльце клиники появилась закутанная в шаль Люся и быстро плюхнулась на заднее сиденье.

— Что сказал врач?

— Взяли все анализы. Окончательный разговор на следующей неделе. Тогда будут решать о дне операции. Обещают вернуть красоту и молодость. — Слова Люси прозвучали грустно и подавленно.

— Тебя нежно целует тетя Наташа. Я к ним вечером заеду.

— Та-ак, и что там с твоей Оболенской? Джону удалось связаться с Мещерскими?

— Все удалось. Но, к сожалению, поздно. Сестра Оболенской, Нина Николаевна, неделю назад скончалась от сердечного приступа. До этого долго болела и практически все время находилась в больнице... В какой-то особенной больнице типа дома престарелых. Там и умерла.

— Алена уже знает?

— Нет. Хотя, конечно, она знает много. По нашему короткому разговору я вчера понял, что она не сомневается в том, кто убил Оболенскую. Но случилось еще что-то, о чем она мне не сказала. Была в таком состоянии, что еле стояла на ногах.

— Возможно, нашли внука Оболенской, этого Адама? — предположила Люся.— Ты бы поехал прямо в театр, а потом уже к Холгейтам.

— Вообще-то я хотел наоборот — все разузнать поподробней у Джона, а потом уже...

— Слушай! — перебила его Люся. — Ты должен взять с собой к ним Алену. Зачем этот «испорченный телефон»? И потом, почему бы ей не познакомиться с нашими родственниками...

Последней из театра ушла одуревшая от слез Женя Трембич. Сколопендра окинула взглядом гардероб и отметила, что на вешалке осталось лишь пальто Алены, которая, против обыкновения, разделась здесь, а не у себя в кабинете. Большие часы над дверью показывали ровно пять.

Через час опустевший театр начнет заполняться народом. Долго обсуждался вопрос о возможности замены «Иванова» «Столичной штучкой», но в результате Алена, как всегда, настояла на своем, и было решено играть премьерный спектакль.

Весть о гибели Энекен Прайс была подобна грому среди ясного неба. После положенных замечаний актерам и цехам Малышка попросила собраться всех сотрудников театра. Сколопендра, никогда не покидающая своего поста, заняла место в дверях зрительного зала, чтобы спиной чувствовать расположенный напротив служебный вход. Она еще утром заметила на осунувшемся потерянном лице Алены отпечаток бессонной ночи и поняла, что стряслось нечто крайне серьезное, если даже эта «железная» барышня не сумела обеспечить своему облику всегдашнее олимпийское спокойствие. Впрочем, когда Позднякова сообщала о трагедии, голос ее был ровным, тон уверенным, и только, возможно, от глаз одной Сколопендры не укрылось, что она прячет предательски дрожащие руки.

— Я не верю в то, что это было самоубийство, — подвела итог Алена. — Об этом я сказала вчера следователю. Но... не я одна видела в зрительном зале Энекен, и ее лицо свидетельствовало о каком-то сильном потрясении. Петр Сиволапов приписал это впечатлению, какое произвел на нее шедший на сцене спектакль. Не думаю... Тем более что Нина Евгеньевна, к которой заходила Энекен, говорит, будто она была в нормальном, даже приподнятом настроении.

Сколопендра вернулась на свое рабочее место и с предельным вниманием следила за всеми, кто уходил из театра. Женю Трембич пришлось уложить на кушетку, и Воробьева с Севкой отпаивали ее валокордином. Катя даже держала наготове ватку, смоченную нашатырем. Все уговаривали Женю взять себя в руки и успокоиться — ведь вечером надо выходить на сцену, но она рыдала, и сквозь всхлипы прорывалась одна и та же фраза:

— Эночка, прости... Если бы не я... Я могла бы... Прости меня, Эночка, я такая дура, я виновата...

Когда Трембич удалось немного привести в чувство, Севка вдруг снял куртку и направился к двери.

— Ты куда, Сев? — окликнула его Катя.

— Мне надо повидать Алену, — мрачно отозвался он, глядя себе под ноги.

— Сев, ну ты же обещал... — укоризненно произнесла Катя. — Я ведь не могу без лифта подняться на пятый этаж. А они уйдут через полчаса. Алена никуда не денется. Она мне сказала, что ждет Сергеева и до начала спектакля будет у себя.

— Ладно, — нехотя пробормотал Севка и снова нервно напялил на себя куртку.

— Мы можем уйти, Женечка? Мне срочно надо передать письмо и посылку родителям. Эти люди улетают сегодня.

Женя всхлипнула и села.

— Идите, конечно. Мне самой надо обязательно до спектакля смотаться домой.

Сколопендра цепким взглядом проводила Катю и Домового и неодобрительно хмыкнула:

— Вьет из парня веревки!

Когда за Женей Трембич закрылась дверь, она придвинула аппарат местной связи и позвонила Алене:

— У меня есть новости, Алена Владимировна. Голубчик-то наш, Оболенский, все же «засветился». Мой внук сейчас как раз на одном из объектов гостиницы «Россия». Связался он по моей просьбе с группой, которая вчерашнее самоубийство расследует. Так вот, этого Адама неоднократно видели в гостинице. Он там еще до приезда Энекен жил. Естественно, под другой фамилией, мы ее пока не знаем. Да, да, да. Высокий блондин, голубоглазый, с нервными манерами, в очках, с сильным акцентом. Наверняка он там поселился, чтобы незамеченным к Энекен в номер попасть. Гостям там пропуска выписывают. Но главное не это. Горничная убирала его номер, и так настойчиво звонил телефон, что она взяла трубку и услышала женский голос: «Адам, это ты?» Ищут его. Ну, все. Отдохните, до спектакля-то еще время есть...

Алена положила на рычаг трубку местного телефона и, закрыв плотно дверь в кабинет, свернулась клубочком в кресле. Мысли в голове путались. Никакой Адам не селился в «России», уж это точно. Другое дело, что его могли там видеть. Он мог бывать там у кого-то в гостях до приезда Энекен. Очень многое пока непонятно, но ясно одно: уже завтра она сумеет произнести имя убийцы Оболенской и Энекен. Алена устало закрыла глаза и сразу провалилась в глубокий вязкий сон...

Она увидела солнечный луг, засеянный васильками, и бегущего ей навстречу Глеба за руку с прекрасной незнакомой женщиной. У женщины были такие же светло-карие, как у Глеба, глаза, короткая мальчишеская стрижка и гладкая, нежная, словно у ребенка, кожа. «Это Люся», — догадалась Алена и протянула ей навстречу руки. Они взялись за руки и стали кружиться. А вокруг кружилось васильковое поле, кудряшки белоснежных облаков в синем небе, счастливо смеялся Глеб и заливалась музыкальными трелями какая-то невидимая птица...

Сквозь сон Алена поняла, что заливается телефон у нее на столе. Она оторопело села и с минуту смотрела на трезвонящий аппарат. Опять местный. «Как же она мне надоела, эта Сколопендра!» — раздраженно подумала Алена, протягивая руку за трубкой.

— Алена Владимировна, — прорвался через помехи мужской голос, — это Митя Травкин. Если не отдыхаете, спуститесь на сцену — у меня возникла идея, как сделать, чтобы Гладышев не корячился в темноте, а сразу исчезал с кресла-качалки.

— Ты откуда звонишь? — засмеялась Алена. — Кудахчешь, как наседка.

— Из реквизиторского, — пробурлькало в ответ. — Здесь всегда так слышно.

— Ладно, иду.

Алена достала из сумки пудреницу, сняла очки и щеткой пригладила растрепавшиеся волосы. Потом подумала, сняла трубку с городского телефона и положила рядом с аппаратом. Если позвонит Глеб — пусть знает, что она в театре...

Уже через пару минут она стояла на слабо освещенной дежурным светом сцене в выгородке спектакля. Оглядевшись по сторонам, подошла к креслу-качалке и негромко позвала:

— Митя! Я уже здесь.

Уселась в кресло и, качнувшись, чуть громче произнесла:

— Ау, Митя, я жажду увидеть твоё гениальное изобретение.

Услышала над головой на колосниках поспешные шаги и предупредила:

— Не торопись. Падать оттуда больно.

Сколопендра выключила радио и подошла к телефону:

— Театр. Да, да, это Зинаида Ивановна. День добрый. Нет, она никуда не выходила. Давно занят? Погодите, Глеб Александрович, я попробую по местному... Алло, Глеб Александрович, сейчас вот Сева пришел, наш реквизитор, я попрошу его подняться к Алене Владимировне и передать, что вы никак не можете дозвониться. А может, трубка плохо лежит? Всякое бывает. Да не за что...

Сдвинув очки на нос, вахтерша проследила за тем, как раздевается Сева, и снова включила радио.

— Сев, понял, что Алене сказать? Сергеев, мол, уже полчаса пальцем вертит, и все время занято. А она ему нужна позарез.

— Ясно, — буркнул Сева и быстрым шагом направился к лифту.

Не обнаружив Алены в кабинете и положив на место лежащую на столе трубку, он спустился вниз и вдруг увидел, что на сцене горит свет. Пройдя портал, Сева вышел на сцену и остановился, как вкопанный. Прямо ему

под ноги густым извилистым ручейком текла кровь... Он врубил яркий свет и закричал так страшно, что гулкий зал отозвался диким эхом.

В кресле-качалке под рухнувшим штанкетом, гуттаперчиво изогнувшись, распласталось окровавленное тело Алены.

Природа творила невероятные чудеса. Снег, обрушившийся на город, растаял так же мгновенно, как и появился. В голубом, без единого облачка, небе носились ополоумевшие, словно от предчувствия весны, птицы. Оттаявшая земля, как будто участвуя в каком-то заговоре, притворилась изнемогающей от распирающих ее весенних потуг и, наперекор всем календарным соображениям, породила своей мнимой беременностью полный кавардак в четком раскладе времен года.. Рано темнеющее небо гримасами заката точно глумилось над сбитыми с толку людьми и природой. И лишь самому подозрительному в свежем густом запахе весеннего воздуха чудилась чуть уловимая едкая горечь обмана. Те, кто подожерчивей, сбросили теплую одежду и в упоении заходились прогнозами о глобальном потеплении климата и праздновании Нового года на зеленых лужайках.

Потерявший счет времени Глеб даже не замечал того бесстыдного раскардаша, в котором бесилась природа. Время для него остановилось с той минуты, когда он увидел отъезжающую от ворот театра «скорую». Четвертый день подряд утром, днем и вечером он слышал от врачей: «Она в коме. Состояние критическое». В реанимацию не пускали, и Глеб, не находя себе места, исколесил все столичные и подмосковные монастыри и обители, храмы и часовни, простаивая на службах, заказывая молебны и на коленях испрашивая милости у Спасителя и Пресвятой Богородицы. Съездил вместе с Люсей в Лавру к мощам преподобного Сергия Радонежского, и только там ему впервые стало легче. Словно какая-то невидимая сила строго и испытующе заглянула ему в душу и повелела не предаваться унынию, растерянности, отчаянью...

В тот день, когда с Аленой случилась беда, Глеба, как назло, словно водило дурное наваждение, не давая ему попасть в театр. Когда уже выехали за кольцевую дорогу, Люська вдруг обнаружила, что оставила рентгеновские снимки в клинике. Пришлось возвращаться. На обратном пути его остановил гаишник за превышение скорости и долго, никуда не торопясь, составлял акт, не пожелав получить штраф на месте. Глеб все время звонил Алене и с удивлением ощущал, как растет в нем необъяснимая тревога.

Когда он, наконец, добрался до театра, из двора на огромной скорости вылетела реанимационная машина, а вслед за ней выбежали перепуган-

ные Севка, Сколопендра и Ковалева. Похолодевшее сердце подсказало Глебу, что изматывающее его целый день волнение было не напрасным. И когда Ковалева с Севкой прыгнули к нему в «фольксваген» и хором крикнули, что надо ехать за «скорой», его губы раздвинулись лишь для одного вопроса: «Она жива?»

По дороге Севка бессвязно рассказал о том, что случилось. А Нина Евгеньевна добавила, что шанкет не расплющил Алену насмерть только потому, что в момент падения она резко качнулась назад в кресле, и ручки, изготовленные из железа, смягчили удар. Голова практически уцелела, так как была откинута назад.

— Зинаида сказала, что кроме нее и Алены не было никого, я приехала одновременно со «скорой», — глухо продолжала Ковалева. — Почему она очутилась на сцене, наверное, может объяснить только она сама.

— Человек, покушавшийся на ее жизнь, влез через окно реквизиторской. — Голос Севки прозвучал неожиданно злобно и определенно. Глебу показалось, что он сознательно вместо имени, которое ему прекрасно известно, сказал «человек». — Зинаида Ивановна бросилась вызывать «скорую», а я в полной прострации понесся за бинтами и йодом и увидел, что окно открыто. Этот... человек или прятался в театре, или заранее, уходя, оставил его незапертым, иначе с улицы проникнуть внутрь не удалось бы: на окне решетка, и ее можно сдвинуть только изнутри. Я все это сразу заметил... — Он спрятал лицо в ладони и зарыдал, как ребенок. — И за что мне это? Тогда с Оболенской... я первый обнаружил... и теперь... Я чуть не сошел с ума, когда мне под ноги... потекла кровь... И потом она... в этом кресле... Нельзя допустить, чтобы она умерла! Что же это?! Господи, Иисусе Христе, сыне Божий, помилуй мя, грешного! Сделай так, чтобы она выжила! — бормотал Севка, рукавами свитера размазывая по лицу потоки нескончаемых слез.

В больнице они больше часа ждали врача. К ним вышел молодой человек и, кивнув в знак приветствия, немногословно объяснил, что критическое состояние больной не дает возможности делать какие-либо прогнозы. Объективно — это состояние крайней тяжести, но медики сделают все, что в их силах. Звонить можно в любое время, приходите — не имеет смысла, в реанимацию все равно не пускают.

В театре, казалось, замерла вся жизнь. Только теперь в полной мере все поняли, какой мощной энергетической пружиной была Алена. Актеры слонялись по коридорам, гримерным в ожидании очередной сводки из больницы. Даже разговаривать все стали тише, словно она находилась где-то здесь, рядом, и громкий звук голоса мог ее потревожить. Женя Трембич,

уехавшая в Таллин на похороны Энекен, звонила на проходную театра каждые два часа. Севка впал в какую-то странную спячку. Вялый, с трудом передвигающий ноги, он приходил утром в театр и, засыпая в любом месте, куда присаживался, в результате сваливался на кушетке в реквизиторской и просыпался лишь к вечернему спектаклю. Но хуже всех выглядела Катя. Актриса была точно натянутый больной нерв, казалось, тронь ее, и она зазвенит высокой, отчаянной, безысходной нотой. Худющая, с ввалившимися глазами, Воробьева бродила по театру, незряче натываясь на людей и странно подергивая головой с невымытыми, свалывшимися волосами. Она пришла в тот страшный день в театр еще до «скорой» и, увидев Алену, распластанную под штанкетом, который силились приподнять Севка со Сколопендрой, потеряла сознание. Приехавшие врачи отнесли ее в примерную, привели в чувство и, оставив с ней фельдшера, увезли Алену.

Когда Глеб, Ковалева и Севка вернулись в театр, Катя все так же лежала в примерной, но на щеках уже появился румянец. Увидев их, она приподнялась на локтях, но даже не смогла ни о чем спросить — губы скривились в жалкой гримасе, и только в глазах застыл немой вопрос.

— Она жива, — успокоила девушку Ковалева, не распространяясь о том, насколько сейчас эта жизнь держится на волоске.

— Слава богу... — пересохшими губами прошептала Катя. Румянец опять схлынул с ее щек, и ей снова стало плохо. Пришлось вернуть фельдшера, уже одевавшегося в гардеробе.

Но самым странным было то, что полиция, прибывшая на место происшествия и обыскавшая Аленин кабинет, не обнаружила в ее сумочке ключей от квартиры. Прежде чем ломать дверь, попытались выяснить, у кого может быть дубликат ключей. Стали звонить Сиволапову, который почему-то в театре до сих пор так и не появился. Телефон молчал. Нина Евгеньевна, кусая губы от досады, вынуждена была в присутствии коллег позвонить домой и спросить Ингу, не знает ли она, где Петр. Инга ответила, что он даже не позвонил после утреннего спектакля. Дверь в квартире Алены выломали, и у Глеба болезненным нарывом заныло сердце. Безупречный порядок никак не отражал того нервного состояния хозяйки, в котором она пребывала перед уходом из дома. Только повсюду лежали книги — с закладками, раскрытые и перевернутые вверх переплетами, сложенные стопками...

— Небогато живет ваше начальство, — негромко заметил толстый, обстоятельный лейтенант, оглядывая более чем скромное жилище Алены. — Видать, на режиссерскую зарплату не больно-то разживешься...

У Глеба опять защемило сердце, и стало вдруг ужасно стыдно за тот вечер, когда он привез ее в свой загородный особняк. Но теперь это были совершенно второстепенные переживания. Главным была та беспощадная реальность, которая сразу обесценила все остальное.

Толстый лейтенант повернулся к Глебу и спросил:

— А вы, простите, кем ей приходитесь?

— Я... я просто... мы вместе работали... — ответил Глеб, растерянно подыскивая слова.

— Глеб Александрович Сергеев — очень известный композитор, — уверенным голосом вмешалась Ковалева. — Вы наверняка не раз слышали его музыку в фильмах, которые показывают по телевизору... А последние месяцы Глеб Александрович писал музыку для спектакля нашего театра. Премьера должна была состояться сегодня, но, как вы видели, ее отменили.

— Ясненько. — Лейтенант внимательно посмотрел на Глеба: — Вместе, значит, творили... Я думаю, что сейчас вы вряд ли будете нам полезны. Вернее, следственной группе, занимающейся всеми вашими последними происшествиями... Так что вы свободны. Если что — вам позвонят.

Глеб с тоскливым чувством еще раз окинул взглядом квартиру. Сейчас в ней начнут хозяйничать чужие люди — разбирать Аленины вещи, читать ее записи и письма... Он так и не вошел в спальню, только сквозь открытую дверь увидел аккуратно застеленную пледом широкую двуспальную кровать и небольшое трюмо с расставленными флаконами духов и косметикой.

В тесной прихожей на небольшом столике перед зеркалом валялись маленькие, почти детские белые шерстяные перчатки и такой же шарф с длинными кистями. Глеб прерывисто вздохнул. Встретился взглядом с умными, понимающими глазами Ковалевой. Она слегка пожала ему руку и ободряюще произнесла:

— Всегда надо надеяться на лучшее...

На пятый день Алене потребовалась кровь. У нее оказалась самая редкая группа, и больничных запасов не хватало. Из всего коллектива театра, по иронии судьбы, пригодной оказалась лишь кровь Мальвины, Инги Ковалевой и Мити Травкина. Все трое с воодушевлением согласились хоть этим поддержать Алёну. Но в последний момент Мальвина предупредила врачей, что Инга беременна, и у нее брать кровь не решились. Инга прореагировала на это неожиданно бурно.

— Я вас очень прошу, пожалуйста, — умоляла она врача. — Ведь мне совсем недавно столько крови выкачивали из вены для анализа, и ничего... Ну, вы же можете взять у меня хотя бы столько же.

И когда ей в категорической форме было отказано, Инга неожиданно расплакалась:

— Поймите, я виновата, очень сильно виновата перед Аленой Владимировной. И сейчас, когда ей так тяжело, возможно, вот эти самые капли окажутся самыми нужными... потому что в моей крови будет просьба о прощении и самое страстное желание, чтобы она выжила. Вы не можете недооценивать ту энергию власти прощения, которая живет в человеке, даже если он без сознания... Ведь медицина про это тоже мало знает. Я читала... Короче, я не уйду, пока вы не возьмете мою кровь.

Что-то в словах и поведении Инги возымело действие на врачей и, как ни странно, у нее взяли кровь.

Глеб страшно переживал, что не смог пригодиться Алене в этой ситуации, и очень глубоко прочувствовал то, что происходило с Ингой...

В тот день, когда весь коллектив театра был взбудоражен известием о том, что Алене необходима кровь, на служебный вход, робея и не зная, как себя вести, явился человек среднего возраста, с симпатичным круглым лицом и раскосыми татарскими глазами. Он обвел взглядом возбужденно обменивающихся впечатлениями о поездке в больницу актеров и неуверенно спросил:

— А не подскажете, как бы мне найти вашего режиссера?

На проходной в одну секунду воцарилась гробовая тишина. Все повернулись к пришедшему и внимательно изучали его десятком подозрительных глаз.

— Я имею в виду... барышню. — Мужчина окончательно стушевался. — Молодую женщину в очках и с таким... низким голосом.

— А вы, собственно, по какому вопросу? — Максим Нечаев, ближе всех стоявший к незнакомцу, инстинктивно сделал шаг к входной двери, как бы перекрывая ее.

От мужчины не укрылось это движение, и он удивленно протянул:

— Ну-у, вы даете! Таксист я. Подвозил вашего режиссера где-то неделю назад к «России»...

— К «России»?! — хором выдохнули все присутствующие.

Таксист недоумевающе пожал плечами:

— Она просила подождать, но почему-то не вернулась... Ну, это ладно, надеюсь, что с ней все нормально. Но я совсем по другому вопросу к ней...

— По какому? — приблизился к таксисту Максим Нечаев.

Мужчина вдруг улыбнулся:

— Я около театра уже с час кружу — все никак не решался сразу-то... Вдруг слышу выстрелы, во двор заглянул, а там ты в мишень из пистолета

лупишь. Понял, что тренируешься. А сейчас вспомнил: чемпионат по стрельбе недавно ты выиграл? У меня сын стрельбой занимается, рассказывал, что теперешний чемпион умудряется еще артистом работать.

— Ты зубы-то не заговаривай! — по-хамски прервал его Гладышев. — По какому вопросу Алена нужна?

Таксист обиделся и засопел.

— Это наш с ней разговор. Мы с ней кой о чем беседовали... Так вот у меня тема для продолжения этой беседы имеется. И я совсем не намерен каждому встречному об этом докладывать.

— Придется подождать в таком случае. Ей сейчас не до беседы... — Максим коротко пересказал события последних дней.

Актеры начали разбредаться по театру.

Когда таксист уже садился за воротами в машину, его окликнул вышедший следом молодой человек. Интеллигентно представившись композитором Глебом Сергеевым, он попросил немного задержаться и ответить на несколько вопросов. Таксист согласно кивнул, и Глеб сел рядом с ним на пассажирское сиденье.

Неожиданное исчезновение Сиволапова породило среди работников театра самые различные предположения, но следователь поначалу отнесся к его отсутствию довольно вяло. Однако на одном из спектаклей Митя Травкин обнаружил на колосниках забившуюся в щель запонку. В тот день, когда случилось несчастье с Аленой, вызванная Сколопендрой полиция самым тщательным образом обследовала колосники, но ничего не нашла. Видно, и у них бывают проколы, тем более что запонка завалилась в узкую щель, и, если бы не металлический блик от яркого света софитов, лежать бы ей и покрываться пылью до скончания века. Глазастый Митя увидел, как сверкнуло что-то в щели, и выковырял ее гвоздем. Такие запонки с выбитой посередине цифрой «пятьдесят» и инициалами владельца дарилась в день юбилея театра всем мужчинам. В точности такие же кулончики получали в подарок и женщины.

Буквы «П.С.» свидетельствовали о том, что запонка принадлежала Петру Сиволапову. Информация эта, естественно, мгновенно стала достоянием всего театра. Пожалуй, одной Инге ничего не было известно: по немому сговору, ее было решено пощадить, хотя бы до тех пор, пока не выяснится до конца история этой странной находки.

Еще и еще раз тщательнейшим образом вспоминали и рабочие сцены, и помреж, и реквизиторы, и электрики, не заносила ли нелегкая Петра Сиволапова каким-нибудь непостижимым образом на репетициях, на прогонах на колосники. С одной стороны, что бы там понадобилось драма-

тургу, с другой — а почему бы и нет: фантазии и причуды творческих людей порой выглядят дико и непредсказуемо.

Полиция сиволаповскую квартиру тщательно обыскала, но второй запонки не обнаружили. Так же, как и следов его внезапного отъезда. Вещи все были на местах, одежда развешана по шкафам, на письменном столе лежала недавно начатая рукопись новой пьесы. На журнальном столике с фотографии в ажурной деревянной рамочке улыбалась во весь рот Алена.

Выслушав сенсационное сообщение о найденной запонке, полуспящий Севка вяло сказал:

— Чушь собачья! Сиволапов, с его габаритами, разворотил бы все окно в реквизиторской. Но решетка была сдвинута ровно настолько, что, скорее всего, пролез человек, худее его в два раза.. — Потом вдруг словно спохватился и добавил: — Впрочем, не исключена возможность, что... убийца был не один, и кто-то просто прятался в театре, чтобы потом, когда все соберутся к вечернему спектаклю, слиться с людьми и выйти незамеченным. Но не думаю, что это мог быть Сиволапов...

Не доверяя особенно следственным органам, Ковалева обзвонила все больницы и морги, но отыскать Петра так нигде и не удалось. Инга практически не участвовала в той бурной деятельности, которую развила мать, и была уверена в том, что с ним ничего не может случиться. Нину Евгеньевну, с одной стороны, успокаивало отсутствие паники у Инги, с другой — ее поведение казалось странным...

— Я столько напсиховалась из-за него, что, наверное, лимит исчерпан, — объяснила Инга матери. — Для меня сейчас главное — сохранить ребенка... Я поэтому и в театре практически не бываю. Не хочу, чтобы моему маленькому передалась эта истерическая нервозность...

Нина Евгеньевна смотрела на дочь и все больше изумлялась. Перед ней словно была совсем другая Инга, такой она ее не знала. Собранная, серьезная, мудро готовившая себя к предстоящему материнству. Ковалевой даже пришло в голову, что за два года дочь многому научилась у Алены, несмотря на то, что ходила в «нелюбимчиках» и просто сидела на репетициях, никогда не выходя на сцену.

Работы у Ковалевой было, как всегда, невпроворот. Наконец-то была назначена официальная премьера «Столичной штучки», и помимо своих прямых обязанностей — уточнить, все ли в порядке с приглашениями, организовать прием гостей, подготовить банкет после спектакля и многое другое — прибавились проблемы, которыми всегда занималась Алена. Завтра утром следовало пройти весь спектакль, хотя бы технически: проверить

световые и музыкальные переходы, повторить перестановки, вспомнить мизансцены.

Женя Трембич позвонила на проходную и сообщила, что вечером выезжает из Таллина. Это не страшно — к концу прогона она появится в театре, пообщается с партнерами, проверит все необходимое для премьеры. Сегодня ей, наконец-то, удалось вырвать информацию о заключении патологоанатома. На теле Энекен были обнаружены следы телесных повреждений... То, что это не могло быть самоубийством, с уверенностью утверждала Алена. Несомненно, каким-то образом Малышке стало известно многое... о чем она ни с кем не успела поделиться — ее постарались убраться как можно скорее. На сегодняшний день ей стало хуже. Врачи разводят руками и надеются только на чудо, которое иногда способен сотворить непредсказуемый организм больного...

Декорации «Столичной штучки» ровно к одиннадцати утра были смонтированы, и цеха сообщили о готовности к техническому прогону с актерами.

Артисты чувствовали себя неуютно и дискомфортно без привычного присутствия Алены.

Провести репетицию решили поручить Мите Травкину: во-первых, он, как-никак, учился на режиссерском, а во-вторых, Алена доверяла его мнению и даже советовалась с ним.

Митя прыгнул в зал и уселся в пятом ряду.

— Ну что? Начнем, помолясь? — обратился он к помрежу Маше.

Но начать не удалось. На сцену вылетел взбудораженный Гладышев:

— Стоп! Я не сяду в это кресло... Не могу. Вы видите, там на обивке даже кровь не отмыта! Можете считать меня психом или шизофреником, как вам угодно, но я не в состоянии... раскачиваться в кресле, в котором ... убили Алену.

— Ты чего несешь! Совсем сдурел! — заорала на него Маша Кравчук, наступая своим крупным телом на Валеру. — Слова-то выбирай! Придурок! Алена жива! Слышишь, жива! И нечего здесь каркать! Барышня кисейная! Ты не псих и не шиз, ты — хуже! Разбалованный барчук с пролетарскими корнями!

Дело приближалось к рукопашной, и между ними, не помнящими себя и орущими на весь театр, встала худенькая помреж Маша, пытаясь их разнять.

— Жаль, что тебе тогда Трембич вообще башку не снесла! — Отпихивая помрежа, Кравчук пыталась вцепиться в набриолиненную, уложенную

волнами голову Гладышева. — Тебе только с бабами воевать! Для мужиков у тебя другие методы имеются!

Из глубины сцены появилась Катя Воробьева с усталым, осунувшимся лицом, спутанными волосами и тусклым взглядом ненакрашенных кофейных глаз в белесых ресничках. Она резко взмахнула длинными руками, словно отгоняя привидение, и с недоброй усмешкой раскинулась в кресле-качалке. Задрав вверх подбородок, устремила напряженный взгляд на колосники, вцепилась в ручки и начала резко раскачиваться, рискуя опрокинуться и перелететь через спинку кресла.

Мизансцену завершило появление Севки в клетчатом пледе, в соломенной шляпе с круглыми широкими полями и облезлым веником под мышкой.

Травкин не удержался и разразился хохотом:

— Гениально! Театр абсурда! Нарочно не придумаешь! Сев, а твой наряд как понимать?

Севка недоуменно пожал плечами, точным движением остановил зажавшуюся качалку, вытряхнул из нее сопротивляющуюся Катю, закрыл пледом кресло, молча нахлобучил Маше Кравчук на голову игровую соломенную шляпу и пристроил возле камина бутафорский веник. Затем хозяйским взглядом окинул выгородку и, протяжно зевнув, удалился.

Теперь уже хохотали все, хохотали как безумные над нелепым Севкиным появлением, не понимая, как выглядят со стороны сами. В этом ненормальном хохоте чуткий Митя уловил ту крайнюю наэлектризованность, от которой нечего ждать добра. И как в воду глядел. Лишь только пошла музыка, и сцена начала наполняться розоватым светом, в осветительской ложе раздался взрыв, и сцена погрузилась в полную темноту.

— Сереж, в чем дело? — перекрывая музыку, закричал Митя.

— По-моему, пульт вырубил, ядерн корень, — проорал в ответ электрик Сережа.

Маша дала свет в зал, радисты заглушили музыку.

— Этого еще не хватало! — раздался из глубины зала тенорок Шкафендры. — Ковалеву сейчас на месте кондрашка хватит! И за что нам все эти испытания?!

— Испытания не «за что», а «для чего». — Маша Кравчук спрыгнула в зал. — Это наказания — «за что»... Вообще-то странно, нам же недавно новый пульт поставили.

— Вот то-то и оно! Сереж, если сам не понимаешь, в чем дело, надо срочно в «Сатиру» звонить — там сегодня работают эти наши компьютерщики по свету.

— Звоните, Валентин Глебыч... — отозвался расстроенный голос электрика. — Если бы на старой аппаратуре, я бы мигом все исправил, а здесь пока не до конца разобрался.

Глебыч понес свое мощное тело по проходу и, задержавшись около Кравчук, прижал ее к себе и что-то шепнул на ухо.

— Ладно, ребята, давайте без световых переходов двигаться дальше. — Митя Травкин озабоченно взглянул на часы. — Соберитесь, родненькие, а то как-то что-то ...

Пройдя с музыкой и сценическими перестановками в дежурном свете половину первого акта, опять вынуждены были остановиться.

— Сева, срочно на сцену сервировку стола для третьей картины. Мы не можем идти дальше. Сева, пройди на сцену, — взывала по трансляции Маша. Но Севка не появлялся

Митя взлетел на сцену, отодвинул Машу, заорал в микрофон:

— Сева, елки-моталки, где ты бродишь! Совсем озверел?! Кто-нибудь в реквизите есть? Найдите Севку и принесите скатерть, бутылки, приборы для сцены тусовки. Для вечернего спектакля не забыть купить букет цветов. И не какой-нибудь, а как просила Алена, роскошный... Реквизиторы, срочно на сцену!

Через несколько секунд появилась Севкина помощница Лариса. Она кинулась торопливо сервировать стол, опрокидывая стулья и сразу грохнув один из фужеров, заготовленных на подносе.

— Где Севка? — грозно спросил Митя. — И что у тебя все из рук валится?!

— Я же никогда не делала этой перестановки, — виновато поджала губы Лариса. — А Сева...он ушел...

— Куда ушел? — Голос Травкина от негодования даже пустил «петуха».

— Не знаю... Зинаида Ивановна сказала, что он ушел...

Митя сел на пол в проходе и в отчаянии схватился за голову.

— Полный дурдом! Туши свет! Хотя что я — свет давно погас, только музыка играет. Спасибо, Лариса. У тебя есть список реквизита, который потребуется для второго акта?

— Должен быть. Я сейчас поищу.

— Ага. Давай поищи, может, к вечеру что-нибудь найдешь! — Митя от досады и бессильной злости готов был разрыдаться. — Хоть как-нибудь давайте доберемся до финала первого акта. Потом короткий перерыв... может, компьютерщики придут.

— Уже приехали. — За спиной Травкина возникла Нина Евгеньевна. — Им нужно пятнадцать минут, и они гарантируют, что премьера состоится.

— А вот это, к сожалению, вряд ли!

Все, кто был в зале и на сцене, резко обернулись к двери в зал.

Там в проходе стоял Петр Сиволапов. Вид у него был смущенный и очень усталый. Он обескуражено повертел головой и со вздохом сожаления произнес:

— В поезде ночью заболела Женя Трембич. У нее высокая температура... Я всю ночь провозился с ней. К счастью, в соседнем купе ехал врач. Но это, видимо, грипп, она не стоит на ногах, и я отвез ее домой...

Сергеева уже знал весь медицинский персонал отделения реанимации. Ему показали окно, около которого стояла кровать Алены, и он часами простаивал под ним, мысленно разговаривая с ней. Впрочем, забываясь, Глеб начинал говорить вслух.

— Сокровище мое... ты же знаешь... так уж сложилось, что мне без тебя никак... Я ждал тебя всю жизнь, и ты пришла... и сделала мою жизнь такой... о которой я даже не смел мечтать. Малышка моя ненаглядная, мы с тобой вместе можем сделать много доброго в этой жизни, я не сомневаюсь... мы можем сделать ее чище, осмысленней, возвышенной... Аленушка моя драгоценная, у нас впереди огромность всего. Ты стала частью моего личного мира, и я не позволю стать тебе моим самым большим горем. Свет твоего огромного творческого дара только разгорается, и Господь не может позволить загасить его. Ты должна сейчас слышать меня. Я передаю тебе всю свою энергию, всю силу, всю любовь, которая необходима тебе сейчас. Я мысленно целую каждую твою клеточку... Я мечтаю состариться вместе с тобой и в глубокой старости умереть в один день...

Выглядывая в окно, медсестры видели неумоимо вышагивающего Глеба, который размахивал руками и говорил, говорил — с собой ли, с ней ли, с Богом ли? И они прониклись к нему симпатией и состраданием, стали приглашать в сестринскую комнату выпить чего-нибудь горяченького — чаю или кофе, а то разводили бульон в керамических кружках и заставляли его «восстановить силы и согреться».

В то утро, когда в театре прогонялся премьерный спектакль, Глеб привычно бродил под окнами больницы, с недоумением отмечая абсолютно весеннее, бодрящее благоухание в воздухе и ощущая под ногами набрякшую, готовую выпустить на свет стрелки травы землю.

Алене вдруг стало хуже. Давление начало падать, нарушение сердечного ритма всерьез напрягло дежурную бригаду. Ночь прошла с реальной угрозой для жизни Алены, но Глебу об этом сообщили только сегодня, после того, как удалось восстановить сердечную деятельность и нормализовать давление.

— Она по-прежнему в коме, но мне показалось, что она несколько раз попыталась открыть глаза, — шепотом сообщила Глебу хорошенькая ми-

ниатюрная медсестра Света, чем-то, возможно, ростом и круглыми детскими очками в тоненьких дужках, похожая на Алену.

Охваченный суеверным ужасом, что нельзя было озвучивать то, что почудилось Свете, Глеб вышел на улицу, автоматически прошел на противоположную сторону улицы и свернул к цветочному магазину. Там он купил букет фрезий и вернулся к больнице. Пробродив под окном Алены с полчаса, умоляющим голосом попросил Свету поставить букетик рядом с кроватью Алены.

— Без разрешения не могу... но попробую, — сжалась медсестра.

Через несколько минут она появилась в окошке палаты и с победоносной улыбкой продемонстрировала букет фрезий в маленькой больничной вазочке.

А еще через некоторое время Света вышла на крыльцо и изо всех сил замахала Глебу обеими руками. Сердце сотворило в груди невообразимый кульбит, и Глеб кинулся к крыльцу.

— Тихо, тихо... не надо так пугаться, — быстро заговорила она, сама перепугавшись до смерти его безумного лица. — Ей лучше... Я же говорила, что утром у нее затрепетали веки. А сейчас она открыла глаза. Там сейчас вся бригада. Не уходите. Даже если она сразу уснет, я попрошу, чтобы вас к ней пустили на минуточку. Понюхаете запах своих фрезий, они согрелись и творят чудеса. Все врачи просто балдеют. Знаете, вы — молодец. Запах — это же мощнейшая информация на самом тонком уровне.

Света исчезла, а Глеба вдруг покинули силы. Он опустился на холодную бетонную ступеньку и, прижавшись затылком к перилам, сквозь внезапный шум в ушах услышал зарождающуюся в нем музыку. Накатывая глухими волнами, точно отвешивая поклоны направо и налево, навязчиво-могучими движениями она пробивалась сквозь гул его сознания запотевшим серебром надломленных, больных звуков. Глеб понял, что его «главная женщина», на время великодушно отдавшая пальму первенства, возвещает о незыблемости своих прав...

Прошло, наверное, много времени, потому что, когда в дверях вновь показалась Света, Глеб, пытаясь встать, почувствовал, что практически не ощущает пальцев ног, к тому же его знобило.

— Наденете халат и бахилы. — Света провела Глеба в пустую ординаторскую, проследила за его переодеванием и зашагала по длинному коридору.

Отделение реанимации оказалось огромным залом с полупрозрачными пластиковыми перегородками. В одном из таких боксов на высокой операционной кровати, опутанная невероятным количеством проводков и трубочек, соединяющих ее с какими-то мудреными приборами, лежала Алена.

Она выглядела девочкой-подростком на этой большой больничной койке, и ее худенькое тело еле угадывалось под легким белым покрывалом.

Глаза Алены были открыты, и, когда подошел Глеб, она взглянула на него осмысленным долгим взглядом и глубоко вздохнула. Потом веки ее словно набухли и стали тяжелыми, и она, не в силах удержать их, нехотя прикрыла глаза.

— Устала, — прошептала Света и тронула Глеба за рукав халата, но Алена вдруг снова подняла веки, ее бледные, запекшиеся губы дернулись, потом уголки поползли в стороны, и она почти беззвучно выдохнула:

— Фрезии... — И сразу провалилась в забытие, точно проделала непосильную физическую работу.

Света вытащила Глеба в коридор, возбужденно затараторила:

— Я же говорила, какой вы молодец. Для нее сейчас запах сильнее всяких слов. Тем более любимый запах, с которым связано что-то приятное в жизни... Из коматозного состояния человека надо тащить в жизнь всеми возможными способами. У нас замечательные врачи, они про вас все поняли и еще вчера хотели пустить к ней, чтобы она слышала ваш голос...

— А музыку? — встрепенулся Глеб. — Я же композитор, Светочка, я писал музыку для Алены и знаю, что ей может сейчас помочь. Можно я сейчас съезжу за музыкой... то есть за магнитофоном?

Света задумчиво посмотрела на Глеба и ответила:

— К сожалению, я ничего не решаю. Лично я бы позволила ей послушать музыку, но не уверена, как отнесется к этому Борис Иванович. Думаю, что сегодня ее однозначно не разрешат перенапрягать. А вот завтра... Короче, я узнаю. — Она одобрительно улыбнулась своей мягкой, застенчивой улыбкой и спросила:— Скажите, а что такое штанкет? Алену ведь привезли в мое дежурство, и я заполняла ее карточку. На нее на сцене упал штанкет. Что это?

— Ну, это такая железная штукovina, которая держит под потолком над сценой осветительные приборы. К штанкету крепятся части декораций, иногда занавес. И он свободно ходит между сценой и колосниками, вверх-вниз, но, конечно, не сам по себе — им управляет особый механизм, и чтобы штанкет рухнул вниз, надо было привести в действие этот механизм...

— Значит, кто-то хотел таким образом свести с ней счеты? — закусив пухлую нижнюю губу, покачала головой Света. — И кому же она могла мешать, такая маленькая?!

— Маленькая-то маленькая, но в кулуарах ее называют «железной леди», — усмехнулся Глеб. — Ярко выраженный характер лидера, которому позавидует любой мужчина.

— Это хорошо, — обрадовалась Света. — Знаете, это просто замечательно! Такие характеры, как правило, одерживают победу... здесь, в нашем отделении. У нас ведь простых случаев не бывает. Сплошная рукопашная. Кто — кого. Мы, конечно, очень помогаем, но наступает решающий миг, когда организм сам... И вот тогда очень нужны характер и воля.

— Спасибо, Света, — благодарно произнес Глеб. — Спасибо за помощь и поддержку. А вот что вас привело сюда, в это трудное, жестокое дело, такую маленькую?

Света довольно рассмеялась и, слегка кокетничая с Глебом, таинственным шепотом проговорила:

— Я ведь тоже хоть и маленькая, но жутко волевая. Вот окончу институт, буду врачом-реаниматором и тогда уж многие вопросы в отделении смогу решать сама... — Она серьезно взглянула Глебу прямо в глаза и твердо произнесла: — Таких, как вы, буду пускать к самым тяжелым.

— А почему? — спросил Глеб.

— У вас... душа нежная... а значит, легкая, проникающая в биополе другого человека. Вы вреда причинить не можете тому, кто без сознания. Наоборот...

— Откуда вы про меня это знаете?— удивился Глеб той безапелляционной уверенности, с которой Света ставила ему диагноз.

— А у меня с детства способности такие. Ко мне даже родители прислушивались, когда я совсем ребенком была. И с запахами тоже... с детства. К нам приехал знакомый из другого города, и я не могла находиться с ним в одной комнате — чувствовала, как от него исходит тяжелый, чуть сладковатый, тошнотворный запах. Я буквально теряла сознание от этого запаха. Никто ничего не чувствовал, одна я. А потом покрылась сыпью. Врачи не понимали, что это за аллергическая реакция, а я-то точно знала, что это от запаха. В результате этот знакомый обокрал моих родителей и смылся. Так его и не нашли. А потом в Сочи...Мы с мамой познакомились на пляже с одной мадам, она отдыхала с дочкой. И меня сразу стало выворачивать от этого уже знакомого запаха, и на следующий день — опять сыпь. Оказалось, что девочка той мадам совсем не дочь, она украла ее для каких-то преступных целей, а когда девочка хотела сбежать — убила ее в гостинице...

Глеб потрясенно смотрел на Свету.

— Мною даже занимались исследователи из института судебной медицины. Но я ищейкой на запах работать не собираюсь — у меня в жизни другие цели и задачи.

— И...часто вас преследует этот ваш ...запах?

— Естественно, в толпе я ничего такого не чувствую. Только в общении, когда начинается информационно-энергетический обмен.

— Но вы же феномен! — искренне вырвалось у Глеба.

— Я знаю. Меня же изучали, я говорила. — Света помолчала и грустно добавила: — Не очень-то это приятный дар. Если честно, то весьма обременительный... Ладно, идите... за своей музыкой, — подтолкнула она Глеба к выходу. — Если сегодня не разрешат, можете магнитофон в сестринской до завтра оставить.

Во дворе Глеб натолкнулся на Севку, на всех парусах бежавшего к больнице.

— Мне сказали по телефону, что ей лучше. Мне необходимо видеть ее!

— К ней не пускают, — остановил его Глеб. — Она пришла в себя, но сейчас спит.

— Должны пустить! — Севка нервным движением сдернул с головы шерстяную шапку. — Мне на несколько секунд. Поймите, мне нужно от нее услышать только одно слово.

— Попытайся, Сева, — вздохнув, сочувственно проговорил Глеб. — Я ничем не могу помочь — меня самого только что оттуда выпроводили. Но учти: Алену нельзя волновать, нельзя утомлять... Это на твоей совести.

— Это на моей совести... — глухо повторил Севка и, опустив глаза, тихо пробормотал: — Как и многое другое...

Он вдруг взглянул на Глеба так растерянно и жалобно, что его рука непроизвольно потянулась к вихрастой голове, чтобы погладить парня по волосам. Но Севка резко отстранился, в глазах промелькнул ужас:

— Нет, нет, вот уж чего мне не надо, так это жалости! Увольте!

Он втянул голову в плечи и, кивнув Глебу, направился к больнице.

У Нины Евгеньевны упало сердце, когда в полумраке зала в дверном проеме возник мощный силуэт Петра Сиволапова. Мелькнула надежда, что и все остальное, возможно, объяснится так же просто, как и его исчезновение. Пользуясь всеобщим замешательством, она подошла к нему и тихо сказала:

— Никуда не уходите, Петр. Нам необходимо срочно поговорить.

— Инга? — с тревогой взглянул на нее Сиволапов.

— Потом, все потом. Будет лучше, если вы немедленно пройдете ко мне в кабинет. Вот ключ.

— Но спектакль...

— Идите, Петр. Через десять минут я расскажу вам все по поводу вечернего спектакля, — твердо проговорила Ковалева и вернулась к сцене.

— Что будем делать, Нина Евгеньевна? — Запыхавшийся Глебыч никак не мог отдышаться. — Лифт, как назло, застрял между этажами. Давно я так по ступенькам не бегал! Так что же нам теперь остается? Отменять?

— Ни в коем случае! — резко мотнула головой Ковалева. — Иначе это станет наваждением. Однажды отмененный спектакль нельзя отменять еще раз, уж поверьте моему опыту. У родившегося спектакля, как у человека, складывается судьба. Нельзя ее калечить с самого начала. Я предлагаю сыграть заменой «Бесприданницу». Маша, — обратилась она к помрежу, — пригласи сюда Лидию Михайловну, и пусть предварительно посмотрит, можно ли собрать на вечер состав «Бесприданницы».

— Ну что ж, возможно, это правильно, — задумчиво произнес Глебыч. — Сейчас скоренько обзвонить всех официально приглашенных... А зал все равно пустовать не будет. Желающие прорваться на премьеру, думаю, с удовольствием посмотрят «Бесприданницу», даже если уже видели... Я справлялся об Алене — у нее, тьфу-тьфу, положительные сдвиги.

— Да, я тоже уже говорила с врачом. Дай бог, дай бог... — И Ковалева повернулась к появившейся Мальвине: — Ну что? Чем порадуете, Лидия Михайловна?

— Как ни странно, все сходится. Даже Максим Нечаев на месте. А то ведь вечно стреляет по городам и весям. — Мальвина иронично поджала ярко-малиновые губы.

— Что делает по городам и весям? Я что-то не понял, — переспросил Глебыч.

— Ну как же, Валентин Глебович. — Глаза Мальвины вспыхнули плотоядным блеском. — Он ведь чемпион по стрельбе. И Алена Владимировна совсем разбаловала его вечными попустительствами... Не говоря уже про то, что с настоящим оружием на сцену выходит... Даже непонятно становится! Если ты актер, так и работай в театре, а то только и делает, что отпрашивается на соревнования... Позднякова всегда его сторону держит, а мне репертуар составлять. А играет он много и не везде второй состав имеет...

— Да, вот вопрос со вторыми составами так и остается открытым, — завелся, было, на свою больную тему Шкафендра, но Ковалева, поморщившись, прервала его:

— Давайте о текущих вопросах потом. Значит, пожалуйста, Лидия Михайловна, собирайте актеров на «Бесприданницу». Воробьева, Гладышев, Трифонов и Кравчук сейчас в театре. Остальных срочно обзвоните. Если что, я у себя...

Нина Евгеньевна вернулась к себе в кабинет и предусмотрительно повернула ключ в двери. Сиволапов нервно расхаживал из угла в угол.

— Петр Алексеевич, без лишних прелюдий... сразу о главном. Пока вы были в Таллине, вас успели определить на роль одного из основных подозреваемых в покушении на Алену.

Сиволапов тяжело рухнул в кресло и в недоумении уставился на нее.

— После покушения Травкин на колосниках обнаружил вашу запонку, забившуюся в щель, — одну из тех, что дарили на юбилее. С вашими инициалами. Полиция вскрыла вашу квартиру, но второй запонки им обнаружить не удалось. Хотя пафос этих поисков мне лично совершенно непонятен... Ну, положим, нашли они вторую запонку — и что? Но я отвлеклась. Очень нервничаю, потому что в любой момент вас могут арестовать.

— То есть, как... арестовать? — Петр несколько раз провел ладонями по лицу. — Извините, я после поезда... Всю ночь не спал... Жене было плохо... Я что-то совсем плохо соображаю. Меня арестовать по подозрению? Но это же бред! — Он вскочил и тут же снова опустился в кресло. — Запонки... Ну, да, их и не могли найти в моей квартире, я их оставил у Алены. Даже помню, где именно. Они были в коробочке, и эту коробочку я положил в верхний ящик туалетного столика в спальне. Там же лежала и коробочка с Лениным юбилейным медальоном... Надо им сказать, пусть проверят. Да я отродясь не ношу запонок. Это все полный бред!

Ковалева напряженно что-то соображала, не пропуская ни одного слова Петра и не сводя с него пристального взгляда.

— Та-ак! Все оказывается еще хуже, чем я предполагала.

— В смысле? Что вы хотите этим сказать?

— Эти несчастные запонки искали и в Алениной квартире. Медальон в коробочке нашли, а ни запонок, ни коробочки из-под них не было... Подождите, Петр, не дергайтесь. В сумочке Алены не было ключей от квартиры. Ежу понятно, что там успели побывать до приезда полиции. Но вся беда в том, что другой версии пока нет. — Нина Евгеньевна резко встала и, обойдя стол, подошла к Сиволапову: — Вам нужно немедленно, сейчас же, исчезнуть, сгинуть, провалиться сквозь землю. Чтобы ни одна живая душа не знала, где вы.

Сиволапов какое-то время мучительно соображал, потом сипло выдохнул:

— Тогда точно решат, что это я.

— Я объясню следователю, что вы никуда не прятались, а ездили на похороны в Таллин. Более того, все видели, что вы появились в театре открыто... Значит, так: вы только сообщили о болезни Трэмбич и сразу же ушли. О запонке ничего не знаете, так как ни с кем не общались. Можете позвонить в больницу и справиться о состоянии Алены. Не забудьте пред-

ставиться. И еще позвоните откуда-нибудь на проходную и скажите, что несколько дней вас не будет в Москве, ведь премьера вашего спектакля так и так откладывается... А я вам сейчас открою центральный вход, чтобы не «светиться» на служебном.

— Но я же не могу скрываться бесконечно! — отчаянно воскликнул Петр.

— Поймите, время будет работать на вас. Даст бог, встанет на ноги Алена и на многое откроет глаза. Она явно что-то знает, поэтому ее и поспешили устранить. Затем, органы ищут Адама. Объявлен всероссийский розыск. Есть его фотография — на юбилее он случайно попал в кадр.

— А ...Инге я могу позвонить?

— Ни в коем случае! Категорически нет! Лучше напишите ей несколько слов... На большее нет времени.

— Скажите хоть, как она себя чувствует? — робко спросил Петр.

— С ней все в порядке. — Голос Ковалевой прозвучал резко и холодно. — Но чувствовала бы себя намного лучше, если бы вы потрудились сообщить, что едете в Таллин на похороны.

— Я как раз и хотел объяснить...

— Некогда! — решительно оборвала его Нина Евгеньевна. — Вот вам бумага — пишите записку Инге.

Сиволапов неуклюже пристроился за краешком стола, и в этот момент раздался стук в дверь. Ковалева прижала палец к губам и замерла.

— Да нет ее, — сказала кому-то за дверью Мальвина. — Пойдемте, я провожу вас в буфет, она, видимо, там.

Шаги удалились. Бесшумно повернув ключ, Нина Евгеньевна выглянула в коридор, затем схватила Сиволапова за руку, быстро выпроводила его из кабинета и вышла за ним следом.

...Еще никогда «Бесприданница» не имела такого оглушительного успеха, как в этот вечер. Спектакль словно обрел новое дыхание. Наэлектризованные трагическими событиями в жизни театра актеры несли в себе мощнейший эмоциональный и духовный заряд. Во время первого акта зал то замирал, то взрывался бешеными аплодисментами. К удивлению и радости руководства театра, почти все официально приглашенные на премьеру не отказали себе в удовольствии еще раз посмотреть «Бесприданницу», и зал был переполнен.

Во время антракта Валентин Глебович пригласил к себе в кабинет наиболее почетных гостей. Разговор крутился вокруг Воробьевой.

— Сказать о том, что она выросла в этой роли, набрала мощь, — это ровным счетом ничего не сказать, — рассуждала Мария Алексеевна Да-

выдова, крупный театральный критик и автор книги об Островском. — Тот трагический надлом, в котором она начинает спектакль, казалось бы, не может иметь развития — настолько он неправдоподобно завышен для возможности растить его дальше. Но ее градус существования ломает все представления о границах возможного для актерской природы. Мы имеем дело с чем-то из ряда вон, господа. Вот уж воистину актриса божьей милостью! А как прихотлива и изобретательна ее пластика! И ведь кажется, что она сама наперед ничего не знает, не подозревает о том, куда ее поведет. А голос! Когда она говорит матери: «Опять притворяться, опять лгать!» — этот невероятный голос трескается, как рассохшееся дерево. Ничего подобного не слышала.

— А ее реакция, когда она узнает о приезде Паратова! — вступил в разговор гость из Питера, маститый режиссер и педагог Скобейников. — Когда она молча, враз надломленная, униженная, начинает, точно слепая, кружить по комнате, сбивая и круша все на своем пути, а потом вдруг замирает... и перед нами — счастливейшая из женщин с сияющими, влажными глазами. И главное, разная какая! Сидишь и не знаешь, что она такое сейчас вытворит! Но не могу не сказать о том, что вашей Поздняковой она должна до конца дней своих молиться! Это Алена взорвала природу Воробьевой. Молодец, Алена, ох, молодец! Как она, Валентин Глебович?

Все сразу затихли, вопросительно глядя на Шкафендру. Сияющий, как блин на сковороде, словно это ему, а не Воробьевой поют дифирамбы, директор моментально собрался, откашлялся в кулак и сообщил:

— У нас сегодня праздник. Ей лучше. Пришла в сознание и даже, можно сказать, приняла первого посетителя.

— Сиволапова своего? — тактично, но не без любопытства уточнила Давыдова.

— Да нет, — усмехнулся Глебыч. — Посещения удостоился композитор Глеб Сергеев.

Немой вопрос застыл на лицах театральных зубров, которым ничто человеческое не было чуждо.

— Да-да, именно так. — И, давая понять, что тема личной жизни Алены закрыта, Шкафендра заговорил взволнованно: — Мы же за ее жизнь молимся непрерывно. Пострадала очень сильно: от удара произошел разрыв селезенки, переломы ключицы, ребер... Страшно подумать — штанкет рухнул! Но ангел-хранитель уберег от самого страшного, в момент удара она резко откинулась назад в качалке, сохранив, таким образом, голову. Вот ведь тоже отдельный сюжет: когда это кресло-качалку в мастерской соорудили, то почему-то приделали железные ручки. Естествен-

но, покрыли древесиной, залакировали, но основа была металлическая. Я как это чудище увидел, еще с незамаскированными ручками, спросил у заведующего постановочной частью, зачем эти железяки — некрасиво, мол. А он ответил, что кресло получилось очень легкое и без них будет неустойчивым: заденет его кто-нибудь из актеров невзначай — оно и опрокинется. И кто мог предположить, что эти самые подлокотники смягчат удар штанкета. Алена же очень худенькая, а кресло довольно глубокое. Вот штанкет и рухнул прямо на ручки, смял их, конечно, но зато Алена, даст бог, выкарабкается.

— Да-а... — Мария Алексеевна Давыдова, написавшая несколько рецензий на спектакли Алены и с материнской нежностью относившаяся к ней, промокнула глаза и прерывисто вздохнула: — Бедная девочка! Когда можно будет ее навестить, не сочтите за труд, дайте знать, Валентин Глебович.

Третий звонок возвестил о начале второго акта, и все поспешно встали, на ходу допивая кофе.

...За кулисами Катя Воробьева, сидя за гримировальным столиком, пыталась замазать проступающие сквозь грим темные круги под глазами. Ее чуть подрагивающие пальцы двигались нервно и лихорадочно.

— Ты чего так психуешь сегодня, Катюш? — ласково спросила ее Валя-«бубенчик», закалывая в изящную высокую прическу длинные пряди Катиных волос.

— Сама не знаю, — глухо отозвалась Катя, с мрачным неудовольствием всматриваясь в зеркало. — Я и всегда-то трясусь перед выходом на сцену, а сегодня от страха прямо кишки сводит.

— Самая раскрепощенная, самая свободная на сцене актриса — и вдруг говоришь такое. Первый акт прошел, как никогда. Я смотрела и из-за кулисы, и из зала несколько кусочков. И синяки твои под глазами никому не мешают — наоборот, ложатся на образ. Представляешь, какие бессонные ночи у твоей героини. А теперь еще Паратов вернулся! Так что прекрати терзать лицо — дай-ка, я тебя лучше припудрю.

Костюмерша Вера Петровна сняла с плечиков бледно-розовое кружевное платье, и Катя переключилась на переодевание.

— Похудела-то как, ужас! Платье ушивать надо. Вон вокруг тебя так и крутится, — добродушно ворчала костюмерша, застегивая крючки.

Катя оглядела себя в зеркало и, уставившись на Веру Петровну сильно увеличенными гримом кофейными глазами, прошептала, прижимая к груди руки:

— Страшно... Мне страшно...

Из приемника раздался оптимистичный голос Маши:

— Всех актеров, занятых в начале второго акта, просьба спуститься на сцену. Пожалуйста, не опаздывайте. Не забывайте в гримерных реквизит. Внимание! Даю третий звонок.

Вера Петровна легонько подтолкнула Катю к двери:

— Иди уже, труба зовет! Как выйдешь на сцену, сразу все страхи останутся за кулисами.

— Это точно, — пробормотала Катя и, побледнев так, что даже не помог тон на лице, двинулась к лифту.

Проводив актрису глазами, Вера Петровна тихо сказала Валюше:

— Ты обратила внимание, как у нее в последнее время стала странно подергиваться голова?

— Это после покушения на Алёну, — отозвалась та, собирая шпильки с гримировального столика. — Еще бы! Такое увидеть! Тут затрясешься. Все, я бегу в зал — хочу увидеть второй акт.

Глеб приехал в театр к концу второго действия, чтобы посмотреть финал и завтра, если его пустят к Алёне, рассказать о том, как принимали спектакль. Ковалева бесшумно открыла боковую дверь в зрительный зал и усадила его на резервный стул, всегда стоящий в проходе. Глеб мгновенно погрузился в сцену объяснения Ларисы и Карандышева.

«Я готов на всякую жертву, готов терпеть всякое унижение для вас», — говорил, преодолевая душившие его рыдания, Карандышев-Нечаев.

«Подите, вы слишком мелки, слишком ничтожны для меня».

«Скажите же: чем мне заслужить любовь вашу? Я вас люблю, люблю!»

«Лжете. Я любви искала и не нашла. На меня смотрели и смотрят, как на забаву. Никогда никто...» — Здесь Катин звенящий голос сорвался, и она надолго замолчала. А когда заговорила вновь, ее голос звучал неузнаваемо низко, точно она сразу состарилась на пятьдесят лет, и чужой, потрепанный от возраста и бремени невзгод хриплый вопль с трудом складывал звуки в слова: *«...не постарался заглянуть ко мне в душу, ни от кого я не видела сочувствия, не слыхала теплого, сердечного слова. А ведь так жить холодно. Я не виновата, я искала любви и не нашла... ее нет на свете... нечего и искать...»* — Катино лицо с горящими мрачным светом глазами исказилось, и она беззвучно зашлась истерическим, доводящим до озноба, хохотом: *«Я не нашла любви, так буду искать золота. Подите, я вашей быть не могу».*

«О, не раскайтесь! Вы должны быть моей».

«Чьей ни быть, но не вашей!»

«Не моей?»

«Никогда!»

«Так не доставайся же никому!»

Карандышев-Нечаев выхватил свой знаменитый, специально купленный для спектакля старинный пистолет и выстрелил. Зал замер.

И тут произошло невероятное. На груди упавшей без единого звука Ларисы-бесприданницы стало расплзаться по нежно-розовому кружеву платья ярко-алое пятно крови. Дальше должен был следовать ее текст: «Ах, благодарю вас!» Но Катя молчала. Молчал Карандышев-Нечаев, в недоумении застывший над ней с дымящимся дулом пистолета. Молчал зрительный зал.

Зловещую тягостную паузу взорвал истошный вопль театроведа Марии Давыдовой, вскочившей с места и бросившейся к сцене. Преодолевший столбняк Максим Нечаев склонился над Катей. Медленно пополз занавес, отгораживая зрителей от совершенного на их глазах убийства...

Глеб в два прыжка вскочил на сцену и оказался в толпе сгрудившихся над неподвижной Катей людей. Она лежала в луже крови, и ее уже осматривал всегда дежуривший на спектакле врач. Стояла гробовая тишина, прерываемая лишь тяжелым дыханием готового потерять сознание Нечаева. Он стоял, как приклеенный, в том месте, откуда выстрелил в Катю, и его побелевшие пальцы все так же умело и крепко сжимали рукоятку пистолета.

— Быстро реанимацию! — распорядился врач и, не поднимаясь с колен, тихо прибавил. — Хотя вряд ли ей уже помогут. Она мертва...

Все головы потрясенных людей повернулись к Максиму. По его белому, как стенка, лицу пробежала судорога. Светла крепко сжатый рот, искадила ужасом лицо. Он ничего не мог сказать, только мелко-мелко, словно отрицая вину, тряслась голова...

— Ты что наделал, скотина! — нарушил тишину Гладышев. — Дострелялся...

— Он не виноват! — Севин высокий чистый голос развернул все головы в его сторону.

Он стоял, прислонившись к порталу, сложив руки крест-накрест на груди, и на его губах слабой тенью бродила странная полубезумная улыбка.

— Это я убил ее, — торжествующе произнес Сева. — Это я. Великая актриса должна умирать на подмостках.

«Домовой свихнулся» — таков был единогласный приговор потрясенного коллектива театра.

Севку держали в следственном изоляторе, и им должны были со дня на день заняться психиатры из Института судебной медицины. В тот вечер он так и не подошел к расprostертой на полу Кате, а продолжал стоять, прислонившись к portalу, и его мертвенно-бледное лицо имело выражение крайнего, небывалого облегчения...

На вопрос полиции, прибывшей следом за реанимацией, он охотно ответил:

— Да, я признаюсь в убийстве. Я зарядил пистолет настоящими пулями. Вина Максима лишь в том, что он отличный стрелок и всегда попадает в цель. На это я и рассчитывал. Смерть должна была быть мгновенной и без мучений.

Чистые, блестящие, правдивые глаза без малейшего намека на панику, расслабленный лоб и, как две багровых рябины на белом снегу, пылающие мочки ушей, словно по ошибке прилепленные к бледному, неподвижному лицу.

Нина Евгеньевна последовательно, убедительно и умно доказывала следствию, что Севка — абсолютно невменяем, ибо не мог быть в здравом рассудке человек, чья каждодневная жизнь на глазах всего театра была переполнена сумасшедшей любовью, нежностью и истинным рыцарским отношением к женщине, убить ее.

Самым сильным качеством в характере Ковалевой было умение быть пристрастной. Она была готова на все ради того, к кому благоволила. Севку она обожала, и теперь стояла насмерть, чтобы защитить его. Хотя самой большой помехой на намеченном ею пути был сам Севка. Свиданий с ним не полагалось, но Нина Евгеньевна имела огромное количество связей и нашла-таки адвоката, который тонко и умело взялся за защиту Киреева, и через него Ковалева теперь владела информацией, как себя вел подзащитный. А он словно присутствовал при разбирательстве дела, к которому имел отношение как свидетель. Легко отвечал на все вопросы, постоянно подчеркивал, что, если Максим Нечаев и не проверил, чем заряжен пистолет, то только лишь потому, что он, Севка, сделал все, чтобы всучить Максиму оружие буквально в последнюю секунду перед выходом на сцену. Да вообще-то актер и не обязан проверять заготовленный реквизит. Его дело играть, а не копаться в деталях вложенного ему в руки пистолета, тем более что Нечаев уже больше пятидесяти раз выходил с ним на сцену и играл этот эпизод. Все было бы ничего, но когда Севку спрашивали о его чувстве к Кате, на котором была построена вся стратегия Ковалевой, он пожимал плечами и заявлял, что на эту тему говорить отказывается. На вопрос, почему он совершил это дикое, хитроумное

убийство, он опять же пожимал плечами и отвечал: «Это уже случилось. Ее нет... Я признаюсь, что виновен в ее смерти...»

Алена выздоравливала на редкость быстро. Даже врачи удивлялись способности ее организма мгновенно откликаться на ту многопрофильную терапию, что они проводили. Послеоперационные швы уже были сняты, но в постели удерживали многочисленные переломы, которые еще беспокоили.

После первых двух более или менее продолжительных посещений Глеб с горечью убедился, что Алена многого не помнит. У нее в памяти образовались черные дыры, и она периодически проваливалась в них, тревожно прислушиваясь к себе и как бы догадываясь интуитивно, что что-то не так, но что именно — не понимала. Глеб поделился своими наблюдениями с лечащим врачом Алены, но тот отнесся к этому спокойно, утверждая, что это — следствие травмы, стресса и длительного отсутствия сознания, и что со временем память восстановится.

Глеб не навязывал Алене никаких тем, он лишь осторожно поддерживал разговор, который она сама начинала. Она никогда не упоминала о театре, не спрашивала о злополучной премьере и об актерах, не интересовалась производственными делами. Зато много говорила о своем детстве, вспоминала какие-то смешные детские истории, интересовалась у Глеба, каким он был мальчишкой, и даже попросила принести его детские фотографии. Иногда она вдруг словно спотыкалась о какую-то мысль или внезапно посетивший ее сознание образ, и тогда замолкала надолго, и ее тоненькие гибкие пальцы лихорадочно скручивали и раскручивали концы простыни.

Посетителей, кроме Глеба, проводившего с ней по несколько часов каждый день, к Алене пускали очень ненадолго и предупреждали, что пока ее нельзя загружать проблемами, требующими напряжения, и что желательно не приносить с собой негативных известий и сообщений. Впрочем, все визиты происходили в присутствии Глеба, и он умело манипулировал разговорами и информацией.

Приходила Нина Евгеньевна. Алена очень мило побеседовала с ней, рассказала о процедурах, которыми ее замучили, об удивительном медицинском персонале больницы и не задала ни одного вопроса о спектаклях, не вспомнила ни об одном из актеров или сотрудников театра. Выйдя из палаты, Ковалева с трудом сдерживала слезы. Было от чего прийти в отчаянье. Она рассчитывала на Алену, и теперь все рушилось. Сиволапов, уже больше двух недель скрывающийся с ее подачи бог знает где,

время от времени присылал к ней своего дальнего родственника. Тот, соблюдая все правила конспирации, ждал ее в машине, причем всякий раз в весьма отдаленном от театра месте, и передавал сиволаповские депеши, полные отчаянья и злобных угроз легализоваться.

— Она хоть помнит, что с ней произошло, и почему она в больнице? — спросила Ковалева Глеба, который вышел проводить ее в гардероб.

— В том-то и дело, что не помнит. Меня спрашивала несколько раз, как ее угораздило так искалечиться.

— А вы?

— А я говорю то, что велят врачи: неосторожно переходила дорогу, и ее сбила машина. — Глеб с сочувствием пожал руку вконец расстроенной Нине Евгеньевне и постарался приободрить ее. — Врачи здесь замечательные, они утверждают, что это пройдет, память вернется.

Несколько раз к Алене пытались просочиться представители следственных органов. Лечащий врач категорическим образом отказал в свидании:

— Поймите, она ничем вам не поможет. У нее полный провал в памяти. Я не могу разрешить вам посещение. Позднякова еще очень слаба, и присутствие незнакомого человека может ее встревожить. Наберитесь терпения, и не надо приезжать, у вас есть номер телефона — звоните. Но не раньше, чем через две недели... □

Окончание следует.

КРОССВОРД

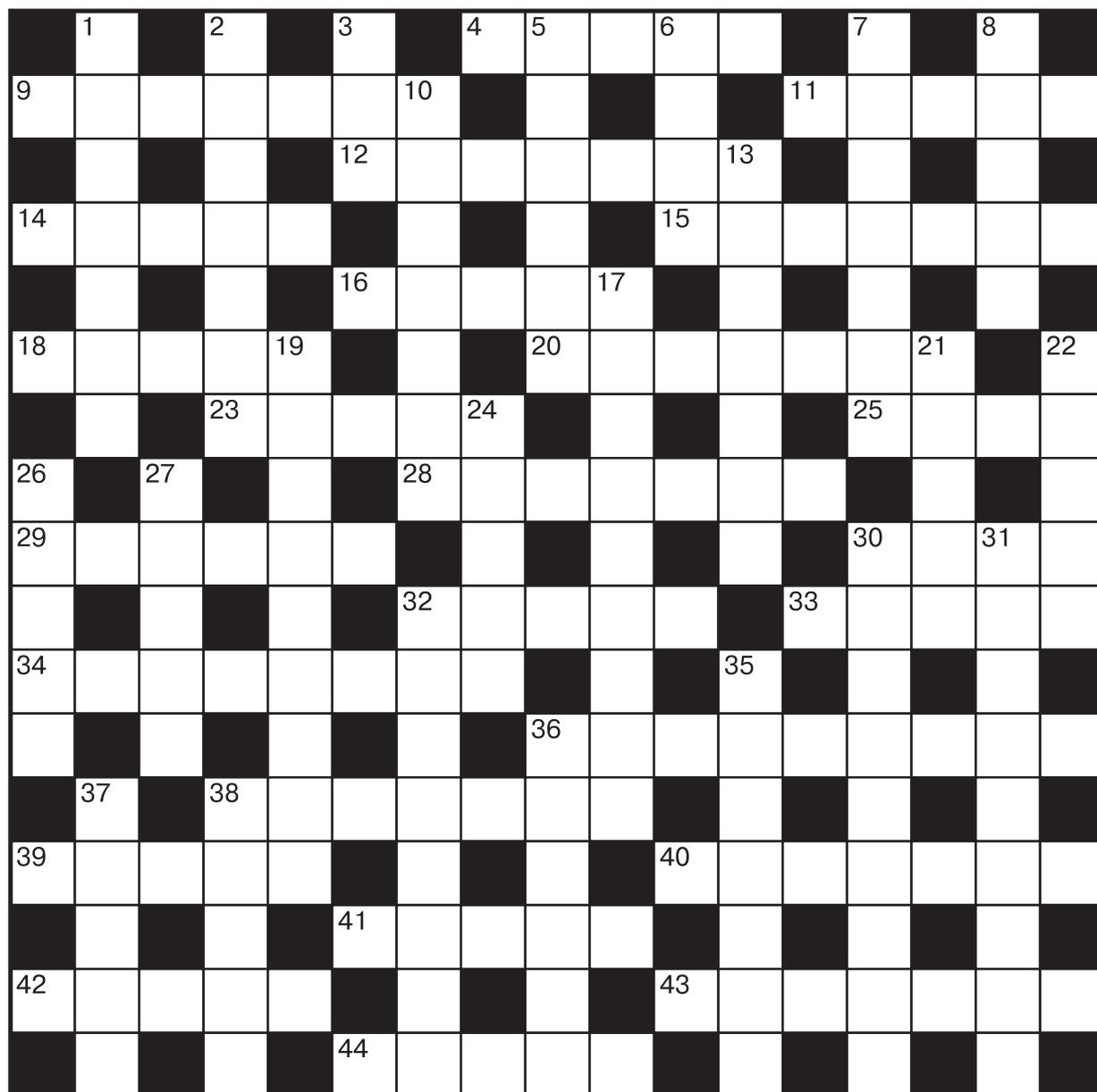

ПО ГОРИЗОНТАЛИ: **4.** «Гиблое дело» для фауны. **9.** Что перед иконой зажигают? **11.** Стычка авто с пешеходом. **12.** Кто из поэтов удостоился почетного звания «Будда русской литературы»? **14.** Остров дискотек. **15.** Кто играет в шашки с Чичиковым из поэмы «Мертвые души» Николая Гоголя? **16.** Птичий цвет. **18.** «Шеф

в колпаке». **20.** Какой фильм научил Александру Яковлеву «быть ведьмой, когда потребуется»? **23.** Фигуристая пастила. **25.** Откуда родом Аркадий Райкин? **28.** Иконка сайта. **29.** «Золотое дно» старателя. **30.** Что Платон составил из разума, воли и страстей? **32.** Накладка на зуб. **33.** Поручик Ржевский из анек-

дотов. **34.** Главврач из мифов древних греков. **36.** Огнетушитель, созданный Наумом Шефталем. **38.** Каким лекарством убили папу римского в романе «Ангелы и демоны» Дэна Брауна? **39.** Великий хореограф XX века, прозванный «Философом от балетного станка». **40.** Карточная игра для развития зрительной памяти. **41.** Страна вокруг Вильнюса. **42.** Олимпийское стрельбище. **43.** Чем шаркают при ходьбе? **44.** Какая наука трактует о моральном облике?

ПО ВЕРТИКАЛИ: **1.** «Кто во что горазд». **2.** «Отчисленный студент Петров каждый день пишет из армии своему декану, что он попал в ... и его там учат убивать». **3.** Самый хаотичный из романов Владимира Набокова. **5.** Кто страдает от «недержания юмора»? **6.** Лучшая специя к блюдам из капусты. **7.** На какой голливудской звезде в 1951 году женился Фрэнк Синатра? **8.** Старт

аэродрома. **10.** Религиозный текст с сомнительной репутацией. **13.** Карл из мультфильма «Ледниковый период». **17.** С какого произведения началась история «плутовского романа»? **19.** Какой чертежный инструмент дамы приспособили для выщипывания бровей? **21.** Кто родился у Девы Марии? **22.** Шоколадный оттенок. **24.** Какой ядовитый элемент после открытия включали в состав зубной пасты и пудры? **26.** Симбиоз металлов. **27.** Вставляют в мобильный телефон. **30.** Дирижер в мужьях Галины Улановой. **31.** Мистический метод из рассказа Людмилы Петрушевской «Черная бабочка». **32.** Гример из салона красоты. **35.** «Кружок да ящик», но при том «музыкант, певец, рассказчик». **36.** Кто из героев Чарльза Диккенса принес своему создателю первые большие гонорары? **37.** Чем подарки перевязывают? **38.** В каком классическом балете героиня изобличает мужа, помогавшего диверсантам?

Ответы на кроссворд, опубликованный в №3

ПО ГОРИЗОНТАЛИ: **1.** Штраф. **10.** Пауэрлифтинг. **11.** Аритмия. **12.** Винкельман. **13.** Бангкок. **16.** Днепр. **18.** Пар. **19.** Сборы. **21.** Пиаф. **24.** Небо. **25.** Спрингбок. **27.** Храм. **29.** Бассет. **30.** Дантист. **34.** Компоновка. **35.** Каменев. **37.** Веспасиан. **40.** Йорки. **41.** Даная. **42.** Автобус. **43.** Плавт. **44.** Смысл.

ПО ВЕРТИКАЛИ: **1.** Тарзан. **3.** Автограф. **4.** Ная. **5.** Аэций. **6.** «Элька». **7.** Афалина. **8.** Рифмоплетство. **9.** Огонь. **10.** Пижон. **14.** Обнинск. **15.** Прага. **17.** Эпоха. **18.** Парад. **20.** Портман. **22.** Ипатьев. **23.** Лоб. **26.** Карнеад. **28.** Маленков. **31.** Томпсон. **32.** Опоссум. **33.** Дамокл. **36.** Ветвь. **38.** Наем. **39.** Фарс.

ЭРУДИТ

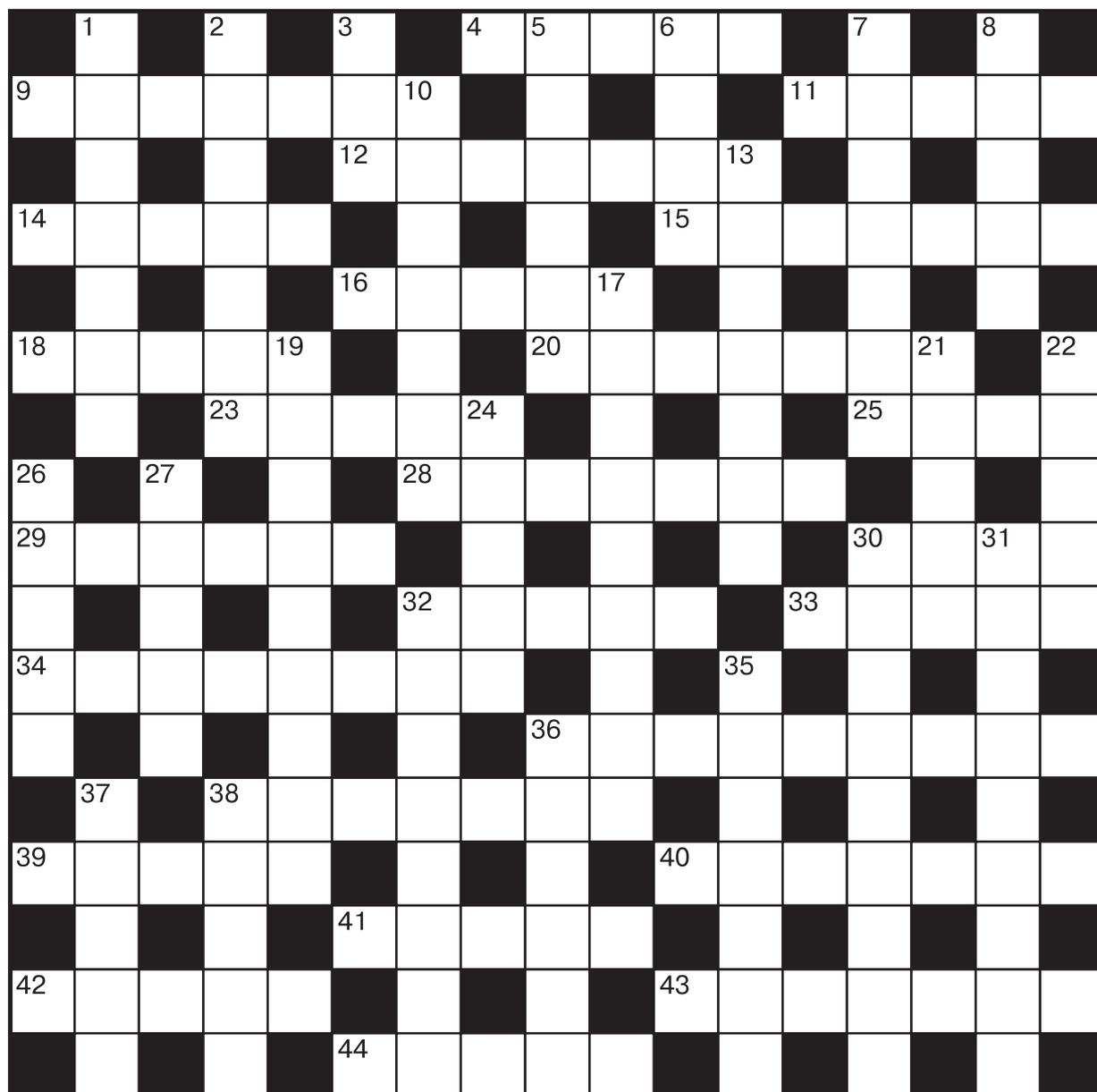

ПО ГОРИЗОНТАЛИ: **4.** Что собой представляет упаковка для чипсов «Принглз»? **9.** Какой механик попал вместе с Джеймсом Дином в автокатастрофу, погубившую голливудского секс-символа? **11.** Традиционная обувь у туркмен. **12.** Порода собак имени художника. **14.** Молдавский народный танец. **15.** Горная дисципли-

на велоспорта. **16.** Графство из мюзикла «Билли Эллиот». **18.** «Кто голоден, тому и ... вкусен». **20.** Болгарский суп из йогурта. **23.** Грубая ошибка шахматиста. **25.** Камердинер Наполеона Бонапарта, оставивший записки об императоре. **28.** Боевой порядок римской пехоты. **29.** Мудрый наставник куль-

того джазмена Уильяма Бейси. **30.** Соломенный плащ у японцев. **32.** Моллюск, в раковине которого может образовываться жемчуг. **33.** Кто убежден, что Иисус не был человеком, но лишь казался им? **34.** Мера послевкусия у дегустаторов вина. **36.** Главная церковь греческого монастыря. **38.** Игра в мяч размером с грейпфрут. **39.** Немецкий галоп. **40.** Королева лис, ставшая избранницей Рафаэля. **41.** «Персиковые конфеты» у армян. **42.** «Простонародный пряник» на Руси. **43.** Предисловие к холму. **44.** Журавль с серебряным голосом.

ПО ВЕРТИКАЛИ: **1.** Фламандское овощное рагу на мясном бульоне. **2.** Кто опубликовал первую статью о саксофоне? **3.** Шимпанзе из мультфильма «Мадагаскар». **5.** «Соколиный глаз» бога Гора. **6.** Кого из революционеров окрестили «правой рукой Чернышевского»? **7.** Кто сделал первый стихотворный пере-

вод «Илиады» на русский язык? **8.** Какой налог ввела великая княгиня Ольга? **10.** Жеребенок от аргамака и киргизской кобылы. **13.** Первый исследователь мозжечка. **17.** Какое приспособление не дает лошади сильно задирать голову при обучении верховой езде? **19.** Поисковая программа из романа Дэна Брауна «Утраченный символ». **21.** Ситуация при игре в пикет. **22.** Поворот в спортивных танцах. **24.** Страна с парком Ворота Ада. **26.** «Прозвище» базилика. **27.** Концентрированная серная кислота. **30.** Озеро на острове Кильдин с соленой и пресной водой одновременно. **31.** Кто познакомил Анну Ахматову с художником Борисом Анрепом? **32.** Что собой представлял «Освободитель», напечатанный на 3D-принтере Коди Уилсоном? **35.** Гиацинтовые бобы. **36.** Наставник Дункана Маклауда. **37.** Грубое французское полотно. **38.** Альтернатива живописной технике фреска.

Ответы на эрудит, опубликованный в №3

ПО ГОРИЗОНТАЛИ: **1.** Абель. **10.** Кастомайзинг. **11.** Фрактал. **12.** Триакоктор. **13.** Альфард. **16.** Тетра. **18.** Дол. **19.** Порро. **21.** Огон. **24.** Хачи. **25.** Аптеролог. **27.** Флуд. **29.** «Россия». **30.** Гринчик. **34.** Могендовид. **35.** Гребнев. **37.** Радикулит. **40.** Луций. **41.** Нарын. **42.** Кельвин. **43.** Лулаб. **44.** Ряшка.

ПО ВЕРТИКАЛИ: **2.** Берилл. **3.** Ликофрон. **4.** Фал. **5.** Стерх. **6.** Амбар. **7.** Айдозер. **8.** Викторианство. **9.** Огарь. **10.** Кайра. **14.** Соферим. **15.** Артос. **17.** Корфу. **18.** Досуг. **20.** Жиллярди. **22.** Спиннер. **23.** Гор. **26.** Голдвин. **28.** Дробница. **31.** Кокилье. **32.** Лемурия. **33.** Армуду. **36.** Варея. **38.** Тахя. **39.** Рыск.

Уважаемые читатели! Открыта подписка на 1-е полугодие 2023 года:

1. Оплатить квитанцию на сумму, соответствующую Вашему выбору подписки, в любом отделении Банка или через личный кабинет по реквизитам. 2. Заполнить купон:

Ф.И.О. _____

Дата рождения _____ Индекс _____

Обл./край _____ Район _____

Город _____ Улица _____ Дом _____ Корп. _____ Кв. _____

Код города _____ Телефон _____ Эл. адрес _____

3. Выслать копию купона и оплаченной квитанции на электронную почту: sales-smena@yandex.ru

Стоимость с доставкой простой бандеролью*	Стоимость с доставкой заказной бандеролью
За 1 номер — 216 рублей 70 копеек	За 1 номер — 245 рублей 30 копеек
За полугодие — 1300 рублей 20 копеек	За полугодие — 1471 рублей 80 копеек

* ОТПРАВЛЕНИЕ ПРОСТОЙ БАНДЕРОЛЬЮ ПО ПОЧТОВЫМ СТРУКТУРАМ НЕ ОТСЛЕЖИВАЕТСЯ!

** Цены указаны с учетом пересылки, но без учета комиссии банка.

Извещение	ООО «Журнал «Смена» <small>получатель платежа</small>		
	Расчетный счет		40702810410150414401
	ПАО «Промсвязьбанк» <small>наименование банка</small>		
	Корреспондентский счет		30101810400000000555
	ИНН 7714026110		КПП 771401001
	БИК 044525555		Код ОКПО 11396455
	<small>другие банковские реквизиты</small>		
	Адрес:		
	Ф.И.О.		
	Вид платежа	Дата	Сумма
Подписка на журнал «Смена»			
Подпись плательщика			
Кассир			
Извещение	ООО «Журнал «Смена» <small>получатель платежа</small>		
	Расчетный счет		40702810410150414401
	ПАО «Промсвязьбанк» <small>наименование банка</small>		
	Корреспондентский счет		30101810400000000555
	ИНН 7714026110		КПП 771401001
	БИК 044525555		Код ОКПО 11396455
	<small>другие банковские реквизиты</small>		
	Адрес:		
	Ф.И.О.		
	Вид платежа	Дата	Сумма
Подписка на журнал «Смена»			
Подпись плательщика			
Кассир			

Приглашаем на наш сайт: <http://smena-online.ru/>

Уважаемые читатели!

На журнал "Смена" открыта подписка на 2022 год во всех отделениях почтовой связи. Оформить подписку можно по следующим подписным индексам:

ОФИЦИАЛЬНЫЙ КАТАЛОГ АО «ПОЧТА РОССИИ» «ПОДПИСНЫЕ ИЗДАНИЯ»		П2431 — основной подписной индекс П2446 — льготный подписной индекс П3292 — годовой подписной индекс
---	---	---

ОФОРМЛЕНИЕ ПОДПИСКИ В РЕСПУБЛИКЕ КРЫМ осуществляется в любом отделении почтовой связи ФГУП «Почта Крыма»

* Подписные индексы действительны для подписчиков Российской Федерации

Вся
пресса
в одном
месте!

 **PRESSA.RU**



ВНИМАНИЕ,
КОНКУРС!

ISSN 0131-6656



9 770131 665607

23004

СМЕНА

Дорогие читатели!

Все вы наверняка помните строчки из известной песни
«Куда уходит детство, в какие города? И где найти нам средство,
чтоб вновь попасть туда?..» Детство — это, наверное, лучшее время
нашей жизни, светлое и теплое.

Увы, все когда-нибудь кончается... Но, постепенно уходя во взрослую жизнь,
мы храним воспоминания о прекрасной поре, которая была окрашена
в самые удивительные и невероятные цвета.

Вот мы и решили в 2023 году объявить среди наших подписчиков конкурс

«КУДА УХОДИТ ДЕТСТВО...»

Напишите нам в форме рассказа или письма о самых ярких
и незабываемых моментах своего детства, об этом счастливом
(а может, и не очень) периоде в вашей жизни.

Тексты с пометкой «На конкурс» принимаются в электронном виде
на адрес: tomasmena@mail.ru до конца октября 2023 года.

Итоги, как всегда, будут подведены в конце года и опубликованы
в первых номерах 2023 года, а трое победителей получают премии
в виде бесплатной подписки на журнал «Смена».

Первая премия — бесплатная годовая подписка

Вторая премия — бесплатная годовая подписка
на электронную версию журнала

Третья премия — бесплатная полугодовая подписка

*Ждем от вас интересных историй.
Удачи, друзья!*



№4 апрель 2023